

Økonomistyring & sociologi

sociologiske perspektiver på udvikling og analyse af økonomistyringssystemer

Pietras, Peter Frans

Publication date:
1996

Citation for published version (APA):
Pietras, P. F. (1996). *Økonomistyring & sociologi: sociologiske perspektiver på udvikling og analyse af økonomistyringssystemer*. Roskilde Universitet. FS & P Ph.D. afhandlinger Nr. 11

General rights

Copyright and moral rights for the publications made accessible in the public portal are retained by the authors and/or other copyright owners and it is a condition of accessing publications that users recognise and abide by the legal requirements associated with these rights.

- Users may download and print one copy of any publication from the public portal for the purpose of private study or research.
- You may not further distribute the material or use it for any profit-making activity or commercial gain.
- You may freely distribute the URL identifying the publication in the public portal.

Take down policy

If you believe that this document breaches copyright please contact rucforsk@kb.dk providing details, and we will remove access to the work immediately and investigate your claim.

Peter Frans Pietras

**Økonomistyring
& Sociologi**

**Sociologiske perspektiver på udvikling
og analyse af økonomistyringssystemer**

PhD-afhandling

d. 20-10-95

Økonomistyring & Sociologi

Sociologiske perspektiver på udvikling og
analyse af økonomistyringssystemer

Cand.scient.soc. Datalog & Civiløkonom

Peter Frans Pietras

Vejledt af: Professor Dr. Jan Mouritsen

Indholdsfortegnelse

Indledning	1
Tese & Metode	11

Kapitel 1

Økonomistyring & kommunikativ handlen

1	Indledning	15
1.1	Kritik af Arrington & Puxty's fortolkning af Habermas' sproghandlings-teoretiske stipuleringer	16
1.2	Habermas' udlægning af handletyper og rationalitetsformer	21
1.3	Ny skitse angående økonomistyringens rationalitetsformer	32
1.4	Kritik af forslag til systemudvikling med udgangspunkt i teorien om kommunikativ handlen	35
1.5	Habermas' udlægning af livsverdenen og dens komponenter	40
1.6	Ny idealmodel til udvikling af økonomistyringssystemer	44
1.7	Kritik af analysemodel angående økonomistyringssystemers mediatiserende og koloniserende effekter	50
1.8	Udlægning af kolonisering og mediatisering i relation til teorien om kommunikativ handlen	55
1.9	Ny model til beskrivelse af forandringsformer	62
1.10	Kritik af den ideelle samtale situations universelle gyldighed i relation til økonomistyring	66
1.11	Afsluttende metodiske bemærkninger	74

Kapitel 2

Magtdynamik, diskursteori og genealogitaktik i økonomistyringsstudier

2	Indledning	81
2.1	Vidensarkæologi og økonomistyringsstudier: konstruktionen af den styrbare person	84
2.2	Diskursteori og vidensarkæologi	89
2.4	Genealogi og økonomistyring: mod en kritisk forståelse	103
2.5	Genealogi: et taktisk udgangspunkt?	107
2.6	Genealogi og økonomistyring	111
2.7	Magt og økonomistyring	112
2.8	Magtstudier	117
2.9	Viden, magt og økonomistyring	129

Kapitel 3

Økonomistyring og non-moderne symmetrisk antropologi

3	Indledning	135
3.1	Handling på afstand og økonomistyring	136
3.2	Latours metodiske regler omsat for økonomistyringsstudier	141
3.3	Latours metodekonklusioner i relation til Robsons artikel	147
3.4	Fabrikation af økonomistyringsbudgetter i det britiske sundhedsvæsen	151
3.5	Fabrikationer, en nyttig metafor til Latour inspireret forskning?	156
3.6	Indledning til Latours non-moderne symmetriske antropologi	158
3.7	Opgøret med modernismen	160
3.8	Opgøret med det postmoderne	165
3.9	Den non-moderne konstitution	173
3.10	Afsluttende bemærkninger.	177

Kapitel 4

En generel ramme for sociologiske økonomistyringsstudier

4	Indledning	181
4.1	Positioner (tid og rum)	183
4.2	Elementer (subjekter og objekter)	185
4.3	Relationer (mening, socialisering og beherskelse)	187
4.4	Transformationer (reflektion, kommunikation og operation)	189
4.5	Mediationer (strategi, symbolsystem og redskab)	191
4.6	Kompleksifikationer (aktør, koalition og teknofakter)	194
4.7	Oversigtsmodel	196

Konklusion

Økonomistyringsforskernes brug af sociologien	203
Afhandlingen og dens bidrag	217
Perspektiv	219

Referencer

Sociological Perspectives in Accounting Research.

Summary

The main focus in this thesis is to shed some light on how accounting researchers has used sociological theory, and on the remaining potentials in these theories. In the thesis, accounting research associated with three complexes of sociological theory, has been chosen. The three complexes are:

- The theory concerning communicative action by Habermas
- The theory of discourse, genealogy and power by Foucault
- The non-modern symmetric anthropology by Latour

These three sociological complexes has been chosen because they represent distinct perspectives: Habermas the modern, Foucault the post-modern and Latour the non-modern perspective. The three main chapters each deal with one perspective. Furthermore each chapter treats two or three of the most prominent articles taken from the very respected and high ranked accounting journals: Accounting Organisation and Society and Critical Perspectives on Accounting.

The approach in this thesis is quite different from other analyses of sociological accounting science because it takes up a large number of sociological concepts in relatively detailed, general and theoretical manner.

The findings of the analyses of the three sociological theories associated with accounting theory can be summarised as:

1) in relation to Habermas' theories:

- The speech act theory is clarified and refined in relation to time (past, present and future) and discursive competence.
- The simple theory of colonisation and mediation is enlarged.
- A methodology concerning speech act analyses is introduced.

2) in relation to Foucault's theories:

- The archeology of science is explained and clarified.
- Genealogy is put forward as a strategy or tactic for undermining discourses and knowledge that strengthen centralised power.
- The wide used disciplinary power concept is extended with the concepts of: sovereign power, therapeutical power and the power of the self.

3) in relation to Latour's theories:

- Methodological rules concerning symmetrical anthropological studies are introduced.
- A non-modern approach to accounting science is explained.

The thesis is ended with the development of a general theoretical frame for enlarging the understanding of how the different sociological theories are related to each other.

Indledning

Igennem de sidste 15 år er økonomistyring ligesom andre erhvervsøkonomiske discipliner blevet mere og mere inspireret af humanistiske og sociologiske teorier. Positivism og matematisklogisk-rationalisme¹ taber tilstedighed terræn, mens teorier med udgangspunkt i samfundsvidenskab og sociologi vinder frem. Inden for økonomistyring har dette vist sig ved, at tidsskrifter som for eksempel "Scandinavian Management Journal", "Critical Perspectives on Accounting" og "Accounting Organisation and Society" har etableret sig, og har opnået betydelig anerkendelse. Efter at økonomistyringsfolk for alvor er begyndt at beskæftige sig med disse sociologiske og samfundsvidenskabelige teorier, er områdets kompleksitet imidlertid steget eksplosivt, og det er blevet stadig vanskeligere at orientere sig. Det er især arbejder af teoretikere som for eksempel Weber, Marx, Parsons, Levi Strauss, Gardamar, Luhmann, Giddens, Foucault, Latour og Habermas, der bliver refereret til. Omfanget af disse og de øvrige samfundvidenskabelige teorier, der eksisterer, repræsenterer selvsagt et betydeligt selektion- og sorteringsproblem for økonomistyringsforskeren i dag.

Titlen "Sociologi & Økonomistyring" vil formodentlig få nogle af de læsere, der kender området, til at spørge om denne afhandling ikke blot er en dansk udgave af Robin Roslenders bog² "Sociological Perspectives on Modern Accountancy", hvilket det naturligvis ikke er. Den engelske titel på denne afhandling skulle være "Sociological Perspectives in Management Accounting", differencen i forhold til Roslenders bogtitel, ligger i brugen af ordet "in" i stedet for "on". Roslender befatter sig med at beskrive økonomistyringsfeltet fra en generel sociologisk synsvinkel, han gennemløber ved hjælp af denne et større antal fagområder inden for regnskabsvæsenet bredt betragtet. Afhandlingens ærinde er imodsætning hertil, at levere en undersøgelse af hvorledes økonomistyringen som praktisk aktivitet og videnskab kan anvende sociologiske perspektiver, samt af hvilke problemer der er forbundet hermed. Der vil derfor blive gået i detaljer med nogle få

¹ Ikke fordi matematiske modeller og logiske rationaliseringskoncepter er dårlige værktøjer, men fordi en ensidig fokusering herpå kan medføre en destruktiv reduktionisme, der reducerer livet i virksomheden til kold kalkule.

² <Roslender 1992>

sociologiske og samfundsvidenskabelige teorier, som indtager en central placering inden for økonomistyringsfeltet. Ved hjælp af en sådan gennemgang vil det forsøges afklaret, hvorledes disse teorier aktuelt anvendes og hvilke uudnyttede potentialer, der måske kunne være interessante at anvende i den fremtidige forskning. Denne fremgangsmåde minder mere om den, som Anthony Puxty³ benytter i sin bog "The Social & Organizational Context of Management Accounting", og min afhandling kunne delvis ses som en slags præcisering, uddybning og kritik af Puxtys kapitel 5 og 6, der fortrinsvis angår anvendelsen af Foucaults og Habermas' samfundsfilosofier inden for økonomistyringsfeltet.

Da en fuldstændig generel og objektiv forskning for nærværende anses for en uopnåelig og urealistisk utopi, må forskere uvægerligt konfronteres med spørgsmål om erkendelsesinteresse og relevans-kriterier. Det er derfor ikke muligt, at foretage et økonomistyringsstudie uden en dybtgående granskning af det eller de analyseapparater, der tænkes anvendt til dette formål, for ikke uforvarende at antage et mere eller mindre relevant fokus, eller for ikke at gå en tvivlsom erkendelsesinteresses ærinde. Dette problem er imidlertid blevet til en afhandling, dels fordi jeg selv ønskede en dybere indsigt i relevante sociologiske teorier, og dels fordi der ikke findes noget materiale der tilstrækkeligt udførligt behandler grænseområdet mellem økonomistyring og sociologi. Gennem arbejdet med afhandlingen har følgende problemer trængt sig på:

- 1) Kombinationen af en relativt ringe dybde i sociologiske økonomistyringsforskere omgang med de sociologiske teorier, og af de meget generelle og overordnede økonomistyringsmæssige problemstillinger de vælger at omhandle, gør det umuligt at tage udgangspunkt i disse sekundærartikler⁴ med henblik på fremtidige økonomistyringsstudier.
- 2) Den sociologiske økonomistyring befinder sig på et embryoniske stade, hvor teoretisk babel og absencen af efterprøvninger skaber en

³ <Puxty, 1993> er den eneste bog jeg har kunnet finde, der på lignende måde omhandler de sociologiske perspektiver i økonomistyringen. Forskellen på Puxtys bog og denne afhandling er at Puxty forholder sig beskrivende og lærebogsagtig til området, hvor jeg forøger at forholde mig kritisk og problematiserende, ved at for eksempel at foreslå alternative fortolkninger af de sociologiske udgangspunkter.

⁴ Sekundær artikler med hensyn til sociologi men primær artikler vedrørende økonomistyring.

tilstand af nyhedens interesse, hvor manglen på grundig evaluering og diskussion hersker. Dette skaber et pres på fokus mod værktøjet sociologien på bekostning af de økonomistyringsmæssige problemstillinger.

- 3) Overparadigmatisering og en opfattelse af at de forskellige teories grundlæggende præmisser er inkommensurable, virker hæmmende på debatter mellem anvenderne af forskellige teorier.
- 4) En tendens til at case-studier næsten er blevet obligatoriske i Ph.D.-afhandlinger, hvilket vanskeliggør komparative studier af relativt tunge teorikomplekser.

ad 1) Det første problem viste sig i starten af arbejdet med licentiatprojektet, hvor det var blevet besluttet at tage udgangspunkt i Laughlins⁵ artikler byggende på Habermas' teorier om kommunikativ handlen, for at anvende disse som teoretisk udgangspunkt for et senere case-studie. Det viste sig imidlertid at indebære en mængde problemer, dels fordi Laughlin havde foretaget en hel del reduktioner og dels fordi han havde omfortolket teorien i en sådan grad, at man dårligt kunne genkende Habermas' oprindelige sociologiske teori. Efter at have talt med Richard Laughlin i Sheffield⁶, blev det imidlertid klart, at der ikke var nogen vej uden om Habermas' omfattende værk vedrørende teorien om kommunikativ handlen. Laughlin pegede selv på hans manglende kendskab til og interesse for elementer i vol I, der omhandler Habermas' sproghandlingsteoretiske udgangspunkt. Efter at det var sikkert, at der hos Laughlin ikke eksisterede yderligere materiale vedrørende det teoretiske udgangspunkt, og efter yderligere at have kæmpet med problemerne i en artikel af Arrington og Puxty⁷, der ellers skulle dække nogle af de huller, der var i Laughlins artikler med hensyn til sproghandlingsteorien, måtte det opgives at bygge på andenhåndsmateriale i form af artikler. For alligevel at bruge et sociologisk udgangspunkt for et økonomistyringsmæssigt studie, arbejdedes alternativt med Foucault inspirerede artikler, men her

⁵ Se kapitel 1.4 for uddybning og henvisninger til de omhandlede artikler.

⁶ Jeg skylder Anne Loft en stor tak, for at have skabt kontakten med Laughlin, der førte til et kort men lærerigt og behageligt ophold i Sheffield, hvor jeg kunne trække på Laughlins omfattende viden og erfaring med anvendelse af sociologi i økonomistyringen. Det skal bemærkes at Laughlin er den der, på internationalt plan, regnes for at have den største erfaring med anvendelse af Habermas' teoriapparat inden for økonomistyringsområdet.

⁷ Se kapitel 1.1 for uddybning og artikelhenvisninger.

oplevedes problemstillinger, der havde stor lighed med de i relation til Habermas afdækkede. På baggrund af diskussioner med Peter Miller⁸ herom, begyndte omridset af den forelæggende afhandlings problemstillinger at tage form⁹. Det skal bemærkes, at de forskellige forskere naturligvis er i deres gode ret til at selektere, reducere og omfortolke de sociologiske teorier de anvender, i den udstrækning de ønsker. Det gør dem blot uegnede som rollemodeller for eksempelvis Habermasianske eller Foucault inspirerede studier, og dette fordi man ikke ved, hvad der er blevet fravalgt og hvorfor. Et andet karakteristika vedrørende sociologisk økonomistyringsforskning er dens tilsyneladende overordnet og distancerede forhold til praktiske økonomistyringssystemer samt til specifikke økonomiske begreber og metoder. Titler som "Accounting, Interests, and Rationality: a Communicative Relation"¹⁰, "Accounting and the Examination: A Genealogy of Disciplinary Power"¹¹ eller "Accounting Numbers as 'Inscription': Action at a Distance and Development of Accounting"¹² vidner om en meget overordnet og teoretisk tilgang til økonomistyring som praktisk aktivitet. Jeg vil i modsætning hertil forsøge at arbejde med at afdække, hvilke potentialer de sociologiske teorier indeholder med henblik på mere detaljerede analyser. At disse studier er af meget generel og ofte af historisk karakter, gør dem ikke irrelevante i forhold til økonomistyring, tværtimod afdækkes meningsstrukturer og sammenhænge, som normalt forbliver ubevidste eller ukendte. Af og til anklages disse studier for at være mere sociologiske end økonomistyringsrelevante, en anklage der formodentlig også kunne rejses mod dette studie. Men disse anklager kommer ofte fra en "reaktionær" kant, der ser økonomistyring som en overvejende logisk rationel videnskab, der med systemer og modellering skal bringe orden på det humanistiske og sociologiske kaos, der hersker i og omkring virksomheden. Men økonomistyring er skabt af mennesker for mennesker, og værdi eller pengeværdi er et sociologisk og politisk koncept, bytteværdien af arbejde eller materielle goder er ikke noget naturgivet, men sociale fænomener. Sociale strukturer gennemsyrrer økonomien bagfra, de ligger gemt bag de synlige fysiske fænomener som pengesedler, kreditkort, computermodeller, budgetter, regnskabs-

⁸ Diskussionen foregik på IIØ, hvor P. Miller opholdt sig i efteråret 1992.

⁹ Nogle gange må man kæmpe hårdt og lede grundigt efter problemstillinger, men i dette tilfælde trængte problemet sig på, næsten helt af sig selv.

¹⁰ <Arrington & Puxty, 1991>

¹¹ <Hoskin & Macve, 1986>

¹² <Robson, 1992>

mapper osv., og skaber meningskontekster, hvorpå førnævnte kan projiceres. Det forhold, at sociologien omhandler det der ligger bag eller det som indhyller de fysiske symboler, processer samt objekter, og ikke deres substans eller det der ligger indeni, gør at de traditionelle fysiske produkter har tendens til at drukne i de sociologiske analyser.

ad 2) Problemet vedrørende den store distance til den traditionelle økonomistyringsdebats begreber og koncepter kan også skyldes, at applikationen af de sociologiske teorier befinder sig på et embryonisk stade, og at metoderne derfor ikke er fintmaskede nok. Den sociologiske økonomistyringsforskning har kun eksisteret i cirka 20 år, og er stadig i en fase, hvor forskellige teorier afprøves. Der eksperimenteres derfor relativt meget i forhold til mere modne videnskaber; denne umodenhed eller ungdom gør i øvrigt, at området er utroligt spændende og udfordrende. Kun den Foucault inspirerede forskning er nu så fremskreden, at en identifikation af mere og mindre heldige anvendelser er blevet mulig¹³. Men generelt set er slaget frit, og den ene sociologiske teori ser på nuværende tidspunkt ud til at være lige så god som en anden, eller i det mindste lige så spændende og uprøvet¹⁴. I stedet for at hive endnu en ny sociologisk teori ned fra hylden og anvende den på et givet case-studie, vil denne afhandling evaluere flere allerede foretagne studier komparativt, og konfrontere dem med deres teoretiske ophav for derigennem at identificere måske uudnyttede potentialer. Det vil blive forsøgt at give et bidrag til, at bringe lidt orden i det teoretiske kaos, der for tiden hersker, ved at skabe et overblik over, hvorledes et mindre antal teorier kompletterer og opsummerer hinanden.

ad 3) Denne problemstilling er svær at bevise realiteten af, da den viser sig ved et fravær, men det er min opfattelse at tilhængere af forskellige teoriretninger diskuterer meget lidt, med henblik på at identificere og komplettere mangler i deres respektive teoretiske udgangspunkter. Dette kan skyldes, at det er svært for økonomer at diskutere sociologi, da det er økonomistyring de forsker i og ikke sociologi; men det er

¹³ F.eks. er der udkommet et tema nummer i CPA 1994 vedrørende Foucault inspireret forskning. Her i finder man <C. Grey, 1994>, <P. Armstrong>, <K. Hoskin, 1994>, <M. K. Neimark, 1994>.

¹⁴ F.eks. står <Arrington & Puxty, 1991>'s fremstilling af <Habermas, 1981 vol I> vedrørende talehandlingsteorien helt udiskuteret hen i litteraturen, samtidig med at der ikke findes nogle anerkendte forsøg på en praktisk anvendelse heraf. Ikke engang Arrington og Puxty har endnu haft tid til at anvende deres pædagogiske anlagte artikel på et praktisk eksempel. Dette er kun et eksempel på områdets embryoniske stade. <Robson 1992> er et stort set lignende eksempel.

ikke desto mindre vigtigt at klarlægge, hvorledes de forskellige teoriretninger påvirker de økonomistyringsmæssige studier, således at deres anvendelse kan blive mere bevidst og selektiv. Afhandlingen vil blandt andet befatte sig med, at afdække på hvilke områder nogle udvalgte teorier behandler overlappende og divergerende problemstillinger, således at banen kan kridtes op for komparative studier af sociologiske teories anvendelse inden for økonomistyringsfeltet.

ad 4) I relation til denne problemstilling, har jeg kunne konstatere et vældigt pres, i retning af at skulle indrage et case, hvilket i øvrigt også var min oprindelige hensigt. Valget kom til at stå mellem at give sig i kast med en relativt tilfældig sociologisk teori, og forsøge at anvende denne som baggrund for analysen af et case, eller at give afkald på caset og lave et teoretisk komparativt studie af flere forskellige teorier. Valget af et teoretisk projekt er på ingen måde gjort for at undgå virkeligheden, eller udtryk for en mangel på respekt for case studiet. Tværtimod er det i respekt for case studiet, at det forsøges at etablere de nødvendige kvalifikationer, til at foretage case studiet på en forsvarlig måde.¹⁵ Det er dog lidt utilfredsstillende at skulle give afkald på den empiriske dimension på grund af praktiske begrænsninger som omfang og tid, men der er forhåbentlig et liv efter PhD-studiet.

Hvis denne afhandling skal situeres i forhold til økonomistyringsforskningen, som den tager sig ud i dag, kan dette gøres effektivt ved at tage udgangspunkt i Mouritsens¹⁶ og Chuas¹⁷ paradigmemodeller¹⁸, samt relatere disse til rationalitetsformer, der bygger på forskellige gyldighedskriterier¹⁹.

Mouritsen	Chua	Habermasiansk
Styringsorienteret	Konventionelt	Objektivt
Situationsbetinget	-	Strategisk
-	Kritisk	Socialt
Forståelsesorienteret	Fortolkende	Subjektivt

¹⁵ Ved nordisk foretagsøkonomiske emneskonferens var jeg en af de eneste, der mig bekendt ikke lavede et case-studie. Jeg skylder i øvrigt i denne forbindelse Steen Jönson og Niels Brunson tak for vejledning, og opmuntring til at gå videre med projektet i dets nuværende teoretiske form.

¹⁶ <Mouritsen, 1987, 1988>

¹⁷ <Chua, 1986>

¹⁸ Det skal bemærkes at de begge tager udgangspunkt i en mere kompleks model, publiceret i <Burrell & Morgan, 1979>

¹⁹ Ideen om at et argument må bygge på en gyldighedsbetingelse, som kan være af de fire nævnte typer er hentet fra <Habermas, 1981 vol 1>

Det styringsorienterede søger objektiv verificerbar "sand"-viden, det situationsbetingede søger bedre og mere "duelige" strategiske konfigurationer, det kritiske søger social retfærdighed og legitimitet, medens det forståelsesorienterede søger at klarlægge og beskrive subjektive fortolkninger og udlægninger af økonomistyringsmæssige problemstillinger og praksiser.

Denne afhandling tager således sit udgangspunkt i de to sidstnævnte paradigmer / skoler, men med henblik på de to førstnævnte. Pointen her er at afgrænse sig fra de specialiserede grene af økonomistyringsforskningen samt fra ensidige rationalitetsformer, for at beskæftige sig med mulighedsbetingelserne for en mere generel teori, der måske kan bringe os nærmere en forståelse af, hvorledes disse distinkte former kan sameksistere.

For at kunne gøre dette, tages udgangspunkt i 3 teori komplekser, nærmere bestemt Habermas teori om kommunikativ handlen, Foucaults genealogiske diskurs og magt teori, samt Latours teori om den non-moderne symetriske antropologi. Hvorfor netop disse teorier? De er udvalgt, blandt andet fordi de kompletterer hinanden, i måden hvorpå de behandler grundlæggende retoriske spørgsmål²⁰ som: hvornår, hvor, hvad, hvordan, hvorfor og hvem, det vil sige grunde til at mennesker gør noget og hvordan i tid og rum. Men også fordi de tilsammen både behandler det vi vil, (det normative, Habermas) og det vi siger, (det deskriptive, Foucault) og det vi gør, (det manifeste, Latour). Foucault og Habermas er også nærliggende at behandle, fordi de allerede er blevet anvendt i en vis udstrækning, og fordi de derfor indtager en central placering i den sociologiske økonomistyringsforskning i dag. Latour er også blevet anvendt om end meget begrænset, og ikke i samme udstrækning som Foucault og Habermas, men dette opvejes af, at den antropologiske tilgang, som han repræsenterer, bliver stadig mere anvendt ikke mindst i Skandinavien, ikke mindst på grund af Barbara Czarniawska Joerges.

Udover spørgsmålet vedrørende rationalitetsformer og gyldighedskriterer, er der et andet spørgsmål der også trænger sig på, nemlig om formålet med den forskning, vi udfører i relation til

²⁰ <Hansen, 1983>

økonomistyringsområdet. Dette angår om vi som økonomistyringsforskere skal forholde os normativt eller deskriptivt til vores forskningsområde. Dette spørgsmål, man ofte ser fremført og behandlet, er efter min mening yderst interessant og uinteressant på samme tid. Uinteressant fordi debatten om enten - eller formodentlig er forfejlet, da de to betragtningsmåder er indbydes afhængige og kompletterende. Men interessant fordi det giver mulighed for bedre at diskutere sammenhængen mellem de to forskningsperspektiver.

Refleksioner over normativitet versus deskriptivitet.

Først kunne man spørge: hvorfor skal man beskrive noget, og dette på en bestemt måde? Hvis vi antager, at man ikke kan beskrive et problem eller et område fuldstændigt, implicerer det et valg i beskrivelsesmåde. Et sådant valg kan kun foretages, hvis der opstilles nogle kriterier, som bygger på nogle gyldighedskriterier, og dermed på en eller anden form for formål. En struktureret beskrivelse af et problem eller et område vil således enten ubevidst eller bevidst, tjene et eller andet formål. Det at beskrive er at afskrive, i kraft af at det må vælges, hvad der beskrives og hvordan, hvilket uvægerlig implicerer fravalget af andre måder eller elementer af beskrivelser, der kunne have været. Hvis en beskrivelse har en virkning, har den også et formål, om dette er bevidst eller ubevidst; kun totalt virkningsløse beskrivelser har intet formål. Hvis vi forsøger at modstille beskrivelse og normativitet, fremkommer det absurde spørgsmål "Hvad er formålet med en virkningsløs (og dermed formålsløs) beskrivelse?". Men med hvilken ret skal vi kunne foreskrive noget som helst, og hvorledes skal vi afgøre om noget er bedre end noget andet, og dette i en tid hvor alle de store værdier er flydende, og hvor ideologier vedrørende marxisme og kapitalisme ikke ser ud til at kunne give os valide svar?

Skal vi blot, fordi vi ikke kan give nogle ultimative sande svar, afstå fra at udtale os om de problemer, der aktuelt trænger sig på, vedrørende undertrykkelse, demokrati, overågning, arbejdsløshed, konkurrenceevne osv.? Er det ikke langt mere uansvarligt at lade disse spørgsmål ligge, uden at tage del i debatten vedrørende forandringer, der måske kunne føre til deres løsning? Man glemmer alt for ofte i den akademiske filosofiske debat, at der er tale om mennesker, hvis arbejde, tilværelse og selvværd står på spil, det er vel gennem de små

gesti at man forsvarer eller underminerer de store ideer. Hvis vi lader spørgsmålet, om hvordan det burde være, ligge udiskuteret hen, så overlader vi det måske til vulgære despoter og demoniske demagoger at svare, hvilket kan få alvorlige konsekvenser. Men samtidig med, at vi tager os selv alvorligt og erkender, at vi deltager i en debat med mulige konsekvenser for mennesker af kød og blod, er der ingen grund til at blive overmodige, det overmod, der måske overhovedet var årsag til spørgsmålet vedrørende hensigtsmæssigheden af normative udsagn. En vis ydmyghed er måske på sin plads, og vi må indse at vores normative forslag blot er forslag blandt andre forslag, hvis skæbne ikke afhænger af os, men af dem der senere tager dem op, eller lader dem ligge. Vi behøver med andre ord ikke at være bange for os selv, og de normative forslag vi fremsætter, da det ikke direkte afhænger af os, om de nogensinde får nogen som helst effekt.

Kan man på den anden side være normativ uden at være deskriptiv? Svaret er nej, fordi det leder os frem til en anden absurditet. Hvis en ny norm skal være interessant, må den ændre en tidligere norm eller normløs tilstand, for at vi kan tale om konstitutionen af en ny norm. Et normativt forslag er derfor en kritik af en tidligere eller fremtidig tilstand, og hvis den ikke er det, er dens indførelse virkningsløs. Men en "norm" der ikke resulterer i forandring eller videreførelse af en bestemt tilstand, og som ikke er i opposition til andre mulige normer, kan vel ikke være en norm, hvis begrebet skal være meningsfuldt. Et normativt forslag er således en kritik af en eksisterende eller en mulig fremtidigt tilstand, hvis mulighedsbetingelse er andre oppositionelle normer. Det er altså meningsløst at foreslå en ny norm, uden at gøre sig klar og dermed beskrive, hvad den skal forandre, eller hvad den skal stå i opposition til. En deskription (at beskrive og fraskrive) og normativitet (at foreskrive og påskrive), er derfor indbyrdes afhængige, hvis forestillingen om et formål (om end uendeligt komplekst og sammensat) skal kunne opretholdes.

Skal man på denne baggrund kort definere, hvad der forstås ved økonomistyring, kunne det gøres således:

Økonomistyring består i at beskrive, fraskrive, foreskrive og påskrive monetært relaterede forhold, i en given organisatorisk kontekst ved hjælp af indskrivelse og omskrivelsesteknikker.

Denne definition er fleksibel, og den udvander ikke økonomistyring som værende alt mellem himmel og jord. Den er fleksibel fordi den fastslår, at de implicerede skriveformer skal være relateret til monetære forhold, hvilket vil sige at et forhold, der ikke i dag er relateret til monetære forhold, måske kunne blive det en dag. Et eksempel kunne være miljø og økologi, der ikke tidligere i nogen bemærkelsesværdig grad var forbundet med monetære overvejelser; nu er ved at blive det, fordi forholdet nu kan forbindes med omkostninger til oprydning, og tab af omdømme hos forbrugerne. Definitionen omhandler ikke alt mellem himmel og jord, fordi der heldigvis stadigvæk er forhold, der ikke eller meget svagt relaterer sig til monetære forhold.

Økonomistyringsmæssige beskrivelser eller forskrifter vinder deres substans gennem forskellige indskrivnings og omskrivningsteknikker, der tjener som medium herfor. Disse teknikker tillader fokuseringer og transformationer, og tjener som intermedier mellem mening og fænomen, disse er derfor af vital betydning for forståelse af økonomistyringssystemer og deres omgang med organisationer og samfund. Sådanne teknikker omhandler måden at registrere hændelser på, at fortolke resultater på, at argumentere på, at magtfordele på osv. Hele problemstillingen om disse elementer er uhyre kompleks, og det er en del af dette projekts formål at kaste lys herpå.

Tese & Metode

Teser:

- 1) Potentialiet i Habermas' teori om kommunikativ handlen, Foucaults genealogiske diskurs og magt teori samt Latours non-moderne symetriske antropologi er langt fra udnyttet i den aktuelle økonomistyringsforskning.
- 2) En videreudvikling og tilpasning af teoriapparaterne er nødvendig, da ingen af dem er udviklet til at behandle økonomistyringsmæssige problemer i en organisatorisk kontekst.
- 3) De 3 teoriapparater indeholder i forhold til hinanden både overlappende (oppositionelle / konsensuelle) og komplementerende elementer, som er vigtige i økonomistyringsmæssig sammenhæng.

Hvis disse teser kan eftervises, bliver 3 problemer aktuelle:

- 1) Hvilke potentialer er uudnyttede, og hvorfor er det vigtigt at de udnyttes i den fremtidige økonomistyring?
- 2) Hvilke udvidelser og tilpasninger er i relation til økonomistyringsmæssige problemer nødvendige, og hvad kunne de komme til at indeholde?
- 3) Hvorledes kunne man i relation til økonomistyring tænke sig at de behandlede teorier kombineres, hvor er deres styrker og deres svagheder?

Det er naturligvis ikke muligt at svare udtømmende på ovenstående spørgsmål, og målet her er da også blot at gøre nogle fremskridt i vores forståelse samfundsvidenskabelige teories anvendelse inden for økonomistyringsområdet. Formålet med behandling af ovenstående teser er, at blive i stand til at definere et teoretisk ståsted for et fremtidigt forskningsprojekt.

Metode:

For at belyse ovenstående teser, tages udgangspunkt i de to højst rangerede tidsskrifter, der omfatter studier indeholdende sociologiske perspektiver på økonomistyring: "Critical Perspectives on Accounting" og "Accounting Organisation and Society". Da det er blevet forsøgt at gå i dybden med anvendelser af de respektive teoriapparater, har det været nødvendigt at vælge nogle af de bedste og mest originale eksempler på anvendelse af disse teorier ud, og lade dem virke som repræsentanter for forskningen som helhed på hver deres felt. Der vil blive ekserceret to kritiske vinkler: en der kunne kaldes horisontal, hvilken befatter sig med applikation og transformation af teorierne hver for sig; og en anden der kunne benævnes vertikal, som angår et komparativt studium af teorierne. For at kunne angribe horisontalt er det nødvendigt både med en dybtgående analyse af de sociologiske teorier, samt af måden hvorpå de er blevet anvendt. For på den anden side at kunne angribe vertikalt, må et felt eller nogle temaer afgrænses, for at kunne foretage det komparativt studium. Med andre ord for at det kan gøres klart, hvor der er tale om komplementaritet, overensstemmelse eller konflikt teorierne imellem.

Der vil blive taget udgangspunkt i de her omtalte samfundsfilosoffers nøgle værker, og ikke i deres totale produktion, hvilket ville være næsten umuligt, deres omfang taget i betragtning. For at dække Habermas' teori om den kommunikative handlen, tages udgangspunkt i tobinds værket "Theorie des kommunikativen Handelns"²¹, der samler op på hans hidtidige forskning. Med hensyn til Foucaults diskurs og magt teori er det imidlertid lidt vanskeligere, da hans arbejders fokus skifter. Først og fremmest vælges det at tage udgangspunkt i "L'Archéologie du savoir",²² der i øvrigt er hans eneste egentlige teoretiske værk. For at klarlægge hans magtteori, har det været nødvendigt at anvende forskellige artikler, og teoretiske brudstykker fra især "Seksualitetens historie". Latours teori om den non moderne symetriske antropologi studeres gennem de tre bøger "La science en action"²³, "Aramis"²⁴ samt "Nous n'avons jamais été modernes"²⁵.

²¹ <Habermas, 1981 vol I & II>

²² <Foucault, 1975>

²³ <Latour, 1989>

Forskellige aspekter af de behandlede sociologiske teorikomplekser er kun medtaget i den udstrækning de er formålstjenlige, for forståelsen og konstruktionen af et teoretisk fundament eller udgangspunkt for økonomistyringsmæssig forskning. Det foreliggende skrift er derfor en afhandling, der omhandler økonomistyring primært, og der anvender sociologien som et hjælpeværktøj. Afhandlingen vil derfor ikke give sig af med modificeringen af de sociologiske teorikomplekseres indhold, medmindre det er formålstjenligt i forbindelse med økonomistyringsmæssige problemstillinger. Når arbejder af andre økonomistyringsforskere udsættes for tiltider hård og ubarmhjertig kritik, betyder det ikke at disse arbejder er dårlige, eller at dem der har fremstillet dem er inkompetente. Det forholder sig derimod omvendt, for de arbejder der er blevet anset og bedømt som værende dårlige og inkompetente behandles naturligvis slet ikke. De kritiserede papirer er derfor arbejder der respekteres, og der anses for at være skridt i den rigtige retning. Den kritiske attitude er et bevidst værktøj til at åbne og udfordre teksten, for at det skal blive muligt at afdække endnu dybere problemstillinger og forklaringer.

Men hvad menes der med kritik?

Kritik i denne forbindelse er, når man bevidst vælger at behandle en problemstilling ud fra et afvigende sæt præmisser, ikke blot for at vise at et givet argument er rigtigt eller forkert, men derimod for at udbrede belysningen af den givne problemstilling.

Hvem kender ikke den situation, hvor man diskuterer hæftigt med en person som man grundlæggende er stortset enig med, men hvor man skiftende indtager vovede subjekspositioner, blot for at udfordre og afklare det behandlede problemfelt?²⁶

²⁴ <Latour, 1993>

²⁵ <Latour, 1991>

²⁶ Kritik og det at være kritisk har i denne forbindelse ikke noget specielt at gøre med den kritiske Frankfurter skole.

Kapitel 1

Økonomistyring & kommunikativ handlen.

Indledning

I dette kapitel er det hensigten vekslende at behandle "Theorie des kommunikativen Handelns" bind I & II²⁶ og forskellige artikler, hvori teorien forsøges anvendt inden for økonomistyringsområdet. De udvalgte artikler er Arrington & Puxtys artikel med titlen "Accounting, Interests, and Rationality: a Communicative Relation" publiceret i "Critical Perspectives on Accounting" i 1991; den anden artikel der behandles er fra samme tidskrift og forfattet samme år af Broadbent et al. med titlen "Recent Financial and Administrative Changes in the NHS: a Critical Theory Analysis"; hertil kommer en artikel af Laughlin bragt i "Accounting, Organisation and Society" med titlen "Accounting Systems in Organizational Contexts: A Case for Critical Theory" fra 1987. Fælles for disse artikler er, at de repræsenterer det højeste niveau af økonomistyringsforskning relateret til teorien om kommunikativ handlen. Netop disse 3 artikler er tilsammen blevet valgt fordi de supplerer hinanden på en måde, så de tilsammen dækker de essentielle dele af Habermas' kommunikations teori. Gennemgangen af anvendelserne af teorien om kommunikativ handlen inden for økonomistyringsfeltet vil falde i tre afdelinger, der hver især relaterer sig til hver sin artikel og til hver sin del af teorien:

- a) Talehandlinger og gyldighedsbetingelser (Arrington & Puxty)
- b) Innovation og den ideelle samtalsituation (Laughlin)
- c) System og livsverdenskolonisering (Broadbent mf.)

Ovenstående rækkefølge er valgt, da den som Habermas tager udgangspunkt i talehandlingsteorien, hvilket er grundlaget for at behandle forholdet mellem system og livsverden. Diskussionen af den ideelle samtalsituation er blevet placeret i midten af gennemgangen, fordi det er her den normative kerne i teorien forefindes, den kerne som binder talehandlingsteori og system - livsverdens betragtningerne sammen.

²⁶ <Habermas, 1981 vol I & II>

1.1 Kritik af Arrington og Puxtys fortolkning Habermas' sproghandlingsteoretiske stipuleringer.

I det efterfølgende vil der, i kraft af en kritisk gennemgang af Arrington og Puxtys artikel, blive argumenteret for en anderledes og mere detaljeret fremstilling og brug af teorien om kommunikativ handlen. Det forsøges vist, at forfatterenes forsimpning og modificering af deres teoretiske grundlag på væsentlige punkter svækker afklaringen og værdien af indholdet vedrørende teorien om den kommunikative handlen. Men artiklen indeholder også gode og konstruktive betragtninger, og kritikken, der i det efterfølgende fremføres, har ikke en negativ og dekonstruktivistisk hensigt, men sigter derimod på en positiv og konstruktiv udvidelse af vores forståelse af, hvorledes den foreliggende teori kan anvendes inden for økonomistyringsfeltet.

Arrington og Puxty opsummerer konklusionerne i deres artikel i en teoretisk skitse, som er udarbejdet på baggrund af Habermas teori om kommunikativ handlen. Selvom denne skitse ikke rummer artiklens fulde kompleksitet, så giver den et meget godt billede af dens bidrag:²⁷

1. at økonomistyringens grundlag udspringer af menneskers behov og lyster, og derfor er økonomistyring en form for moralsk handling.
2. at menneskers behov og lyster [interesser] repræsenterer en uendelig mangfoldighed, et uudtømmeligt reservoir af perceptioner af hvad "det gode og det retfærdige liv" er, hvilke hver især har deres kvalitet. Derfor er økonomistyringens relationer til menneskelige interesser kritiserbar på en tilsvarende mangfoldighed af måder.
3. at Habermas' treverdens model [modificeret til formålet af Arrington / Puxty] af interesser, handlinger og gyldighedsbetingelser vedrørende objektiv, social og privat erfaring er en brugbar måde at reducere den uendelige mangfoldighed af måder, økonomistyring kan konstitueres på som interesseorienteret handling.

²⁷ Punkterne er taget fra <Arrington & Puxty, 1991> side 48. Oversættelse er tilføjet.

Modificeret tre-verdensmodel²⁸:

Interessetyper	Handleformer	Gyldighedsbetingelser
objektiv	teleologisk	succes
social	norm-konformativ	retfærdighed
privat	dramaturgisk	oprigtighed

4. at økonomistyringshandlinger altid har konsekvenser med hensyn til alle disse tre verdener.

5. at rationaliteten i økonomistyring afhænger af domme vedrørende gyldighedsbetingelser, der tager udgangspunkt i aksiomerne om den ideelle samtalsituation. Dette medfører ikke kun bestemte etisk-politiske relationer, men også en erkendelse af, at individer må overkomme deres subjektive behov og lyster og fæste deres handlinger i intersubjektiv konsensus, til hvilken alle i teorien kan samtykke uden tvang.

Arrington og Puxtys udgave af den ideelle samtalsituation vedrørende økonomistyring²⁹:

- a. Enhver som ønsker det, har ret til at deltage i diskurser orienteret mod modelering af økonomistyringsmæssig handling.
- b. Enhver har ret til at komme med et hvilket som helst forslag (henviser til en gyldighedsbetingelse)
- c. Enhver har ret til at problematisere et hvilket som helst forslag.
- d. Ingen kan tvinges i brugen af ovenstående rettigheder, hverken indenfor eller udenfor diskursen.

6. at gyldigheden af økonomistyring ikke behøver, og ikke til en hver tid kan etableres, i den komplekse postindustrielle verden i hvilken økonomistyring fungerer. Men at der er en garanti bag økonomistyringsmæssig handling, sådan at regnskabsfolk, hvis det skulle blive nødvendigt, kunne indløse de fornødne gyldighedsbetingelser.

²⁸ Ibid. side 39 og 44.

²⁹ Ibid. side 45.

7. at alternativet til kommunikativ rationalitet, enten som empirisk hændelse eller som garanti, er koordinationen af social handling gennem penge og magt.

Hvis man betragter punkterne i Arrington og Puxtys teoretiske skitse, ser de umiddelbart ud til at have indarbejdet Habermas' teori om den kommunikative handlen, hvad den da også i artiklen giver sig ud for at gøre. Men hvis man gennemgår punkterne nærmere, bliver man opmærksom på et antal afvigelser, hvor fundamentale aspekter af Habermas' teori enten er udeladte eller forandrede. Hvis man vil anvende Arrington og Puxtys artikel som et Habermasiansk udgangspunkt for økonomistyringsstudier, må man præcisere og bearbejde den, hvilket det vil blive gjort i det efterfølgende. En sådan præcisering kunne let komme til at ligne en slags religionskrig, vedrørende fortolkningen af Habermas' evige sandheder, hvilket ikke er ærindet her, dels fordi jeg selv på en hel del punkter er uenig med og kritisk indstillet overfor Habermas, og dels fordi det er nødvendigt at bearbejde Habermas' teorier til brug for økonomistyringsfeltet. Det der derimod motiverer kritikken er, at deres ændringer tilsyneladende ikke tjener andre formål end at omtåge, ellers klare distinktioner i teorien, distinktioner man i øvrigt ellers må anse for nyttige. Disse unøjagtigheder er også i modstrid med forfatterens erklærede pædagogiske formål med artiklen.

For det første konkluderer forfatterne, at økonomistyring er en form for moralsk handling, fordi økonomistyringens grundlag udspringer af menneskers lyster og behov. Dette er et problematisk argument, hvis vi tager udgangspunkt i den aktuelle talehandlingsteori³⁰, da moralitet hos Habermas ikke relaterer sig til menneskers lyster og behov men til en intersubjektivt tilgængelig social verden, der henviser til gyldighedsbetingelser, vedrørende det der anses for at være moralsk eller retligt rigtigt. Lyster og behov tilhører derimod aktørernes subjektive verden, som disse har eksklusiv og privat adgang til. Menneskers lyster og behov kan kun udtrykkes gennem expressiver, altså dramaturgisk handling, der henviser til oprigtighed som gyldighedsbetingelse. Argumentet går ikke ifølge Habermas, fordi

³⁰ Se dette kapitels afsnit 2, hvor jeg i relation hertil opsummerer hovedpunkterne i teorien om den kommunikative handlen.

lyster og behov tilhører en rationalitetsform, der er distinkt og forskellig fra den rationalitet som moral relaterer sig til.

I skitsens punkt 2 insisterer forfatterne på det faktum, at økonomistyring altid vil være kritiserbart på et ubegrænset antal måder i henhold til aktørernes subjektive verdener, fordi de subjektive verdener er indbyrdes forskellige og repræsenterer en udtømmelig kompleksitet. Denne iagttagelse er ikke særlig interessant, da økonomistyring mere er et organisatorisk (intersubjektivt, socialt) end et privat anliggende, og derfor er økonomistyring, som forfatterne nævner i slutningen af punkt et, først og fremmest udtryk for moralsk handling. Hvis forfatterne for alvor ville synliggøre kompleksiteten, så havde det måske været mere præcist at pege på, at økonomistyring både er et subjektivt, socialt og objektivi anliggende.

I skitsens punkt 3, bliver selvmodsigelsen total, idet forfatterne hævder at kompleksiteten skulle reduceres når vi ser på gyldighedsbetingelser henhørende til alle 3 verdener i stedet for til 1. Hvordan kan kompleksiteten reduceres når verdensreferencerne og gyldighedsbetingelserne multipliceres? Konstitutionen af økonomistyrings-systemer som interesseorienteret handling forbliver vel infinit kompleks, når den subjektive verdensorientering tages i betragtning. Yderligere må vi konstatere at den modificerede sproghandlingsmodel, til en såkaldt treverdensmodel er udtryk for manglen på forståelse af teorien vedrørende kommunikativ handlen. Kernen i modellen er jo netop at der skelnes mellem strategisk sproghandlen og konversation, begge henviser til den objektive verden, men den ene er orienteret mod succes, medens den anden er orienteret mod "sandhed". Forfatternes sammenblanding af sproghandlinger med forskellig primær orientering forvirrer totalt forståelsen af hvad kommunikativ handlen er, fordi teleologisk handlen hos Habermas netop ikke anses for at være kommunikativ handlen.³¹

Skitsens punkt 4 er klar og indiskutabel, men punkt 5 er derimod problematisk fordi de fire punkter a,b,c og d, i hvilke forfatterne selv definerer aksiomerne for den ideelle samtalsituation eller herredømme fri diskurs, er utilstrækkelige. Forfatterne udelader aksiomet om den

³¹ For uddybning af forståelsen af dette argument se kapitlets afsnit 2

ligelige fordeling af kommunikationskompetencerne, der fastslår at aktører ikke har ret til at benytte specielle indsigter, men forpligter sig til at dele dem med diskursens øvrige parter. Det udelades også at samtalens immanente telos er konsensus med henblik på handlingskoordination.

Skitsens punkt 6 virker uklar, fordi forfatterne insisterer på det problematiske i, at økonomistyringsystemets legitimitet ikke konstant kan etableres givet kompleksiteten i den postindustrielle verden, samtidig med at regnskabsfolk til enhver tid skal kunne indløse de fornødne gyldighedsbetingelser, hvis et sådant behov skulle opstå. Habermas peger klart på grunden til dette, hvilket er at diskurs kun optages, i tilfælde af at den kommunikative handlen bryder sammen, som konsekvens af at gyldighedsbetingelserne for videre handling er blevet problematiseret.

Skitsens punkt 7 viser klart at forfatterne blander medier og systemer sammen, samtidig med at de blander kommunikativ og teleologisk handling sammen. For det første kan systemer, der benytter sig af medier som penge og magt hos Habermas, sagtens være en sund mediatisering af kommunikation, som til fulde kan indløse de fornødne gyldighedsbetingelser. Pointen i kommunikativ handlen er, at skabe et alternativ til teleologisk handlen, der forhindrer systemer i at virke ødelæggende på aktørers livsverden, for eksempel gennem medier som penge og magt³².

Den ovenstående kritik viser meget klart forfatterernes problemer med at skabe konsistens, kohærens og klarhed i deres teoretiske skitse. For at kunne udbedre problemerne i denne skitse, og for at gennemskueliggøre min kritik, vil jeg i det efterfølgende tage fat på en analyse af de relevante elementer i teorien om kommunikativ handlen.

³² En nærmere forklaring herpå forefindes i det aktuelle kapitels afsnit 8.

1.2 Habermas' udlægning af handletyper og rationalitetsformer.

Aktør og handlingsbegrebet

En aktør er først og fremmest én, der udfører handlinger, og der er i stand til at reflektere over disse, samt over det selv hvorfra de udspringer. En aktør er i stand til selvkritik, og dermed også til at erkende et ansvar. En aktør er ansvarlig når han har haft mulighed for at sige nej, og dermed også mulighed for at sige ja, med henvisning til gyldighedskriterier. Kan en person ikke vælge et ja eller et nej svar med henvisning til gyldighedskriterier, da er han ikke aktør men reduceret til blot at være et instrument. Denne definition ligner i øvrigt meget Giddens³³, han lægger ligeledes eksplicit vægt på, at aktøren må have magt, hvis han skal kunne handle. Aktøren er altså aktør, fordi han er i stand til at handle, og det på en måde så det gør en forskel. Handlingstyperne kan ifølge Habermas opdeles i 3 arketyper: den instrumentelle, den strategiske og den kommunikative handlen. Handlinger kan enten vedrøre forholdet mellem aktører og dermed være social, eller angå relationen mellem en aktør og det fysiske og derfor være ikke social. Handlingerne kan enten være resultatorienteret (arbejde), eller forståelsesorienteret (interaktion). Handleformerne er opsummerede på følgende figur³⁴:

Handleformer	resultat orientering	forståelses orientering
Ikke social	instrumentel	-
Social	strategisk	kommunikativ

Resultatorienteret handling er instrumentel når handlingens genstand er et objekt, samt når der anvendes tekniske handlingsregler, virkningen af intervention vurderes i sammenhæng med tilstande og hændelser. Resultatorienteret handling er strategisk, når handlingens genstand er et andet subjekt, og når der anvendes regler for rationelle valg, samt når virkningsgraden måles som den resulterende påvirkning af en modspillers rationelle valg. Kommunikative handlinger er derimod når aktørenes handlingsplaner ikke koordineres ved hjælp af egocentriske

³³ <Giddens, 1984>

³⁴ <Habermas, 1981> side 384

succeskalkuler, men ved hjælp af forståelsesakter. I den kommunikative handlen er de implicerede ikke udelukkende eller primært orienteret mod deres egen succes; de forfølger derimod deres individuelle mål på betingelse af, at de kan afstemme deres handlingsplaner efter hinanden på grundlag af fælles situationsdefinitioner.

Habermas forsøger med andre ord, at skelne mellem strategisk og forståelsesorienteret handling, men opdelingen er ikke helt så klar som ovenstående model giver udtryk for. Faktisk erkender Habermas også, at den kommunikative handlen har et teleologisk sigte, dette er blot ikke primært egocentrisk. Der er med andre ord altid en mere eller mindre klar strategisk hensigt med at opnå forståelse. De strategiske handlinger ses uddifferentieret på følgende figur³⁵:



På den foregående figur så vi det føromtalt tredelte handlingbegreb, men på den ovenstående figur opdeles den strategiske handling i yderligere 3 tilfælde. Den strategiske handling kan være åben, og dermed umiddelbart forståelig og derfor bestridelig, men den kan også være skjult, vildledende og manipulerende, og dette kan være enten bevidst eller ubevidst. (I alle de ovenstående tilfælde tales der om handlinger og deres intenderede effekter, men mange handlinger afføder måske lige så vigtige uintenderede effekter, og det er især disse som i fornuftgørelses øje med er interessante. Dette er i øvrigt en iagttagelse som Habermas ikke gør meget ud af.)

Med hensyn til økonomistyringen forekommer alle 3 former for handlen. Arbejdet med at registrere eller repræsentere hændelser eller

³⁵ Ibid. 393

tilstande, der observeres, er resultatorienterede handlen. Økonomistyringsfolk producerer ikke produkter som tøj eller mad, men producerer forskellige repræsentationer af hændelser, der antages at have betydning for virksomhedens økonomi. Registrering og kalkulation, altså produktion af repræsentationer, er ikke-sociale resultatorienterede handlinger, da disse aktiviteter på produktionstidspunktet ikke er rettet mod forståelse, men derimod blot forekommer som procedurer, funktioner eller rutiner, i det mindste set fra bogholderens synspunkt. Resultatet af disse handlinger: kartoteker, rapporter og analyser kan anvendes forståelsesorienteret eller strategisk af for eksempel ledelsen. Selve argumentationprocedurerne, der foretages på baggrund af de foreliggende repræsentationer er forståelsesorienterede eller strategiske, da disse rettes mod andre aktører og ikke mod fabrikation af rapporter.

Sproghandlinger, gyldighed og mening

En nøgle faktor i etablering af handlingskoordination og forståelse er sproghandlingerne. Habermas har taget udgangspunkt i Austin og Searles³⁶ talehandlingsbegreb, og har udviklet det. Den vigtigste udvikling ud over en omklassificering er identifikationen af talehandlingernes relationer til gyldighedskrav og "verdener" eller domæner.

Rene sproghandlingstyper

Sproghandlinger manifesteres ikke kun i tale eller skrift, men kan også forekomme som for eksempel fakter, kropsudtryk, røgsignaler eller lignende. Handlingerne skal blot kunne oversættes til noget sprogligt, og således give en eller anden form for mening. De sociale handlinger der er subjektorienterede kan enten være resultatorienterede eller forståelsesorienterede. De resultatorienterede kaldes som førnævnt strategiske. De forståelsesorienterede talehandlinger kan opdeles i 3 kategorier: 1) konstative sproghandlinger, som er konversation der drejer sig om skildring og klarlæggelse af sagsforhold, 2) regulativer som er normregulerende og tjener til fabrikation af interpersonelle forhold, og 3) ekspressiver som er dramaturgiske og tjener til

³⁶ J. L. Austin, *How To Do Things with Words*, (Oxford, 1962) og J. Searle, *Speech Acts*, (London, 1969)

selvrepræsentation. De respektive sproghandlingstyper er opsummeret i figuren herunder.

Dette skema viser de 4 sproghandlingstyper, hvor af de 3 sidstnævnte er kommunikative³⁷:

Sproghandlingstyper	Sprogakter	Sprogfunktioner	Primær orientering
strategisk	perlokutioner imperativer	indflydelse på modspiller	resultat
konversation	konstativer	skildring af sagsforhold	forståelse
normregulerende	regulativer	fabrikation af inter- personelle forhold	forståelse
dramaturgisk	expressiver	selvre- præsentation	forståelse

For at en given sproghandling skal kunne tages alvorligt, må den referere til nogle implicite eller eksplicite gyldighedsbetingelser. Når aktørerne forsøger at afdække et givet sagsforhold, for eksempel vedrørende hvor mange debitorer en virksomhed har på et givet tidspunkt, må de hver især henvise til at det de siger er sandt. Sandhed er her defineret som det, der er intersubjektivt erkendbart. Det er i denne situation nødvendigt, at de kommunikerende parter forholder sig objektiviserende til det forhold der tales om, og at parterne anerkender visse regler og teknikker til undersøgelse af forholdet. Hvis aktørerne derimod er i færd med at fabrikere interpersonelle forhold, som for eksempel at indgå en aftale om fabrikation eller om noget udviklings samarbejde, så må de talende parter referere til det, der er rigtigt, ret og rimeligt, og til det der tidligere er opnået bindende konsensus om. Det vil sige, at de må referere til det der befinder sig i deres fælles sociale verden, og de normer og regler der gælder der. Den dramaturgiske handlen tages i anvendelse, hvis det drejer sig om personlige opfattelser og følelser. Referencen her er den subjektive verden, altså de erfaringer som er specifikke for det enkelte subjekt. Gyldighedsbetingelse for den dramaturgiske handling er oprigtighed

³⁷ <Habermas, 1981 vol I> side 439.

og ærlighed. Et eksempel på en sådan handlen kunne for eksempel være, hvis en erfaren sælger insisterer på at man bestiller et ualmindeligt stort parti hjem af en given vare, fordi han mener at kunne sælge det. Det kan således godt være at varerne bliver bestilt, selvom markedsanalyser har vist, at det givne produkt ikke vil kunne sælge, i det omfang den erfarene sælger hævder. Men på grund af sælgerens personlige erfaring, og det faktum at han insisterer gør måske at henvisningen til hans subjektive erfaringer bliver udslagsgivende for beslutningstagningen.

Den strategiske sproghandling er rettet mod at øve indflydelse på de lyttende agenter, denne sproghandlings gyldhedsbetingelser er duelighed. Den strategiske sproghandling kan, som før nævnt, være åben argumenterende eller skjult manipulerende. En strategisk sproghandling kan for eksempel være, hvis en leder hævder at en procedure for overskudsdeling er mere rigtig og retfærdig end en anden, og dette ikke for professionelt at dele sin viden om regnskabsprocedurer, men for at der kan blive en større del til ham selv. En åben strategisk handling kan være, når man åbent erkender, at man ligger inde med en central viden på et felt, og at man derfor selv vil kunne tage en specifik mængde af beslutninger. Dette kan naturligvis set fra modspillerens synspunkt være udemokratisk, men på den anden side må han bøje sig, da han jo ikke ligger inde med den nødvendige viden.

En given kommunikativ handling kan altså problematiseres og kendes ugyldig af de tilhørende, hvis den enten ikke er sand, ikke er rigtig eller ikke er oprigtig. For eksempel "Kan jeg få regnskabstallene for i dag?"

- "Nej, de kan ikke opgøres før i morgen, da der mangler nogle bilag."
- "Nej, det har du ingen ret til, det er kun direktørerne der kan udbede sig disse tal."
- "Nej, for du skal slet ikke bruge dem, du er blot ude på at chikanere mig med overarbejde."

Men ikke nok med at sproghandlingerne refererer til den vægt der ligger i deres gyldighed, men de refererer ofte til en ressource eller en kompetence. Hvad hjælper det at hævde, at noget er sandt, hvis man ikke har ressourcer og kompetence til at vise dets sandhed; eller at

noget er dueligt, hvis man ikke har knowhow og ressourcer til at sætte det igennem; eller at noget er rigtigt, hvis man ikke har juridiske ressourcer til at få ret? Habermas beskriver ikke eksplicit denne kompetence eller ressource reference, men han erkender at kommunikationskompetencerne ikke altid er ligeligt fordelte, og herved tilslutter han sig indirekte min udlægning. Duelighed må altså referere til ressourcer som teknologi, penge, knowhow eller konkurrence fordele for at kunne blive praktiske. Et argument skal være gyldigt, men denne gyldighed kan kun opnås, gennem den vægt, en given kommunikationskompetence kan ligge bag argumentet. Sandhed kan sættes igennem ved reference til eller anvendelse af tilgængelig viden, eller ved reference til kendte forskere, der har udtalt sig om det aktuelle forhold. Den kan også sættes igennem ved anvendelse af eller reference til overlegne materielle muligheder for belysning af et sagsforhold, eller ved overbevisende og intelligent bevisførelse. Rigtighed kan også kun sættes igennem ved reference til magt. For at kunne sætte sin ret igennem, må man kunne referere til en given retsregel, en social eller politisk position. Oprigtighed kan kun underbygges, hvis aktøren er i stand til at udtrykke sig overbevisende enten ved kropssudtryk, som gråd eller bevægethed, eller ved veltalenhed. Aktørerne må altså som før nævnt have en magt ressource, som disse kan referere til, hvis de af sig selv skal kunne gøre nogen forskel. På nedenstående figur sammenfattes sproghandlingerne, deres verdensreferencer og gyldighedsbetingelser samt henvisning til kompetencer³⁸:

Sproghandlings-typer	Verdens-reference	Gyldigheds-betingelse	Kompetencereference for sproghandlen (eksempler)
strategisk	objektiv	duelighed	penge, knowhow, snedige planer
konversation	objektiv	sandhed	anerkendte forskere, laboratorier, stærke teorier
norm-regulerende	social	rigtighed	status, politiske alliancer, retsregler
dramaturgisk	subjektiv	oprigtighed	karisma, dramaturgisk sans, overtalelsesevne

³⁸ Ibid. side 439, dog modificeret således at de øvrige kolonner der ses på den foregående figur er udeladt, samt at kolonnen vedrørende kompetencereferencer er tilføjet. Sidstnævnte er af egen tilvirkning.

Kommunikativ handlen og diskurs.

Diskurs adskiller sig fra den kommunikative handlen, ved at omhandle gyldighedsbetingelsen for en given talehandling. Diskursen bliver relevant når en gyldighedsbetingelse bliver problematisk. I diskursen præciseres og diskuteres gyldighedsbetingelser, men der udveksles ikke information angående handlingsorienterede erfaringer med henblik på handlingskoordination. Diskursen i relation til den strategiske handling er teoretisk, og den viden der tilvejebringes gennem den er teknisk strategisk og brugbar viden, der tager form som teknologier eller strategier. Diskursen om konstativ handlen er ligeledes teoretisk og her tilvejebringes empirisk teoretisk viden der manifesteres som teorier. Den normregulerende handlings diskurs er praktisk, og legemliggøres i moralpraktisk viden og overføres som retlige og moralske forestillinger. Den dramaturgiske handlings diskurs er terapeutisk, den udmøntes i æstetiskpraktisk viden og overføres som personlige udtryk eller værker. Nedenstående figur viser samlet de forskellige sproghandlingstyper og deres legemliggørelses form, argumentationsform og modaliteter³⁹:

Sproghandlingstyper	videns legemliggørelses form	form for argumentation	modeloverført viden
strategisk	teknisk strategisk brugbar viden	teoretisk diskurs	teknologier strategier
konstativ	empirisk teoretisk viden	teoretisk diskurs	teorier
normregulerende	moralpraktisk viden	praktisk diskurs	retlige / moralske forestillinger
dramaturgisk	æstetiskpraktisk viden	terapeutisk diskurs	værker

Habermas siger følgende vedrørende diskursen⁴⁰:

“I diskurser er kun sproglige ytringer tematisk tilladte; de deltagendes handlinger og ekspressioner ledsager godt nok diskursen, men de er ikke dennes bestandel. Vi kan således skelne mellem to former for

³⁹ Ibid. side 448.

⁴⁰ <Rasborg, 1988> side 110, et Habermas citat.

kommunikation (eller 'samtale'): på den ene side den kommunikative handlen (interaktion), på den anden side diskursen. I den kommunikative handlen forudsættes gyldigheden af menings-sammenhænge naivt, med henblik på at udveksle informationer (handlingsrelaterede erfaringer); i diskursen tematiseres problematiserede gyldighedsfordringer, men der udveksles ingen informationer. I diskurser søger vi, ved hjælp af begrundelse, at genetablere en overensstemmelse, der er blevet problematiseret i den kommunikative handlen: i denne forstand taler jeg fremover om (diskursiv) forståelse. Indbyrdes forståelse har som sit mål, overvindelsen af den situation som opstår pga. en problematisering af de i den kommunikative handlen naivt forudsatte gyldighedsfordringer: indbyrdes forståelse fører til en diskursivt frembragt, begrundet overensstemmelse (som så igen kan stivne til en traditionel, forudgiven overensstemmelse).”

Han fastslår senere følgende⁴¹:

“Diskurser kræver ifølge deres egen fordring en virtualisering af al handlingstvang, der skal føre til, at alle motiver, bortset fra dét der består i et kooperativt forståelsesberedskab, sættes ud af kraft, og at spørgsmål om gyldighed adskilles fra spørgsmål om genesis. Diskurser kræver for det andet en virtualisering af gyldighedsfordringer, der skal føre til, at vi anmelder et eksistensforbehold over for genstandene for den kommunikative handlen (det vil sige ting og hændelser, personer og ytringer), og begynder at diskutere a) sagsforhold, som kan være tilfældet henholdsvis ikke tilfældet, og b) anbefalinger og advarsler, som kan være rigtige eller forkerte.”

Diskursen vedrører altså problematiserede gyldighedsbetingelser, som herved bliver diskuterbare og relative (virtuelle). Diskursens har som sit telos indbyrdes forståelse konsensus. Dette kan kun lade sig gøre, hvis der gives afkald på anvendelse af al handlingstvang. Kommunikationen fokuseres således på spørgsmålet om gyldighed og ikke på spørgsmålet om det oprindelige kommunikative handlingsmål. Konsensus eller forståelse er telos for diskursen, og er derfor i sig selv

⁴¹ Ibid. side 111.

vigtig, da det er den højst opnåelige form for gyldighed. Men hvorledes kan vi sikre os om der etableres en sand konsensus eller ej?

- 1 Diskursens immanente telos skal være konsensus.
- 2 Den sande konsensus er diskursens kontrafaktiske mulighedsbetingelse, således at netop distinktionen mellem sand og falsk konsensus bliver forudsætningen for indbyrdes forståelse.
- 3 De kommunikative kompetencer der gøres krav på skal være ligelig fordelte, og dermed også de magtressourcer der refereres til, således at diskursen bliver herredømmefri.

Habermas mener således ikke, at den ideelle herredømmefri diskurs er mulig, han argumenterer blot for, at den ikke desto mindre er diskursens normative mål. Den ideelle diskurs er kontrafaktisk, det vil sige at den ikke forefindes som faktisk diskurs, men kun som et ideal der efterstæbes. Argumentet for at de må være sådan er, at det ikke giver mening at prøve at forstå eller at nå til enighed med en modspiller, hvis erklærede mål er at lyve og tvinge så meget som det overhovedet er muligt for at sætte sine egocentriske mål igennem. Man kan ikke føle sig forpligtet af noget man er blevet påtvunget eller noget man er blevet narret til at tro. Hvis en konsensus er blevet tvunget eller løjet igennem, så vil den straks blive problematiseret, når dette forhold kommer for dagens lys. Hos Habermas er den herredømme fri diskurs, i en hver situation efterstræbelsesværdig, da den bygger på rationel sproglig kommunikation.

Bemærkninger vedrørende sproghandler og diskurs relevans for økonomistyring.

Diskursanalyser og afdækning af historiske diskursers aflejringer er af stor betydning for forståelse af økonomistyringsmæssige sammenhænge, simpelt hen fordi det er diskurserne der fabrikere handlingsgrundlaget, det være sig enten angående organisationens politik, dens knowhow eller dens indsigt i sagsforhold. Hvis et økonomistyringssystem skal kunne fungere i en given organisation, så må dets anvendelse tage udgangspunkt i relativt faste holdepunkter, der er konsensus om, for at diskussionen af gyldighedsbetingelser ikke

skal gribe for voldsomt om sig, på en måde så det går ud over organisationens handlingsevne. Man kan ikke både handle og diskutere gyldighedsbetingelser på en gang, man må enten eller. Hvis intet ligger fast, og alt står til diskussion, så ender handlingskoordination om de simpleste ting, i en opslidende og tidskrævende diskurs om validiteten af forskellige gyldighedsbetingelser.

Ideen om den ideelle samtalsituation er interessant i forhold til to relevante spørgsmål i relation til økonomistyring, det ene angår demokrati og mindretalsbeskyttelse, det andet spørgsmålet om dynamik, innovation, engagement og ansvar. Spørgsmålet om demokrati hænger sammen med afståelsen fra eller illegitimiteten i at bruge anden magt end den, som det bedre argument måtte kunne give, og afståelsen fra at holde kommunikationskompetencer for sig selv. Det drejer sig altså om at dele kompetencer og om ikke at tromle andre med position, ressourcer, overlegen knowhow, eller veltalenhed og akademisk konduite. Når alle har ret til at tale, og når de gives mulighed herfor gennem udvidelse af de underprivilegeredes kommunikationskompetencer, så kunne man forestille sig at nye ideer og oversete problematikker og uhensigtsmæssigheder lettere kunne komme op til overfladen, således at innovationprocesserne og dynamiken i virksomheden understøttes og bevares. Ydermere kunne man forestille sig, at deltagelse i en ideel samtalsituation kunne motivere og øge ansvars og solidaritetsfølelsen hos underprivilegerede grupper.

Handlingskoordination er interessant med hensyn til økonomistyring, fordi del af organisationens eksistensberettigelse ligger i, at handlinger her koordineres på en mere effektiv måde end på markedet⁴². Som eksempel kan gives fabrikationen af et rødt kosteskaft; hvis markedet var den mest optimale måde at producere og sælge røde kosteskafter på, så skulle man først gå til skovhuggeren og tinge om en pris på træ, derefter skulle man gå til tømreren og få ham til at dreje skafterne for så lav en pris som muligt, og derefter skulle man gå til en maler, og få ham til at male skafterne røde så billigt som muligt, for til sidst at få en salgsorganisation til at opkøbe kosteskafterne til videresalg. Men i praksis viser det sig, især når det drejer sig om komplicerede

⁴² Dette argument ses ofte fremfør i principal - aktør teori og i transaktionsomkostningsteorien.

produkter, at det bedre kan betale sig at opsætte en integreret organisation, der kan klare alle eller næsten alle opgaver selv. Grunden til dette er, at handlingskoordination i organisationer ofte er langt effektivere en markedsmekanismer. Når handlingskoordination indtager en central rolle, er det vigtigt at vide, hvorledes dette sker gennem kommunikativ handlen, da netop sproglig interaktion spiller en større og større rolle, når vidensindholdet vokser og kompleksiteten stiger i produktionsprocesserne. Rationalerne og deres gyldighedsbetingelser bliver derfor også af stadig større vigtighed, og analyser af disse er derfor interessante. Opdelingen i forskellige rationalitetsformer kan være yderst vigtig når årsager til kommunikationssammenbrud og tilbagevendene konflikter vedrørende for eksempel økonomiske målinger skal analyseres, ofte er årsagen til tvister, at der i argumenterne for den ene eller anden handling indgår forskelligartede og inkommensurable rationalitetsformer, og at man ikke har hverken forståelse for deres forskellighed, eller midler til at foretage den indbyrdes afvejning.

1.3 Ny skitse angående økonomistyringens rationalitetsformer.

Efter ovenstående gennemgang kan vi forstå, hvorfor Arrington og Puxtys modificerede 3 verdens model er problematisk, og hvorfor deres skitser 3 første punkter er yderst forvirrende. Lad os betragte nedenstående figurer:

Arrington & Puxty⁴³

Interesstyper	handleform	gyldighedsbetingelse
objektiv	teleologisk	succes
social	norm-konformativ	retfærdighed
privat	dramaturgisk	oprigtighed

Habermas⁴⁴

Sproghandlings-typer	Verdens-reference	Gyldigheds-betingelse	Primær orientering
strategisk	objektiv	duelighed	resultat
konversation	objektiv	sandhed	forståelse

Som vi ser og som før nævnt skelner Arrington og Puxty ikke mellem teleologisk strategisk handlen, og det, Habermas kalder konversation, hvilket er en vigtig skelnen, da strategisk handling hos Habermas slet ikke regnes for at være kommunikativ handlen, da denne handleform ikke primært drejer sig om forståelse. Strategisk handling kan hos Habermas ikke foregå i relation til den ideelle samtalsituation, da det eneste telos der her er tilladt er handlingskoordination på baggrund af konsensus. Vi kan således konstatere nødvendigheden af, at substituere Arrington og Puxtys modificering af Habermas talehandlings model med den oprindelige model, for ikke at ødelægge modellens konsistens, med hensyn til distinktionen mellem de forskellige sproghandlingstyper. Man må i øvrigt stille sig uforstående overfor, hvorfor forfatterne overhovedet vælger at modificere den oprindelige model, og forfatterne giver ikke i deres artikel nogen grund hertil, men

⁴³ <Arrington & Puxty, 1991> side 39.

⁴⁴ <Habermas, 1981 vol I> side 439, bemærk at der er tale om et uddrag af figuren, og at det kun er de sproghandlingstyper der refererer til den objektive verden, der er medtaget.

præciserer dog den foretagne modificering, hvilket viser at de er bevidste om de foretagne ændringer.

På baggrund af den indledende kritik samt gennemgangen af de relevante aspekter af talehandlingsteorien, foreslås følgende reformulering af den fremsatte teoretiske skitses punkter:

1'. at økonomistyringens grundlag udspringer af menneskets behov for indbyrdes handlingskoordination, der er overensstemmelse med deres subjektivitet, og at økonomistyring derfor altid er en form for kommunikativ eller strategisk handling.

2'. at alle subjekter besidder forskellige opfattelse af, hvad der er godt og rimeligt, hvilket medfører at legitimiteten af økonomistyring i relation til den subjektive verden i princippet altid er problematiserbart på ubegrænset antal af måder. Men i opposition hertil står at økonomistyring er rettet mod handlingskoordination, som knytter bestredne gyldighedsbetingelser til intersubjektivt tilgængelige verdener, og derigennem giver det bedre argument intersubjektivt tilgængelig substans.

3'. at teorien om kommunikativ handlen er en praktisk måde at klassificere argumenter, der vedrører forståelsesorienteret handling på, fordi den sætter os i stand til at skelne mellem inkommensurable rationalitetsformer, der bygger på hver deres klasse af gyldighedsbetingelser, med hver deres verdensreferencer.

4'. at økonomistyringsmæssig handling kan problematiseres med henvisning til gyldighedsbetingelser indeholdt i henholdsvis den objektive, sociale og subjektive verden, og at disse handlinger altid har konsekvenser for reproduktionen af indholdet af de respektive verdener relaterede livsverdenskomponenter⁴⁵.

5'. at rationaliteten i økonomistyring bør bygge på herredømme fri diskurs, hvor diskursens telos er konsensus som udgangspunkt for handlingskoordination. Dette medfører, at individer må overkomme deres rene egocentriske subjektive behov, således at handlings-

⁴⁵ Se dette kapitels afsnit 8 for præcisering med hensyn til livsverdenskomponenternes reproduktion.

koordination kan fæstes i en sand intersubjektiv konsensus, hvor ingen tvinges til samtykke.

- a. at enhver, der ønsker det, har ret til at deltage i diskurser orienteret mod modelering af økonomistyringsmæssig handling.
- b. at enhver har ret til at komme med et hvilket som helst forslag. (henvise til en gyldighedsbetingelse)
- c. at enhver har ret til at stille spørgsmål vedrørende alle forslag.
- d. at enhver har pligt til at dele sine kommunikationskompetencer med diskursens øvrige parter.
- e. at den eneste magt, der kan udøves i diskursen, er den der udøves af det bedre argument.
- f. at ingen kan tvinges i brugen af ovenstående rettigheder, hverken indenfor eller udenfor diskursen.

6.' at økonomistyringsmæssig handling altid om nødvendigt kan legitimeres og henføres til en sand konsensus, opnået gennem herredømme fri diskurs, således at systemets meningsfuldhed og de implicerede aktørers engagement sikres.

7'. at alternativet til kommunikativ rationalitet, enten som empirisk hændelse eller som garanti, er koordinationen gennem strategisk handling der tjener personers eller en gruppes egocentriske formål, og som øver indflydelse på andre personer gennem udøvelse af privilegeret magt, der knytter sig til bestemte eksklusive kommunikationskompetencer.

Men hvorfor er ovenstående teoretiske skitse interessant?

Det er den fordi der peges på en alternativ måde at betragte økonomistyring på, en måde som adskiller sig fra de traditionelle måder, ved at opstille et demokratisk ideal for økonomistyringsmæssig kommunikation og diskurs. Den er også interessant fordi den synliggør, at økonomistyring implicerer forskellige rationalitetsdomæner, som alle bør respekteres, og hvor det eneste mulige telos er konsensus med henblik på handlingskoordination. Skitsen udgør også et fundament, der indeholder en fleksibel målsætning for, hvorledes de stadig mere talstærke og omfattende systemer kan evalueres.

1.4 Kritik af forslag til systemudvikling med udgangspunkt i teorien om kommunikativ handlen.

Udgangspunktet, for den følgende gennemgang af en systemudviklingsteori til brug inden for økonomistyringsområdet, er den i indledningen omtalte artikel af Laughlin med titlen "Accounting Systems in Organizational Contexts: A Case for Critical Theory".⁴⁶ Det er i øvrigt den eneste artikel, der i et internationalt anerkendt tidsskrift har behandlet, hvorledes Habermas' kommunikationsteori kunne anvendes til dette specifikke formål, så valgmulighederne har i denne forbindelse ikke været overvældende⁴⁷. Laughlin fremstiller i den aktuelle artikel et antal modeller, der kan anvendes som konklusion og opsummering af artiklen. Der vil derfor i det efterfølgende blive taget udgangspunkt i disse.

Den ideelle samtalsituations handlerums indhold og fokusering udvikler og forandrer sig i forskellige faser, som Laughlin klassificerer på følgende måde:

- 1) quasi-ignorans
- 2) formulering af kritiske teoremer
- 3) konstitution af indsigt
- 4) strategivalg

1 Quasi-ignorans er udgangspunktet, her står det klart, at det nuværende økonomistyringssystem design er ophav til problemer vedrørende for eksempel manglende eller fordrejet information, uhensigtsmæssigheder i fordeling af midler eller vurdering af tilstande, dysfunktionalitet eller indtjeningstab. Men på dette stade står det ikke klart, hvordan eller hvorfor det forholder sig sådan, det er kun symptomerne, der er delvis kendte.

2 Formulering af kritiske teoremer må ikke forveksles med simpel problemformulering. I denne fase afdækker for eksempel udviklingsgruppen bestemte diskursive processer, som menes at være af betydning, deres afhængige variable (tekniske, sociale og måske personlige) samt deres effekter. Derefter diskuteres disse beskrivelser

⁴⁶ Laughlin har også anvendt Habermas i andre sammenhænge se f.eks. <Laughlin, 1988, 1990, 1991>

⁴⁷ Det skal dog nævnes, at der findes artikler vedrørende generel systemudvikling og kommunikativ handlen blandt andet kan nævnes <Lyytinen & Hirschheim, 1988>

og analyser med de implicerede personer og grupper (de analyserede og de analyserende), således at analyser og beskrivelser præciseres gennem diskurs. Modellen herunder anskueliggør, hvordan sproghandlinger, diskurser og konsensus ifølge Laughlin hænger sammen i rummet for kommunikativ handlen, og hvilke hovedkriterier de bygger på.

Formulering af kritiske teoremer⁴⁸:

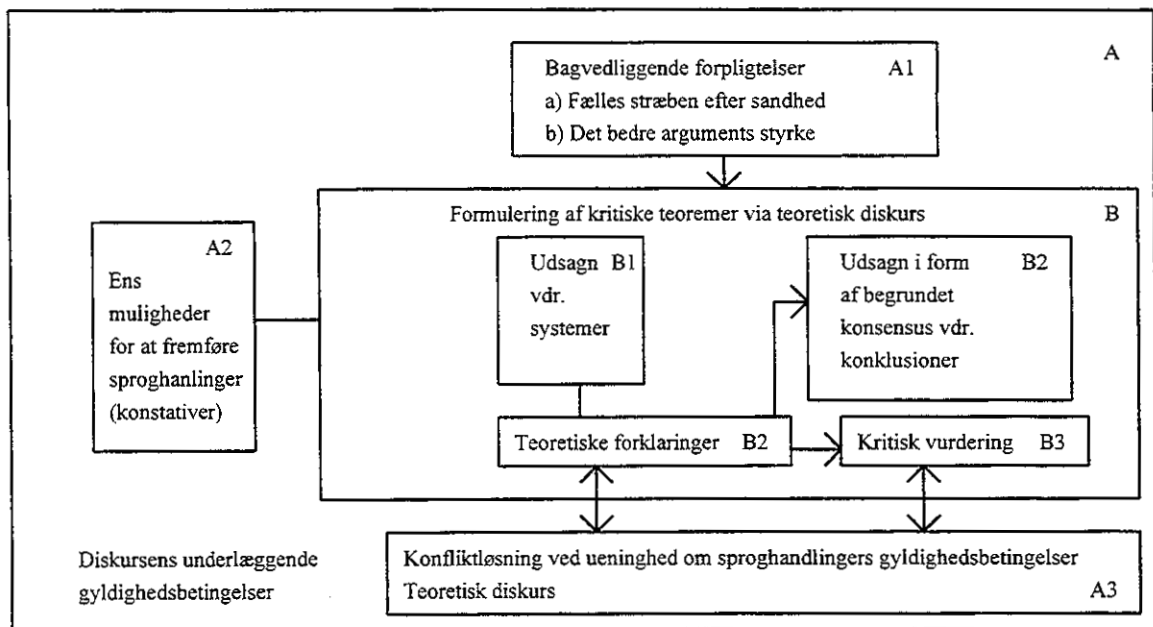

Som det ses på figuren indeholder boksene mærket Ax, diskursens underlæggende betingelser, og boksene betegnet Bx omhandler en klassifikation af diskursens indhold. Diskursen vedrørende formuleringen af kritiske teoremer består således af udsagn vedrørende systemer, som er genstand for teoretiske forklaringer. Efter at udsagnene og deres forklaringer er blevet artikuleret kan de eventuelt gennemgå en kritisk vurdering, og derigennem bearbejdes, for at ende som udsagn fæstet i begrundet konsensus. Hele den diskursive proces foregår under følgende præmisser 1) ens ret til at fremføre sproghandlinger specielt konstativer 2) fælles stræben efter sandhed, 3) respekt for det bedre arguments styrke. Samt at der, i fremførelsen af teoretiske forklaringer og kritiske vurderinger, kan være tale om: 4)

⁴⁸ <Laughlin, 1987> side 491 oversættelser tilføjet.

konfliktløsning ved optagelse af teoretiske diskurs, i tilfælde af uenighed om sproghandlingers gyldighedsbetingelser.

3 I konstitution af indsigt fasen, konstituerer de undersøgende (udviklingsgruppen) og de undersøgte (de implicerede organisationsgrupper og personer) gennem diskurs, yderligere indsigt på baggrund af de formulerede kritiske teoremer. Her efter beskrives og diskuteres forskellige mulige forandringsprocesser og innovationsmodeller omfattende såvel økonomistyringssystem som de sociale sammenhænge, der giver systemet mening.

Konstitution af indsigt⁴⁹:

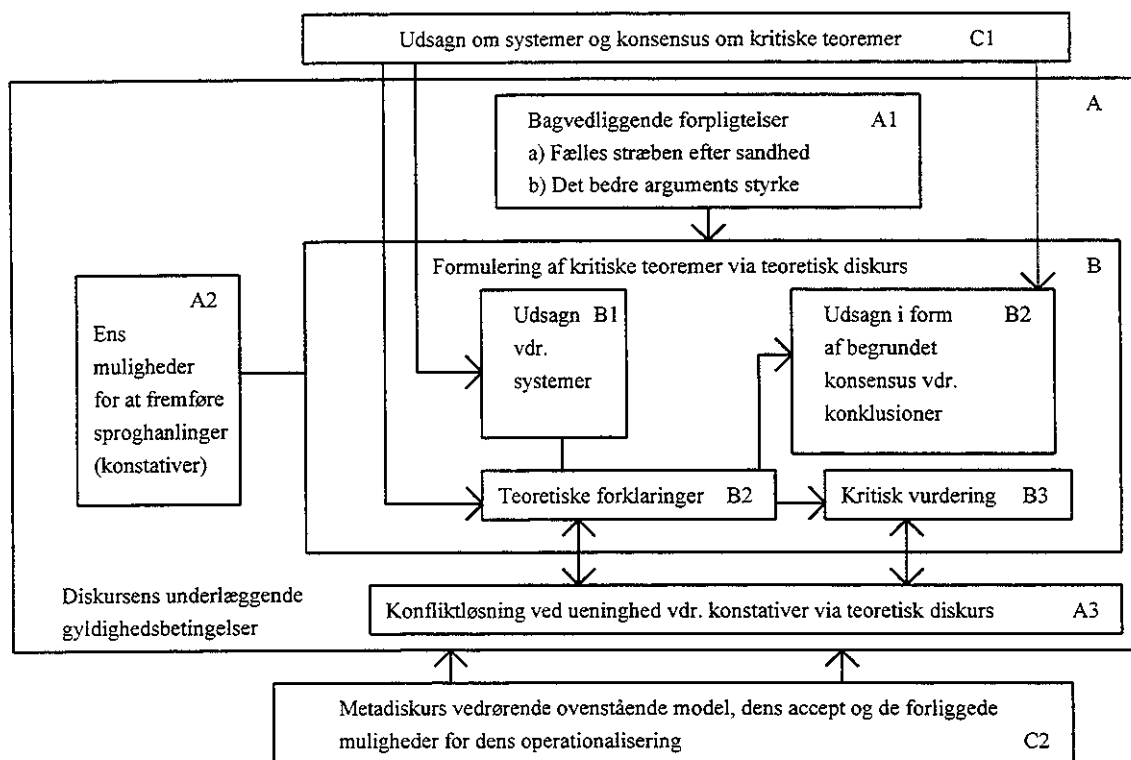

Vi ser at Laughlins model for denne fase om konstitution af indsigt er identisk med den foregående angående formuleringen af kritiske teoremer med undtagelse af følgende tilføjelser. Udsagnene omhandlende systemer er nu begrænset til at omhandle de kritiske teoremer, der allerede er blevet identificeret og konstitueret konsensus om, i den foregående fase. Nye udsagn i relation til problematikken kan således udløse diskurser, der fører til en dybere indsigt i

⁴⁹ Ibid. side 494, oversættelser tilføjet.

problemernes beskaffenhed. Yderligere tilføjes i denne fase en metadiskurs angående konstitutionen af diskursrummet. Denne metadiskurs har til formål, at problematisere udviklingsprocessens diskursive regime, og dette med henblik på at kunne opnå en eksplicit accept af diskursens mulige operationalisering.

4 Det strategiske valg fase består i, at de implicerede parter vælger, hvilke forandringer der skal foretages og hvordan, dette gøres på baggrund af den indsigt og de designforslag, der er opnået konsensus om i konstitution af indsigts fasen. Her når de undersøgende og de undersøgte til enighed om, hvilke handlingsplaner der bør sættes i værk, valget består i en begrundet konsensus.

Strategiske valg⁵⁰:

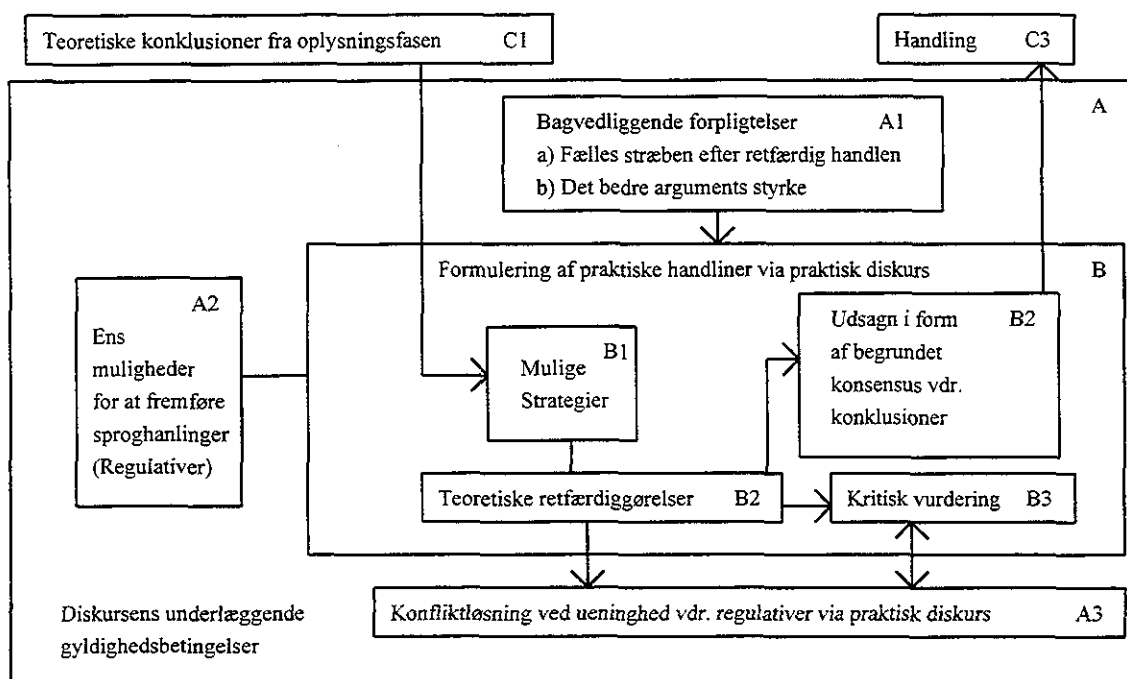

Diskursrummets indhold og betingelser ændrer sig på vigtige punkter fra den foregående fase omhandlende konstitution af indsigt til den aktuelle fase vedrørende de strategiske valg. I præmisserne for diskursen ændres den fælles stræben efter sandhed til en fælles stræben efter retfærdig handlen. Og konfliktløsning ved uenighed foretages ved praktisk diskurs i stedet for teoretisk. Med hensyn til diskursens

⁵⁰ Ibid. side 496, oversættelser ligeledes tilføjet.

indhold er inputtet til forslag, vedrørende mulige strategier, de teoretiske konklusioner fra konstitution af indsigtssfasen, og resultatet er konsensus angående konklusioner omhandlende praktisk handling.

Kritik af ovenstående modeller.

Der er nogle grundlæggende problemer i Laughlins modeller for udviklingen af økonomistyringssystemer, som både er problematiske i økonomistyringsmæssig forstand, og i relation til Habermas' teori om kommunikativ handlen. Disse problemer opstår blandt andet fordi Laughlin blander to betydninger af ordet praksis sammen, den ene der relaterer sig til skik og brug (moral-praktisk) og den anden som relaterer sig til teleologisk handling. Hos Habermas vil alle tre diskursformer knytte sig til alle tre faser, da en sproghandling kun kan godtages, hvis alle gyldighedsbetingelser vedrørende kommunikativ handlen (sandhed, rigtighed og oprigtighed) er opfyldt. Hvorfor handling kun knytter sig til den (moral-) praktiske diskurs er helt uforståeligt, da der lige så godt kan lægge teoretiske betragtninger vedrørende sandhed til grund. Det er da ikke ualmindeligt at et regnskabssystem ændres, fordi organisationen mener at kunne fremstille et "sandere" billede af for eksempel omkostningsfordelingerne. Hvorfor konstitution af indsigt kun skulle relatere sig til den objektive verden er lige så uforståeligt; det vil vel være naturligt også at diskutere, hvilke uretfærdigheder det gamle regnskabssystem har forandlediget, og dermed tilføje regulativer, man kan opnå konsensus om gennem praktisk diskurs.

For at udbedre problemerne i Laughlins model, tages der i det efterfølgende udgangspunkt i Habermas' livsverdensmodel.

1.5 Habermas' udlægning af livsverdenen og dens komponenter.

Livsverdenen er et af de vigtigste elementer hos Habermas, han udvikler dette begreb på baggrund af Husserl og Schütz teorier herom. Det er i livsverdenen, hvor aktørerne tidsligt og rumligt placerer sig, og dette rum udgør en tydningshorisont af implicit selvfølgelige og uimodsagte overbevisninger, som de kommunikerende parter trækker på i deres kooperative fortolkningsprocesser. De enkelte selvfølgelige videnselementer kan konsensuelt mobiliseres og problematiseres, når de bliver relevante i en situation. Figuren her under viser, hvorledes livsverdenen er sammensat⁵¹:

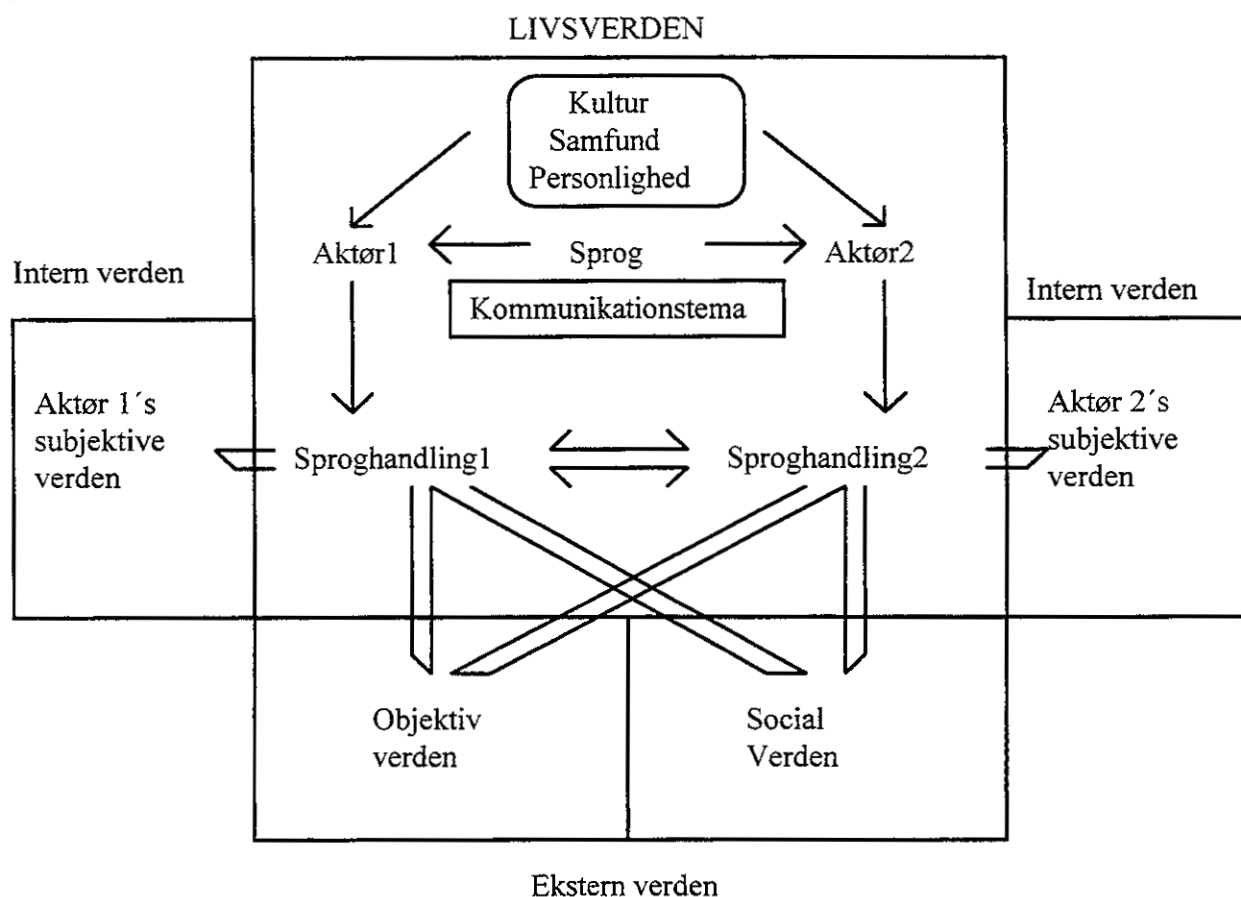

⁵¹ <Habermas, 1987 vol II> side 127. Bemærk at der i det efterfølgende både er henvisninger til den tyske og engelske udgave af teorien, hvilket skyldes at jeg har arbejdet med først den tyske og derefter den engelske udgave. Til figuren er der i øvrigt tilføjet komponenterne samfund og personlighed. Figuren kan naturligvis udvides til at indeholde mere end to aktører.

Figuren herunder opsummerer livsverdenens elementer⁵²:

Verdensref.	Komponent	Diskursform	Sproghandling
Objektiv	Kultur	Teoretisk	Konstativer
Social	Samfund	Praktisk	Regulativer
Subjektiv	Personlighed	Terapeutisk	Expressiver

Habermas definerer livsverdenen på følgende måde⁵³:

“Livsverdenen er ligesom det transcendentale sted, hvor taler og tilhører mødes; hvor de gensidigt kan stille en fordring, at deres ytringer er i overensstemmelse med verden (den objektive, den sociale og den subjektive verden); og, hvor de kan kritisere og bekræfte disse gyldighedsfordringer, afgøre deres dissens og opnå overensstemmelse.”

Som vi ser af ovenstående er det i livsverdenen talerne mødes, og det er her de fremstiller deres sproglige ytringer.

Strukturelle komponenter

I livsverdenen reproduceres og modificeres de sproghandlende livsverdenens 3 strukturelle komponenter: personlighedskomponenten, kulturkomponenten (hvoraf sproget er en delmængde) og samfundskomponenten. Habermas beskriver disse på følgende måde⁵⁴:

“Kultur betegner jeg vidensforrådet, hvorfra kommunikationsdeltagerne forsyner sig med fortolkninger, når de bevæger sig mod en forståelse vedrørende noget i 'verden'. Samfund betegner jeg de legitime ordninger som kommunikationsdeltagerne regulerer deres tilhørsforhold til sociale grupper og derved sikrer solidaritet. Under personlighed forstår jeg de kompetencer, der gør et subjekt i stand til at tale og handle, altså sætter denne i stand til at deltage i forståelsesprocesser, og derved tilføje sin egen identitet.”

⁵² Figuren er egen tilvirkning og klassificerer livsverdensmodellens vigtigste begreber.

⁵³ <Habermas, 1981 vol II> side 192 oversættelse tilføjet.

⁵⁴ <Habermas, 1987 vol II> side 138.

I forbindelse med de strukturelle komponenter defineres 3 reproduktionsprocesser: kulturel reproduktion, social integration og socialisering, disse defineres på følgende måde af Habermas⁵⁵:

“Den kulturelle reproduktion af livsverdenen sikrer at nyopståede situationer i den semantiske dimension bliver knyttet an til bestående verdenstilstande: den sikre kontinuiteten i traditionen (overleveringen) og kohærens i viden, tilstrækkelig for hverdagspraksis...

Den sociale integration i livsverdenen sikrer, at nyopståede situationer i det sociale rums dimension bliver knyttet an til bestående verdenstilstande: den sørger for koordinationen af handlinger ved hjælp af legitimativt regulerede interpersonelle relationer og stabiliserer gruppens identitet tilstrækkelig for hverdagspraksis...

Socialiseringen af den tilhørende livsverden sikrer at nyopståede situationer i den historiske tid knyttes an til bestående verdenstilstande: Den sikrer for efterfølgende generationer erhvervelse af generaliserede handlingsfærdigheder, og sørger for afstemningen af individuelle livsforløb og kollektive livsformer...”

Generelle betragtninger.

Livsverdenen er et praktisk koncept, fordi den eksisterer som faktisk realitet og udstrækker sig i det omfang, de kommunikerende parter er i dialogisk forbindelse med hinanden. I relation til udvikling af økonomistyringssystemer kan begrebet bruges til at identificere faktiske kommunikationssammenhænge, samt hvorledes disse er konstituerede både med hensyn til aktører, deres livsverdenskomponenter og beskaffenheden af de verdener der refereres til. Livsverdenen som begreb er også hensigtsmæssig fordi det opposerer sig direkte til systemer, og giver os mulighed for at referere til individer og grupper på en direkte måde, således at det personlige og menneske element fremstår på en direkte og uabstraheret måde. Mennesket er således ikke bare reduceret til et biologisk system, men er menneske af ånd, kød og blod, som bør respekteres som sådant. Vi skal senere i kapitel 1.8 komme tilbage til

⁵⁵ Ibid. side 140-141.

livsverdenskomponenternes reproduktion, men først vil jeg gå tilbage til Laughlins model, og på baggrund af denne foreslå forskellige tilpasninger og forandringer.

1.6 Ny idealmodel til udvikling af økonomistyrings-systemer.

Det virker rimeligt, som det fremføres af Laughlin, at man har brug for en faseinddeling, der knytter sig dels til det fortidige system, og dels til det fremtidige system, samt til hvorledes man kommer fra det førstnævnte til det sidstnævnte. Vi har med andre ord brug for en tidsorientering. Udover problemerne opstået på baggrund af Laughlins uheldige sammenkædning af faser og sproghandlingstyper, er der et andet vigtigt problem der trænger sig på, hvilket består i at Laughlin ikke skiller det procesrettede fra det produktrettede. Det er dog ikke uden betydning, om fokus er systemets tilblivelse eller systemet som de facto funktionalitet. I processen er fortid knyttet til vurdering, nutid mod delegering og fremtid mod planlægning med hensyn til regulering af forskellige gruppers indsats vedrørende implementation af systemet. I det produktrettede er fortid derimod knyttet til analyse, nutid mod realisering og fremtid mod design⁵⁶. Den produktrettede diskurs drejer sig om systemet udformning, kvalitet og funktionalitet og ikke direkte om, hvornår og hvordan samt af hvem det skal implementeres. Med andre ord er fortid lig med erfaringsgrundlag, fremtid lig med vision og nutid lig med interaktion.

Laughlin forudsætter ideelt, at alle der skal berøres af systemet også skal medtages i designet af det. Dette er imidlertid ikke altid muligt, i store virksomheder med tusinder af medarbejdere og hundredvis af filialer eller afdelinger, kan alle naturligvis ikke samtidigt og direkte have indflydelse på et givet design. Der er derfor i realiteten også brug for, at de, der konstituerer den systemudviklende livsverden, situeres i forhold til organisationens øvrige livsverdener. Situeringen og kompositionen af disse livsverdener er ofte geografisk og formelt organisatorisk bestemt, men den nye informationsteknologi samt opblødningen af de stive organisatoriske strukturer har gjort, at livsverdenerne nu lettere kan konstitueres uafhængigt af disse nu næsten fortidige begrænsninger. Livsverdenerne er heller ikke stabile, for eksempel er den moderne projektorganisation meget labil og fleksibel, dette forhold gør at man også må studere, hvad man kunne

⁵⁶ <Kensing et al. 1988>

kalde livsverdensdynamikken, for bedre at kunne forstå de processer der knytter sig hertil.

Model til beskrivelse af systemudviklingsprocessens kommunikative og diskursive rum⁵⁷:

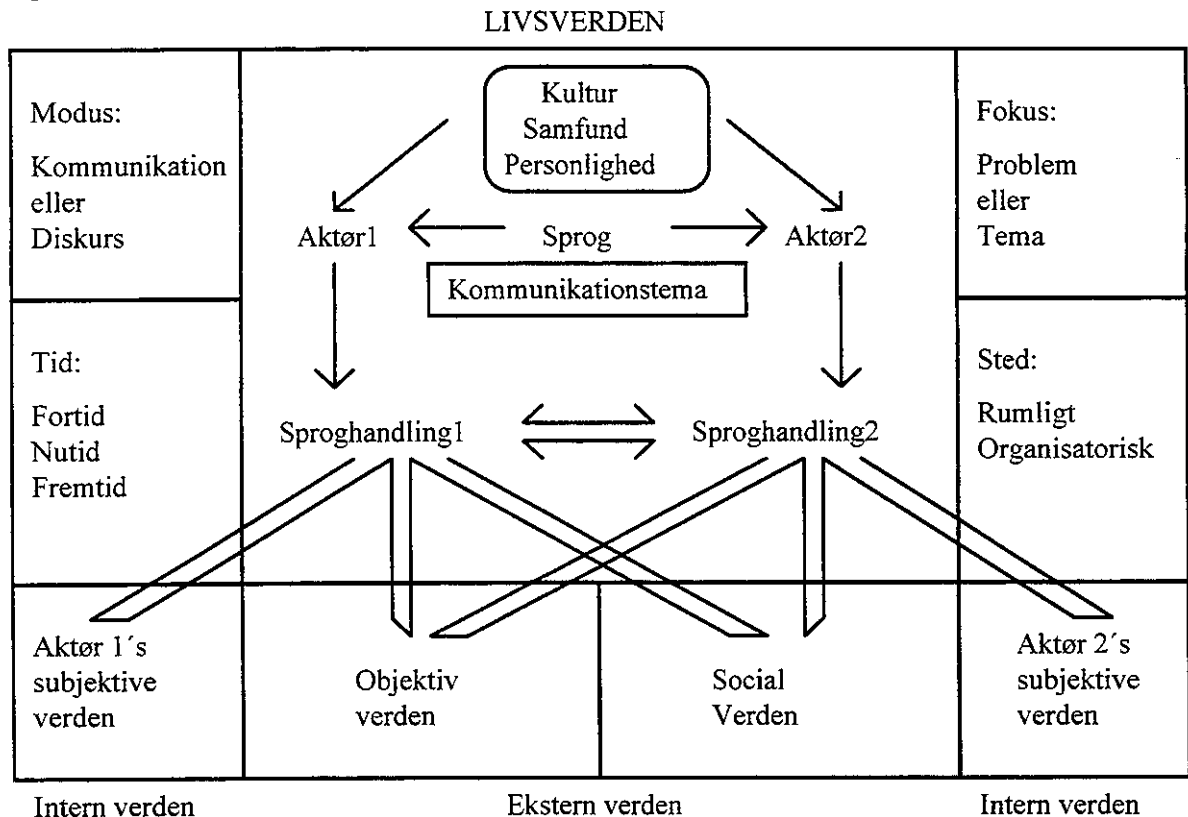

Skema med uddifferentiering af kommunikative handleformer med hensyn til tidsdimensionen, samt til kvaliteter de talene kan søge forstærket⁵⁸:

Handleform/ Tid	Fortid	Nutid	Fremtid	Kvaliteter
Strategisk	Evaluering	Intervention	Projekt	Snedighed
Konstativ	Konstatering	Eksperiment	Formodning	Indsigt
Normregulerende	Dom	Arangement	Vilje	Ansvar
Dramaturgisk	Tilkendegivelse	Engagement	Lyst	Karisma

⁵⁷ Modellen er af egen tilvirkning.

⁵⁸ Dette skema er ligeledes af egen tilvirkning.

I stedet for Laughlins 4 faser foreslås de ovenstående instanser som moduler, der orienterer sig mod dynamisk reeltid. Men da man ikke kontinuerligt og samtidigt kan modulere de forskellige moduler, må de implicerede vælge passende tidsintervaller, som kan virke som referencepunkter og derved skabe den form for diskret tid, vi kalder faser. De forskellige moduler svarer til de forskellige afgrænsede rationalitetsformer uddifferentieret efter handleform, tid og tema.

Da de forskellige rationaliteter ikke er kommensurable, må de kommunikerende parter foretage en prioritering vedrørende disse, således at kompromier kan indgås. Men inden for hver rationalitetsform, findes der nogle uoverskridelige grænser, som naturligvis afhænger af livsverdenskomponenternes beskaffenhed. For eksempel kan man ikke forestille sig, at man i en respektabel dansk virksomhed, i en åben diskurs ville kunne opnå accept af overskridelse af fundamentale sikkerhedsregler, for blot at kunne skabe et større overskud. Det er heller ikke muligt, man i en gennemsnitlig dansk virksomhed ville kunne vedtage et budget, der åbenlyst ville styre denne mod insolvens og måske konkurs, blot fordi man ville skabe et sjovere og mere spændende arbejdsmiljø. Men der er ingen logik og ingen indsigt der kan afgøre om for eksempel arbejderne på Air France skal acceptere forringelser i deres arbejdsmiljø og løn for at hjælpe på konsekvenserne af det 8.5 milliarder store underskud skabt på basis af en omsætning på 36 milliarder og en negativ egenkapital eller ej. Det er udelukkende et spørgsmål om afvejning af usammenlignelige størrelser og usikre fremtidige konsekvenser, man er med andre ord tvunget til at tage en beslutning, som med sikkerhed vil indeholde et relativt stort element af vilkårlighed. Marx har ikke helt uret når han konstaterer, at der er en interessekonflikt, men samtidig er der også et interesse sammenfald, og virksomhedens overlevelse er ofte en del af sidstnævnte, vores post-kommunistiske og post-revolutionære periode taget i betragtning. Det gælder således tilsyneladende om at skabe et interesse fællesskab, således at målkongruens kan etableres med henblik på virksomhedens teleologiske handlen.

- 1) Evaluering, konstatering, dom og tilkendegivelser vedrørende det eksisterende eller fortidige system.
 - 2) Manifestering af projekteringer, hypoteser, vilje og lyst vedrørende det fremtidige system.
-

3) Interventioner, eksperimenter, engagementer og indfølinger vedrørende forandring fra den eksisterende til det fremtidige system.

Disse 3x4 moduler må multipliseres med to, fordi de separat skal omhandle systemets funktion og dets implementation.

Først og fremmest må de sproghandlende vide, hvilken modus der tales i, det vil sige om der er tale om kommunikativ handlen, eller om der er tale om diskurs. I figuren er der ikke som hos Laughlin nogen speciel kasse der omhandler reglerne for diskurs, det vil sige diskurser vedrørende accept af den ideelle samtalsituation og den herredømme fri diskurs. Grunden til dette er, at den allerede dækkes af den moralpraktiske diskurs fordi dens ultime gyldighedsbetingelse er retfærdighed, og fordi der ikke hos Habermas eksisterer nogen metadiskurs.

De talende må være klar over hvilket tema, eller hvilket problem som diskursen omhandler, samt om hvilken handling som den kommunikative handlen intenderer. Det er også herunder, at der skelnes mellem det proces og det produktorienterede, altså mellem hvorledes det fremtidige økonomistyringssystem skal implementeres, og hvilken funktionalitet det skal indeholde, når det er færdigt.

Det er som før nævnt også afgørende, at de talende ved, hvilken tid der henvises til fortid, nutid eller fremtid og om dette er reeltid eller virtuel tid. Virtuel tid er en tid, der kun eksisterer i diskursen, denne tid anvendes ved tanke eksperimenter som, for eksempel hvis nu det havde været sådan og sådan, så ville det have haft følgende konsekvenser. Strategiske sproghandlinger angående duelighed kan altså opdeles yderligere i tregrupper tilhørende hver sin tid. Evaluative sproghandlinger handler om fortiden, og drejer sig om tilvæksten i forskellige ressourcer som de talende parter måtte have interesse i, og hvorledes denne tilvækst eller mangel på samme måtte være opstået. De talende parter forsøger gennem denne form for handlen at danne sig et billede af, hvilket mix af situationsvariable der har bidraget til tilvækst eller tab af ressourcer. Disse ressourcer er ikke nødvendigvis materielle som for eksempel produkter, bygninger, landområder og penge i banken, men dækker også områder som politisk magt, effektiv organisation, og knowhow. Strategisk handlen i relation til nutid drejer sig om

intervention, det vil sige, hvilke perlokutioner der skal kommunikeres i forhold til andre grupper, og hvilke ressourcer i form af fysiske handlinger, der skal anvendes for at opnå en planlagt tilvækst i ressourcer. Strategisk handlen, der drejer sig om fremtid, omhandler imperativer angående det, der skal gøres for at opnå bestemte ressource-tilvækster. Her fremlægges projekter der omfatter interventionsmiks der skal tilvejebringe bestemte tilvækster.

Konstativ handlen med hensyn til fortiden omhandlende sagsforhold, vi intersubjektivt kan konstatere eksistensen af. Det kan være forhold omhandlende forskellige materialers egenskaber, eller forhold angående målelige økonomiske indikatorer, som for eksempel hvor stort salget af et givet produkt på Sjælland. "Sandhed" er hos Habermas ikke ren positivistisk objektiv sandhed, men derimod det, der er intersubjektivt erkendbart, og følger bestemte intersubjektivt anerkendte procedurer, der sikrer en bestemt kvalitet af et givet udsagn. Disse procedurer er normalt reproducerbarhed, målelighed, konsistens, kohærens osv. Konstativer der drejer sig om nutiden omhandler udførelsen af eksperimenter, der skal frembringe sandheder, f.eks. bestemte måle eksperimenter der skal fastslå slagfastheden af et bestemt materiale til et givet produkt, eller som skal måle hvor mange arbejdstimer, der medgår til produktionen af et bestemt produkt i forhold til et andet osv.. Konstativer vedrørende fremtiden omhandler hypoteser om sagsforhold, som de talende parter kunne finde det interessant at få svar på.

Regulativ handlen med hensyn til fortiden vedrører personers handlingers konformitet med de konventioner, der forefindes i den sociale verden. Dette omhandler blandt andet ikke, hvad en bestemt person eller en gruppe faktisk har gjort, da dette er et konstativt anlæggende. Det omhandler derimod, hvilke sociale konsekvenser bestemte handlinger har haft. Nutidig regulativ handlen angår, hvilke ansvar man påtager sig, og om samfundets eller legitime autoriteters påvirkning af den sociale orden. De regulative handlinger der retter sig mod fremtiden, vedrører viljen til at forandre reguleringsmekanismer med henblik på at opnå bestemte effekter i forhold til personers eller grupperes adfærd.

Expressiv handlen omhandlende fortiden indbefatter personlige opfattelser og tilkendegivelse af, hvorledes fortidige handlinger og hændelser har påvirket den enkelte person. Hvilket vil sige om denne føler sig tilfreds, stolt, frigjort, indigneret, utilfreds, såret osv. Expressiv handlen i nuet angår det, den enkelte person føler her og nu, for eksempel vrede, glæde, surhed osv. Den fremtidige handlen befatter sig med, hvad de enkelte personer har lyst til, synes er spændende eller interessant.

Sted og organisation er et problem Habermas ikke beskæftiger sig med, fordi han opererer på et samlet samfundsniveau, og der ikke er noget udenfor samfundet. En samfundsdebat handler om samfundet og hvad der er godt eller dårligt for dette. "Samfundet" samler alle de subsamfund som måtte forekomme inden for det. Men når vi beskæftiger os med virksomheder er det hele langt mere komplekst. Der eksisterer i denne forbindelse konkurrerende samfund eller organisationer, der er statsamfundene som i en international kontekst er i flertal, og subsamfundene inden for organisationen som for eksempel produktionsafdelingen, salgsafdelingen osv. Når vi taler om samfundet har vi altså brug for en præcisering og en positionering, ellers er der fare for misforståelser.

1.7 Kritik af analysemodel angående økonomistyrings-systemers mediatiserende og koloniserende effekter.

Da disse idealmodeller, for hvordan udviklingen af økonomistyrings-systemer burde foregå, er ikke identiske med det der sker i praksis, hvor man ofte i realiteten er meget langt fra den ideelle samtalsituation og den herredømmefrie diskurs. For eksempel indføres systemer ikke kun på initiativ indefra, for eksempel i et datterselskab kan forandringer påtvinges eller kraftigt anbefales af et moderselskab. Det er heller ikke altid, at de udforskede har særlig stor indflydelse på, hvorledes af deres økonomistyringssystem udvikles og på dets fremtidige indhold. Der vil derfor blive taget udgangspunkt i en artikel af Jane Broadbent et al., der forsøger at behandle denne problemstilling i artiklen "Recent Financial and Administrative Changes in the NHS: a Critical Theory Analysis". Denne artikel omhandler problemstillinger vedrørende den britiske regerings lovindgreb på sundhedsvæsenets-området. Til dette formål har Broadbent udviklet en model til beskrivelse af disse indgrebs effekter. Denne vil blive anvendt som udgangspunkt for diskussionen angående mediatiserende og koloniserende effekter af systemiske indgreb. Broadbents model er konstitueret på følgende måde.

Modellerne viser en førtilstand og en eftertilstand, som er opdelt i 3 niveauer:

- 1) Livsverden
- 2) Medie
- 3) System

Disse niveauer omsættes til følgende begreber i virksomhedsorganisationer:

- 1) Organisationens fortolkningsskema
 - 2) Organisationens designarketyper
(organisations- og beslutningsstrukturer, kommunikationssystemer)
 - 3) Organisationens subsystemer
(administrative procedurer, tidsstyrings- og omkostningssystemer)
-

Eksemplifikationer:

Det første eksempel på denne modeltype tager udgangspunkt i Habermas' beskrivelse af livsverdenens reproduktion af de indeholdte komponenter. Som vi ser på nedenstående figur er det reproduktioner i livsverdenskomponenterne, der udløser forandringer på de øvrige niveauer helt ned på til det fysiske systemniveau. Denne forandringsform, hvor det er transformationer i livsverdenen, der er determinerende for systemernes beskaffenhed benævnes evolution. Denne måde at innovere på gør, at der er overensstemmelse mellem systemernes udfordring og livsverdenens komponenter, således at der ikke sker forstyrrelser i de sidsnævnte. En sådan måde at forandre systemer på sikrer en problemfri medatisering af kommunikative forhold i livsverdenen. Et eksempel på evolution ses på følgende figur⁵⁹:

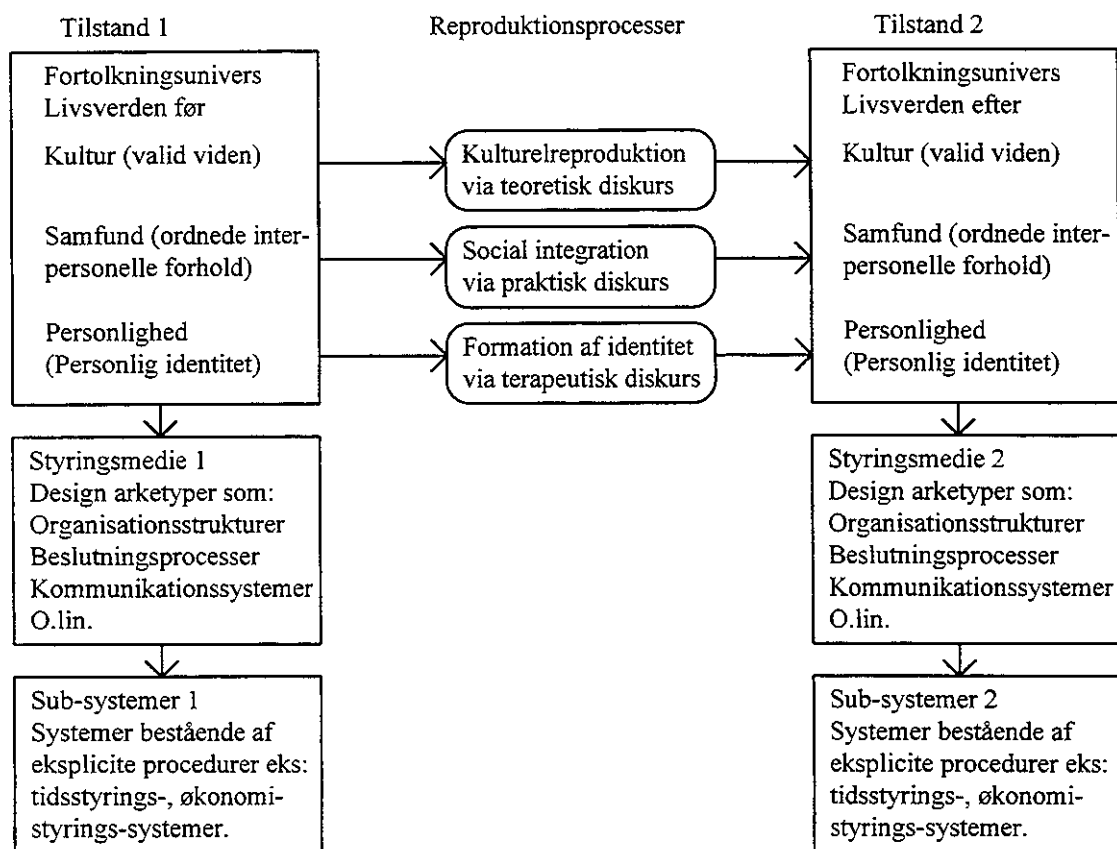

⁵⁹ <Broadbent et al., 1991> side 5 oversættelser tilføjet.

Hvis forandringen af en organisation ikke forankres i livsverdenens fortolkningsstrukturer, så er der fare for at organisationen bliver koloniseret, et eksempel på dette ses på den efterfølgende figur. Vi iagttager i det aktuelle tilfælde, at forandringen ikke kommer fra livsverdenen, men for eksempel kommer udefra og direkte skaber ændringer i organisationens arketyperiske design, med konsekvenser for de fysiske systemers udformning, hvilket medfører:

- 1) meningstab
 - 2) anomi
- og i værste fald:
- 3) psykopatologier.

Figuren viser et eksempel på kolonisering⁶⁰:

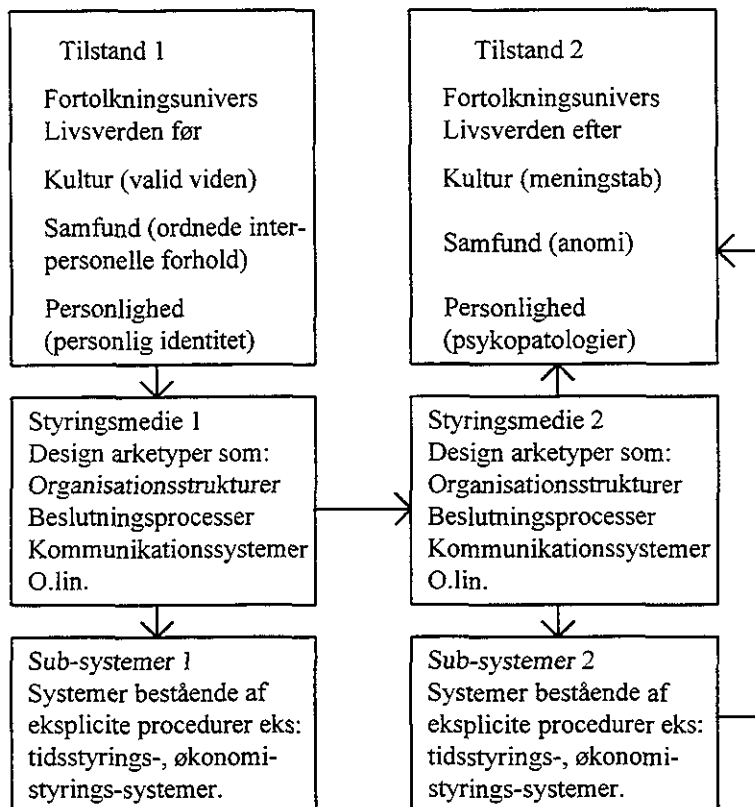

⁶⁰ Ibid. side 6 oversættelser tilføjet..

Broadbent mf. skelner som nævnt mellem fortolkningsniveauet, medie niveauet, og systemniveauet. Forskellen mellem medier og systemer er, at systemer består af procedurer, mens medier består af "instrumenter" til muliggørelse af kommunikation, beslutningstagning, varetagelse af personale interesser, udveksling af ressourcer osv.

Denne tredeling er vigtig med hensyn til diskussionen af indgreb og mulig kolonisering af organisationer gennem regler der:

- 1) regulerer allerede eksisterende aktivitet.
- 2) konstitutive regler der foreskriver aktiviteter der bør igangsættes.

Samt om disse regler er:

- 1) legitimeret gennem procedurer.
- 2) henførbare til retfærdiggørelse i sig selv.

Spørgsmålet er, hvilken indflydelse forskellige former for intervention har på kolonisering eller mediatisering. Broadbent beskriver 3 muligheder, hun vælger at beskrive fra henholdsvis det omkringlæggende samfund og den enkelte organisation⁶¹:

Intervention	Set fra organisation	Set fra samfundet	Effekt set fra samfundet
Alternativ 1	R og HR	R og HR	Mediatisering
Alternativ 2	K og LP	K og LP	Negativ kolonisering
Alternativ 3	K og LP	R og HR	Positiv kolonisering

K=Konstitutive regler

R=Regler der regulerer praktiske procedurer

H=Der henfører til retfærdiggørelse i sig selv

LP=Der er legitimeret gennem procedurer

⁶¹ Ibid. side 10 oversættelser tilføjet.

Alternativ 1 kunne være indførelse af regler for gennemtestning af lejetøj for at eliminere en reel fare for produktion af livsfarlige produkter. Dette kunne være rimeligt både set fra samfundets og fra organisationens side.

Alternativ 2 kunne være hvis en samfundsinstitution indfører regler, der både fra lægmands side og fra organisationsmedlemmernes side ses som konstitutiv for organisationen aktiviteter, og at dette kun kan legitimeres gennem procedurer. Et eksempel på dette kunne være urimeligt komplicerede regler ved opnåelse af tilladelser til en given aktivitet.

Alternativ 3 kunne for eksempel bestå i nogle indgreb overfor mafiaen, der fra samfundets side kunne ses som retfærdig regulering af dennes virke. Set fra mafiaen side kunne disse indgreb samtidig opfattes som en uvelkommen og utidig indblanding i organisationen og den eksistensgrundlag.

Broadbents model er for simpel, og den fokuserer ensidigt på, om organisationer er udsat for kolonisering eller ej. For bedre at kunne belyse, kritisere og bearbejde Broadbents model vil det i det efterfølgende blive forsøgt at præcisere, hvad teorien om kommunikativ handlen siger om begreberne kolonisering, mediatisering og reproduktion af livsverdenskomponenterne.

1.8 Udlægning af kolonisering og mediatisering i relation til teorien om kommunikativ handlen.

Dette afsnit omhandler reproduktionsprocessernes bidrag til opretholdelse af de strukturelle komponenter i livsverdenen, der omtales i dette kapitels afsnit 5. Habermas siger om disse processer⁶²:

“Hvis kulturen indeholder tilstrækkelig gyldig viden, for at indbyrdes forståelse kan opnås, kan den kulturelle reproduktion bidrage med: fortolkningsskemaer for konsensus, legitimation for etablerede institutioner, og socialiseringsmønstre for anvendelse af generaliserede handlingskompetencer. Hvis samfundet er tilstrækkelig integreret til at kunne understøtte den nødvendige koordination i livsverdenen, så kan den sociale integration bidrage med legitimt ordnede interpersonelle relationer, med kulturelt baserede ansvar og forpligtelser, og med socialt medlemskab af samfundsmæssige grupper for aktører. Hvis personlighedssystemet har udviklet så stærk en identitet, at nye situationer, der måtte vise sig, kan klares på en realistisk måde, da kan socialiseringen bidrage med interaktive færdigheder, med motivation for handlinger der modsvarer samfundsmæssige normer, og med opnåelse af fortolkninger på kulturel basis.”

Figuren herunder viser reproduktionsprocesserne som de tager sig ud i forhold til livsverdenskomponenterne⁶³:

Reproduktion sprocesser	Kultur	Samfund	Personlighed
Kulturel reproduktion	Fortolknings-Skemaer for konsensus	Legitimation	Socialiseringsmønstre Uddannelsesmål
Social integration	Ansvar og forpligtelser	Legitimativt ordnede Interpersonelle relationer	Socialt medlemskab
Socialisering	Opnåede fortolkninger	Motivation for handlinger der modsvarer normer	Interaktive færdigheder og Personlig identitet

⁶² <Habermas, 1987 vol II> side 141.

⁶³ Ibid. side 142 oversættelser tilføjet.

Konsekvenser af reproduktionsprocesserne forstyrrelse.

Hvis derimod ikke kulturen indeholder tilstrækkelig viden til at understøtte opnåelsen af fælles forståelse, vil en krise i den kulturelle reproduktion føre følgende med sig: meningstab, legitimationstab og krise i orientering og uddannelse. Evalueringen af den opståede krise er her vidensrationalisering, for at kunne genetablere normal reproduktion.

Hvis samfundet ikke er tilstrækkelig integreret til at understøtte den nødvendige koordination i livsverdenen, vil en krise i den sociale integration føre det følgende med sig: anomi (normløshed), forstyrret kollektiv identitet, og fremmedgørelse. Evalueringsdimensionen er her rettet mod medlemssolidariteten.

Hvis personlighedssystemet ikke har udviklet så stærk en identitet, så nye situationer, der måtte vise sig, kan klares på en realistisk måde, så vil en krise i socialiseringen medføre: traditionsopbrud, motivationstab og psykopatologier (forstyrrelse af realitetssansen). Evalueringsdimensionen er her personligt ansvar.

Figuren herunder opsummerer, hvorledes forstyrrelser i det kulturelle, sociale og subjektive domæne indvirker på livsverdenskomponenterne, samt hvorledes disse evalueres⁶⁴:

Forstyrrelser i domænerne	Kultur	Samfund	Personlighed	Evaluering
Kulturel reproduktion	Meningstab	Legitimationstab	Krise med hensyn til orientering og uddannelse	Vidensrationalisering
Social integration	Forstyrret kollektiv identitet	Anomi	Fremmedgørelse	Medlemssolidaritet
Socialisering	Traditionsopbrud	Motivationstab	Psykopatologier	Personligt ansvar

⁶⁴ Ibid. side 143 oversættelser tilføjet.

Forståelsesorienterede handlingers reproduktive funktioner.

Hvis ikke kulturen indeholder tilstrækkelig viden til at understøtte opnåelsen af fælles forståelse, men der optages forståelsesorienteret kommunikation med udgangspunkt i vidensrationalisering, da vil den kulturelle reproduktion føre følgende med sig: nyorientering, kritik og ekstraktion af kulturel viden med hensyn til kulturkomponenten, fornyelse af effektiv viden angående legitimering i samfundskomponenten, og reproduktion af viden vedrørende uddannelse i personlighedskomponenten.

Hvis samfundet ikke er tilstrækkelig integreret til at understøtte den nødvendige koordination i livsverdenen, og der optages forståelsesorienteret kommunikation med udgangspunkt i medlemssolidaritets med hensyn til den sociale integration, fører det følgende med sig: koordination af handlinger via intersubjektivt anerkendte gyldighedskrav i forhold til samfundskomponenten, immunisering af det centrale lager af værdiorienteringer i kulturkomponenten, og reproduktion af sociale medlemsskabs mønstre med hensyn til personlighedskomponenten.

Hvis personlighedssystemet ikke har udviklet så stærk en identitet, så nye situationer, der måtte vise sig, kan klares på en realistisk måde, så vil forståelsesorienteret kommunikation med udgangspunkt i det personlige ansvar i socialiseringen medføre: formation af personlig identitet, internalisering af samfundsmæssige værdier og kultivering.

Figuren sammendrager livsverdenens reproduktive processer og deres beskaffenhed i forhold til livsverdenens komponenter⁶⁵:

Reproduktionsprocesser	Kultur	Samfund	Personlighed
Kulturel reproduktion	Nyorientering, kritik og ekstraktion af kulturel viden	Fornyelse af effektiv viden vedrørende legitimering	Reproduktion af viden vedrørende uddannelse
Social integration	Immunisering af det centrale lager af værdiorienteringer	Handlingskoordination via intersubjektivt anerkendte gyldighedskrav	Reproduktion af sociale medlemsskabsmønstre
Socialisering	Kultivation	Internalisering af værdier	Formation af identitet

⁶⁵ Ibid. side 144 oversættelser tilføjet.

Systemet

Habermas skelner mellem to former for social integration, nemlig den sociale integration, der understøttes af forståelsesorienteret handling og den systemintegration, der understøttes af systemmekanismer der består i normfrie funktionelle sammenhænge. Habermas siger følgende om dette forhold:⁶⁶

“Således bliver deres målrettede handlinger koordineret, ikke kun ved hjælp af forståelsesprocesser, men derimod ved hjælp af funktionelle sammenhænge, som de ikke intenderer, og som for det meste heller ikke bemærkes inden for hverdagspraksisens horisont. I kapitalistiske samfund er markedet det vigtigste eksempel på en normfri regulering af kooperations-sammenhænge. Markedet hører til de systemiske mekanismer, som stabiliserer uintenderede handlingssammenhænge via den funktionelle sammenkædning af handlingsfølger, mens forståelsesmekanismen afstemmer de deltagendes handlingsorienteringer efter hinanden. Derfor har jeg foreslået, at man skelner mellem henholdsvis social og systemintegration. Den førstnævnte sætter an ved de handlingsorienteringer i forhold til hvilke den sidstnævnte er overgribende. I det ene tilfælde integreres handlingssystemet via en enten normativt sikret eller kommunikativ opnået konsensus, i det andet tilfælde via den ikke-normative styring af subjektivt ukoordinerede enkeltbeslutninger.”

Habermas hævder, at der i verden foregår en social evolution, der består i at system og livsverden differentierer fra hinanden og at der i systemet sker en kompleksitetsstigning, samt en stigning i livsverdenens rationaliseringsgrad. Der sker altså en frakobling af systemet fra livsverdenen. Habermas siger følgende om denne afkobling⁶⁷:

“Jeg forstår den sociale evolution, som en differentieringsproces af anden orden: system og livsverden differentierer sig ikke kun hver især som system og livsverden, idet der sker en stigning i førstnævntes

⁶⁶ <Rasborg, 1988> side 147, et Habermas citat <Habermas, 1981 vol II> side 147, oversættelserne er Rasbogs.

⁶⁷ <Habermas, 1987 vol II> side 153.

kompleksitet og i sidstnævntes rationalitet, de differentierer sig også samtidig fra hinanden.”

Habermas viser som eksempel, at systemer (eller subsystemer) som det økonomiske og det politiske gennem medierne penge og magt kan mediere formålsrationel omgang, således at sproglige konsensusprocesser kan erstattes. Det er ikke i sig selv dårligt, men tværtimod praktisk og det optimerer den formålsrationelle omgang. For eksempel er penge og priser med til at optimere mine indkøbsaktiviteter, således at man ikke skal tinge om og opnå sproglig konsensus vedrørende bytteværdien af en avis, eller en liter mælk.

Lad os overveje følgende 3 citater om kolonisering⁶⁸:

1. citat:

“Omstillingen af handlingskoordinationen fra sprog til styringsmedier er ensbetydende med en frakobling af interaktionen fra livsverdensmæssige kontekster. Medier som penge og magt sætter an ved de empiriske motiverede bindinger; de kodificerer en formålsrationel omgang med kalkulerbare værdimængder, og muliggør en generaliseret strategisk påvirkning af andre interaktionsdeltagers beslutninger, under omgåelse af sproglige konsensusdannelseprocesser. Idet styringsmedierne ikke blot forenkler den sproglige kommunikation, men derimod erstatter den gennem en symbolsk generalisering af tab og erstatninger, devalueres livsverdens kontekst, i hvilken forståelsesprocesser til stadighed er indlejrede, til fordel for mediestyrede interaktioner: livsverdenen er ikke længere nødvendig for handlingskoordinationen.”

2. citat:

“For analysen af moderniseringsprocesser giver der sig heraf den globale antagelse, at en i fremskreden grad rationaliseret livsverden på en gang frakobles, og bringes i afhængighed af, stadig mere

⁶⁸ <Rasborg, 1988> det 1. citat er fra side 157 refererende til <Habermas, 1981 vol II> side 273, det 2. citat er fra side 158 refererende til <Habermas, 1981 vol II> side 452, og det 3. og det 3. citat er fra side 159 refererende til <Habermas, 1981 vol II> side 293

komplekse, formelt organiserede handlingsområder såsom økonomi og statsforvaltning. Denne afhængighed, der er forårsaget af systemimperativernes mediatisering af livsverdenen, antager en indre koloniserings socialpatologiske former i samme udtrækning, som kritiske uligevægtstilstande i den materielle reproduktion (det vil sige: de for den systemteoretiske analyse tilgængelige styringskriser) kun kan undgås på bekostning af forstyrrelser af livsverdenens symbolske reproduktion (det vil sige på bekostning af 'subjektivt' erfarede, identitetstruende kriser eller patologier)”

3. citat:

“Til slut (det vil sige med ‘fuldbyrdelsen’ af livsverdenens subsumtion under systemet, K.R.), fortrænger systemiske mekanismer social integrationens former, også i de områder, hvor den konsensusafhængige handlingskoordination ikke kan substitueres: altså der, hvor livsverdenens symbolske reproduktion står på spil. Da antager mediatiseringen af livsverdenen form af kolonisering af livsverdenen.”

Livsverden og system uddifferentieres og kobles fra hinanden, og det kulturbundne sprogmedie erstattes med andre medier som magt og penge, hvorigennem de afkoblede systemer kan virke, således at livsverdenen erstattes af politiske og økonomiske systemer, der overtager handlingskoordinationen. Systemerne fødes altså i livsverdener, men antager en egen autonomi pga. deres kompleksitet, der gør at de afkobles den oprindelige livsverden. Efter afkoblingen kan systemet overtage handlingskoordinationen for andre livsverdener. Dette kan foregå relativt uproblematisk, hvis systemet kan indfortolkes i livsverdenen, på en sådan måde at de forståelseskemaer som livsverdenen indeholder og har tilvejebragt på baggrund af diskurs, ikke forstyrres.

I nogle situationer kan systemerne gennem deres medier komme til at virke negativt på den funktionelle omgang og den materielle reproduktion. Hvis de indlejrede forståelsesprocesser ikke slår til i forhold til reproduktionen af livsverdenen, så kan der forekomme tab af mening, fremmedgørelse, anomi osv. Dette sker, hvis ikke systemet kan indfortolkes på meningsfyldt måde i livsverdenen.

For eksempel kan det økonomiske systems internationale prisdannelse, som følge af valuta udsving, være svære at forstå for en producent, der producerer effektivt. Hans varer bliver måske 15% dyrere på for eksempel det svenske marked uden at han har ændret hverken pris eller omkostningsstruktur. Når producenten er gået konkurs på grund af tabte markedsandele, opstår der naturligvis meningsstab, og hans tro og tillid til den samfundsmæssige legitimitet bliver formodentlig svækket. Generelt set er systemers frakobling fra livsverdenen og reproduktionsprocesser også vigtige med henblik på økonomistyring, fordi en stor del af økonomistyringen drejer sig også om udvikling og implementering af systemer til måling og udveksling af information. Jeg anser det for vigtigt, at systemets indvirkning på de implicerede livsverdener analyseres, således at reproduktionsprocesserne ikke hindres og meningsstab samt anomi opstår. Velfungerende kommunikative strukturer kan ødelægges, med tab af værdifulde potentialer til følge.

1.9 Ny model til beskrivelse af forandringsformer

Systemdannelse, reproduktion og destruktion.

I modsætning til store systemer som det kapitalistiske økonomiske system eller retssystemet, så er systemer i organisationer af en mere dynamisk karakter, og systemernes liv er ofte ikke så langvarige. Analysen af systemer deles op i de 3 ovennævnte hoved faser, som hver især består af underfaser. Den første er systemdannelsen, denne fase er interessant og har nydt stor interesse især inden for informatikken, hvor systemudvikling er blevet en disciplin i sig selv. Systemproduktionen kan foregå med eller uden deltagelse af den organisation, hvori det senere skal implementeres. Det er dog et velkendt problem, at dem, der senere skal anvende systemet, ikke ved hvad de vil have, så det giver ingen mening blot at spørge dem, hvilket system de ønsker. Det er derimod bedre at give dem et værktøj til at identificere den kommunikation, der for nærværende foregår med hensyn til en given handlingskoordination, det være sig budgetlægning, omkostningsberegninger eller projektstyring. Tilpasningen af Laughlins fase og kommunikationsrums model giver nogle overordnede retningslinier for, hvorledes systemudvikling kan organiseres med udgangspunkt i den ideelle samtalsituation.

Implantering af systemet og dets konsekvenser er ikke undersøgt tilstrækkeligt i detaljer, og modellen med evolution og kolonisering hvad enten den er positiv eller negativ er ikke tilstrækkeligt til at beskrive praksis. Det er ikke særlig interessant blot at afgøre om et givet indgreb virker koloniserende eller mediatiserende, da indgreb i praksis er komplekse og sansynligvis både indeholder elementer, der er koloniserende og mediatiserende. Det er derfor mere interessant, at beskæftige sig med, hvorledes forandringerne igangsættes, samt hvilke effekter de afstedkommer forskellige steder i en given organisation. De vigtigste spørgsmål er her:

- 1) Virker en given forandring styrkende eller svækkende på organisationens fortolkningskemaer, interpersonelle relationer og de enkelte personers identitet, og hvilke systemelementer er knyttet hertil?
-

- 2) På hvilket niveau sker det initierende stød, hvorledes samt med hvilket indhold, og hvordan forplanter dette sig til de øvrige niveauer?
- 3) Hvilke diskurser akkompagnerer systemets spredning i organisationen, og hvordan er disse diskurser præget af herredømme- strukturer?
- 4) Hvorledes adskiller opfattelsen af forandringerne sig set indefra organisationen og set udefra?

Hvis vi stiller ovenstående spørgsmål, vil vi måske kunne afdække et mere nuanceret billede af en given organisations håndtering af økonomistyringssystemer. Rent hypotetisk kunne man forestille sig følgende realistiske variationer:

- Intern kolonisering
- Ekstern kolonisering
- Evolution
- Ekstern mediatisering
- Revolution
- Absorption
- Neutralisering
- Forstening og stivhedsanomi

Hvis vi ihukommer Broadbents opdeling af en organisation i 1) Fortolkningsskemaer, 2) Design arketyper og 3) Subsystemer, kan vi identificere, hvor det initierende stød forekommer, det stød der sætter en interaktionsproces i gang mellem organisation og økonomistyrings-systemsforandringer. Intern kolonisering kan betegne den situation, hvor organisationen er blevet påvirket på et af de 3 niveauer, og hvor det har ført forandringer i økonomistyringssystemet med sig. Dette skal også have medført nyorientering, kritik og ekstraktion af kulturel viden, samt være resulteret i handlingskoordination via fornyet effektiv viden vedrørende legitimering, og reproduktion af viden omhandlende uddannelse og følgelig forandring i formationen af identitet. En sådan kolonisering vil ses som positiv indefra, da processen evalueres efter forandringerne i livsverdenskomponenterne er indtrådt.

Ekstern kolonisering er når, der på baggrund af en intervention via et initierende stød på et givet niveau, opstår meningstab, anomi og psykopatologier, fordi organisationen ikke formår (med god grund måske) gennem diskurs og reproduktionsprocesser, at forandre indholdet i de strukturelle komponenter. Systemet kan ikke udstødes, men man kan heller ikke skabe fortolkningsskemaer der korresponderer.

Evolution er når forandringer i de strukturelle komponenter er sket uden ekstern indblanding via forskellige former for initierende stød; forandringer kan så, i harmoni med de allerede skabte forandringer i fortolkningsskemaerne, foretages i designarketyperne og i subsystemerne (her økonomistyringssystemet), sådanne forandringer vil opfattes som positive mediatiseringer, med effektivisering af kommunikationen til følge.

Ekstern mediatisering er identisk med evolution, bort set fra at forandringerne kommer udefra. Hvis disse de udefra kommende forandringer i for eksempel subsystemerne eller i designarketyperne stemmer overens med indholdet i livsverdenens strukturelle komponenter altså fortolkningsskemaerne, så er der tale om positive mediatiseringer, der resulterer i en effektivisering af kommunikationen.

Revolution er når organisationen bliver udsat for initierende stød udefra, der har ført enten nye systemer med sig eller forandringer i eksisterende. Hvis organisationen ikke kan producere de nødvendige fortolkningsskemaer for undgåelse af meningstab, anomi og psykopatologier, kan den, i revolutionstilfældet i stedet for at glide ind i denne desintegration, afstøde systemet, og derigennem opretholde den oprindelige tilstand i livsverdenskomponenterne, måske endda i styrket form.

Absorption er når organisationen udsættes for intervention i designarketyperne, men at de eksisterende fortolkningsskemaer er i stand til at absorbere ændringerne uden at det betyder systemændringer, som har konsekvenser for reproduktionsprocesserne.

Neutralisering er hvis organisationen udsættes for intervention via direkte systemændringer, men at den formår at immunisere sig således

at systemændringen ikke får konsekvenser hverken for designarketyperne eller for fortolkningsskemaerne.

Forstening og stivhedsanomi er når systemet afstøder enhver systemændring, og hvor organisationen ikke formår at synkronisere arketypleniveauet og økonomistyringssystemet med forandringer i fortolkningsskemaerne, der er sket ved evolution i livsverdenskomponenterne gennem naturlig og uforstyrret reproduktion. Således at der forekommer meningstab, anomi og psykopatologier, ikke fordi der indføres nye systemer, men fordi der ikke indføres nye systemer, og de eksisterende er blevet forældede uretfærdige og dysfunktionelle.

Som det fremgår af ovenstående så er distinktionen mellem kolonisering og ikke kolonisering langt fra præcis nok, og vi må nødvendigvis gå i detaljer for at kunne forstå den kompleksitet der ligger i praksis, også selvom dette er tidskrævende og besværligt. Den ovenstående inddeling skal på ingen måde opfattes som komplet og udtømmende, den skal blot eksemplificere andre konsekvenser af organisationers interaktion med systemer, end dem Habermas nævner.

1.10 Kritik af den ideelle samtalsituations universelle gyldighed i relation til økonomistyring.

I den følgende kritik tages 3 centrale spørgsmål op:

- 1) Hvordan kan eller skal teorien vedrørende kommunikativ handlen anvendes?
- 2) Er den ideelle samtalsituation og den herredømmefri diskurs ønskelig?
- 3) Er den foreliggende teori og metodologi ikke så overordnet, at den er umulig at anvende i praksis eller af praktikere?

1) Hvordan kan eller skal teorien vedrørende kommunikativ handlen anvendes?

Økonomistyringsforskere og systemudviklere er dem, der i praksis forsøger at beskrive, analysere og forandre økonomistyringssystemer. Denne forandring kan skabes på forskellige måder, også når forskeren eller systemudvikleren har valgt at tage udgangspunkt i teorien om kommunikativ handlen. Da denne teori ikke indeholder mange metodologiske foreskrifter, er den relativt åben for forskellige fortolkninger og anvendelser. I det efterfølgende vil der blive gennemgået følgende forskellige arketyperiske anvendelsesmåder⁶⁹:

- | | |
|-----------------------|---------------------------------|
| a) Missionæren | b) Snushanen og skandalemageren |
| c) Revolutionslederen | d) Systemingeniøren |
| d) Den grå tænker | e) Socialterapeuten |

Missionæren er den økonomistyringsforsker eller systemudvikler, der har sat sig ind i teorien om den kommunikative handlen. Han har fundet sympati for teorien, og har set lyset, og nu har han i sinde, at få alle andre omkring sig til også at anvende den. Han har således allerede den rigtige løsning, og er kun ude på at finde problemer i de virksomheder eller hos de mennesker, han kommer i kontakt med. Denne type er selvsikker, for han har jo allerede løsningen, han har derfor heller ikke brug for lange analyser og udviklingsprocesser.

⁶⁹ Disse arketyper fremkom ved en diskussion med Peter Miller i efteråret 1992.

Denne type kan udføre et ofte dygtigt og engageret, men måske også irriterende missions / salgsarbejde.

Snushanen og skandalemageren er den type, der ubemærket lusker rundt for at finde noget rådent eller skandaløst, det vil sige kolonisering eller tilstande, hvor kommunikationen er gennemsyret af herredømmestrukturer. Snushanen er ude på at kaste lys over fordækte problemer, som ikke ellers ville være kommet frem i dagens lys, men han drager ikke selv konklusioner, og han hjælper ikke de nødstedte, disse er kun middel for den anerkendelse, der ligger i at blotlægge det skandaløse. Denne type viser sin indsigt ved at præsentere forbavsende informationer, der kan ruske op i stivnede forældede strukturer. Metoderne her er listighed, ubemærkethed.

Revolutionslederen er den der allerede kender problemet på forhånd, kolonisering og urimelige herredømmestrukturer, der efterlader de svage som udnyttede og dominerede stakler. Han kommer for at hjælpe den svage part, og for at organisere oprør gennem et stærkt ideologisk engagement. Problemet for kritikeren er altid klasse modsætningen mellem kapitalen, lederne samt deres lakajer og arbejderne. Denne type søger at bevidstgøre især arbejderparten, om deres stilling og magt samt om de uretfærdigheder og overgreb den konstant udsættes for.

Systemingeniøren er en systemudvikler, der udelukkende arbejder med at designe og implementere en teknisk løsning på kommunikationsproblemer, med udgangspunkt i teorien om kommunikativ handlen. Han arbejder i med udgangspunkt i sin tekniske og sociologiske viden samt ekspertise, og for ham gælder kun klare og eksplicite funktionelle argumenter. Denne type søger altid at mediere problemer ved at implementere ikke koloniserende systemer på baggrund af herredømmefri diskurs og kommunikation.

Den grå tænker er den intellektuelle type, der iagttager og analyserer med udgangspunkt i teorien om kommunikativ handlen, han anvender minutiøst det omfattende teoriapparat og de associerede metodemodeller, han kan finde i litteraturen. Han er især interesseret i at afdække sammenhænge og baggrunden for problemer vedrørende rationalitetsformer, kolonisering, mediatisering, og herredømmefri diskurs. Han interesserer sig ikke for at levere og implementere

løsninger. Denne type søger som sagt ikke direkte at løse problemer, men forsøger i stedet for at belyse årsagerne til de foreliggende problemer.

Terapeuten er en type, der især interesserer sig for de sociale og personlige sider af en given problemstilling. Han ser det som sin rolle at være en slags katalysator for etablering af den ideelle samtalsituation, og stimulere identifikation og løsning af problemer, i stedet for direkte selv at forestå disse processer. Denne type leverer altså hverken problem eller løsning, men fungerer blot som en slags pædagog, der kan sætte processer vedrørende problemformulering og problemløsning i gang. Metoden her er samtale og sociologiske samt psykologiske analyser.

Ingen af de nævnte arketyper i sig selv er formodentlig ideelle, derimod er det sandsynligt at enkelte af dem kan være direkte uheldige. For eksempel kan typer som revolutionslederen, skandalemageren eller missionæren være skadelige som rene arketyper, simpelt hen fordi de udelukkende ser organisationer og deres deltagere som objekt for realisering af deres egne projekter. En kombination af en eller flere arketyper vil formodentlig være både bedre og mere realistisk, men hvilken afhænger af problemets karakter, uden dog dermed at sige at specifikke kombinationer og vægtninger korresponderer bestemte problemer. Formodentlig vil en blanding af den grå tænker, systemingeniøren og terapeuten generelt set være at foretrække, med forskellig vægtning mellem de arketyper alt efter casets beskaffenhed. Den grå tænker, fordi det er vigtigt at kende baggrunden for en organisations problemer, og fordi det er vigtigt at have sine teoretiske og metodologiske værktøjer og kritik i orden, for ikke blot at foretage systemforandringer uden at gøre sit udgangspunkt klart. Terapeuten, fordi det er normativt vigtigt, at have en positiv interesse overfor den organisation, som man ønsker at analysere. Dette betyder ikke, at man ikke kan komme med hård og grundlæggende kritik, men blot at man ikke lader kritikken efterlade frustration og opløsning, men derimod støtter kritikken med at hjælpe organisations deltagerne med at finde egnede løsningsmodeller. Det er her systemingeniøren kommer ind i billedet, det kan ofte være vigtigt at kunne levere løsningsmodeller, som konkrete forslag på baggrund af organisationens egne analyser,

disse kan så efterfølgende bearbejdes eller forkastes af den involverede organisation.

2) Er den ideelle samtalsituation og den herredømme fri diskurs ønskelig eller realistisk?

Den stærkeste kritik, der er fremkommet vedrørende Habermas' forskning, har været koncentreret om især den ideelle samtalsituation eller den herredømmefrie diskurs. Tre spørgsmål kan i denne forbindelse stilles:

- 1) er der tale om et akademisk diktatur med tvangsdialog?
- 2) er det en utopi uden hold i den virkelige verden?
- 3) udvikler det sig ikke til mere diskurs end egentlig handling, en uudholdelige snakkestue, hvor den der argumenterer mest og længst får ret?

Den ideelle samtalsituation forudsætter, at alle parter skal være interesseret i at opnå konsensus vedrørende handlingskoordination, og at de enkelte parter skal give slip på privilegeret kommunikationskompetence. Dette kunne for eksempel betyde at grupper, der ellers normalt ikke er i dialog om økonomistyringsproblematikker kunne blive tvunget ind i en sådan dialog, hvor de oven i købet skulle være tvunget til at afstå fra at argumentere på baggrund af deres specifikke kompetence. Der er vel situationer, hvor grupper, hvis rationaler er alt andet end økonomiske for eksempel kunstnere eller socialarbejdere, slet ikke er interesseret i dialog, simpelt hen fordi de ikke mener at økonomiske rationaler skal gribe direkte ind i deres hverdag. Isolationen og den manglende dialog, som deres faglige magt giver, kan altså være villet, spørgsmålet er så om dette kan accepteres, eller om sådanne grupper skal tvinges til at vise økonomistyringsafdelingen tillid nok til at gå i dialog. Dilemmaet her er, om herredømmefriheden giver carte blanche til ikke at gå i dialog, eller om den ideelle samtalsituation ved sin normativitet tvinger alle parter til dialog.

Det næste spørgsmål er, om Habermas' rationalitetsbegreb ikke er for naivt. Er der noget som det bedre arguments magt, og kan man overhovedet dele eller give slip på kommunikationskompetence? Det

virker fuldstændigt utopisk, at man bare tilnærmelsesvis skulle kunne fordele kommunikationskompetencerne imellem sig, når det gælder vidt forskellige grupper i en organisation, som for eksempel indeholder direktører, økonomer, biologer, designere, marketingfolk og ufaglærte. Så det er et spørgsmål, om sådanne relationer angående kommunikativ handlen ikke er mere afhængige af tillid og magt end af rationalisering og dialog. Der er ligeledes noget paradoksalt i, at Habermas hævder at forståelse altid er samtalens immanente telos, og at den ideelle samtalsituation skulle være samtalens kontrafaktiske mulighedsbetingelse. Hvis det forholdt sig sådan, så skulle det vel ikke være nødvendigt at impostere denne, så ville den jo være garanteret gennem dens egen mulighedsbetingelse. Hvorfor skulle det være forståelse, der er samtalens formål, det kunne vel lige så godt være, at den talene blot vil sige noget for at skabe spænding, og for at se hvordan den anden vil reagere, eller måske netop for at skabe forvirring eller for at drille. Vi interagerer vel ikke kun for at handlingskoordinere.

Den uudholdelige og handlingslammende ideelle samtalsituation vil kunne forekomme, hvis meget forskellige personalegrupper skal opnå konsensus om handling. Hvis deres rationaler er meget forskellige, hvad skal så afgøre, hvilke af disse rationalitetsformer der vejer tungest? Er det for eksempel profit og duelighed, eller er det retfærdighed? Der er vel situationer, hvor disse to størrelser ikke kan forenes, og hvor et valg skal træffes. Kan samtale altid føre til sand konsensus, kan det ikke ske at man simpelt hen er uenig, og at den stærkeste så tager beslutningen, og kan dette ikke være legitimt? Kan det ikke ske, at en sådan ideel samtalsituation vil føre til, at enkelt personer eller grupper vil argumentere i en uendelighed, og drive konsensus igennem på deres betingelser, blot fordi modstandene simpelt hen er blevet træt af at diskutere. Diskurs og argumenter er noget der ofte tiltaler akademikere og retorikere eller politikere, hvorimod de mere praktiske personer som ingeniører, håndværkere og andre manuelt arbejdende grupper, måske mere ligger vægt på gøren, handlen og udøvelsen. Hvorfor skal det være på de sprogbeherskendes præmisser at handlen skal koordineres?

Disse spørgsmål, samt problemer vedrørende herredømme fri diskurs og konsensusdannelse i den ideelle samtalsituation, er ingeniørlunde

uden betydning, og er ikke enkle at svare på. Man kunne argumentere for at den ideelle samtalsituation kan være fornuftig at stræbe efter i enkeltstående og nærmere bestemte tilfælde. Der er dog grund til at være yderst betænkeligt, når det gælder ideen om at gøre et sådant princip til en universel normativitet. I stedet kan man opfatte Habermas' sproghandlingsteori som en teknik, der i forskellige dysfunktionelle og udemokratiske situationer kan være med til at løse op for fastlåste og forældede kommunikationsstrukturer. I et sådant forslag ligger naturligvis faren for at reducere teorien til en slesk metode, som pengegriske ledere kan anvende for at stimulere et større overskud.

Den ideelle samtalsituation er en teknik, fordi der for dens konstitution gælder nogle regler, der skal overholdes. Dette vil sige, at der indføres begrænsninger på, hvad man kan gøre, og på hvad man kan undlade at gøre. Teknikken går ud på, at man tvinges til at gennemgå modpartens argumenter, og dermed udsætte sig for at blive overbevist af det bedre arguments magt. Teknikken er også afhængig af, om man er i stand til, på en eller anden måde, at kunne argumentere for sine handlinger og handlingshensigter. Man skal give afkald på at bruge magt, eksempelvis særlig indsigt i et specialområde. Teknikken kan måske være nyttig, når man vil fortage væsentlige forandringer i organisationer. Når organisationer er reflektive er det nyttigt, men når de skal være operationelle, kan det ikke hjælpe noget, at diskurser om grundlæggende spørgsmål afbryder, her må der kunne handles gennem kommandosystemer, der bygger på magt, som det for eksempel er tilfældet i et bureaukrati.

Samtidig med at teknikken tvinger til dialog, beskytter den også dialogens parter mod overgreb byggende på overmagt. Men hvis en overordnet for eksempel kan fyre en medarbejder, så ligger denne magt latent, også selv om man afstår fra at bruge den ved specielle lejligheder. Den svage part kan kun sikres, hvis en sanktionerende overmagt står over de diskuterende parter, og således beskytter den svage part mod overgreb, også på andre tidspunkter end blot når den ideelle samtalsituation forestår. Direktionen i en virksomhed kan ikke indgå i herredømmefri diskurs, fordi den ikke selv kan give afkald på magtanvendelse, da grundlaget for dens ledende position derved fjernes. Langt mere sandsynligt er det, at direktionen, ved for eksempel

foranstaltninger som livstidsansættelser som det ses i Japan, kan regulere forholdet mellem ledere og arbejdere, og således garantere arbejderne sikkerhed for, at begrundet kritik mod overordnede mellemledere ikke kan undertrykkes. Når blot arbejderne godtager mellemlederens ret til at lede arbejdet, når organisationen er operationel, så kan arbejderparten med sikkerhed fra højere sted uden frygt fremstille sin begrundede kritik. Mellemlederen er således tvunget til at lytte og til at opnå konsensus, for at sikre sig, at hans underordnede er motiverede og tilfredse, således at de producerer rimeligt effektivt, og mellemlederen derfor undgår kritik fra de overordnede.

Det er sandsynligt, at der kan skabes øer af ideel herredømmefri diskurs, der kan føre innovation og svækkelse af modsætninger med sig. Men i modsætning hertil vil det formodentlig være vanskeligt om ikke umuligt at gennemføre princippet på alle niveauer i en gennemsnits virksomhed under social-kapitalistiske vilkår. Det er mere sandsynligt at anvende teknikken, hvor en overmagt kan sikre underprivilegerede grupper en vis indflydelse og beskyttelse mod overgreb fra fremadstræbende mellemledere. Gennem denne beskyttelse kan de svage grupper måske animeres til at bruge deres specielle indsigt. Et øget engagement kunne måske bidrage til innovationer, som ikke virker koloniserende med meningstab, anomi og psykopatologier til følge.

3) Er den foreliggende teori og metodologi ikke så overordnet, at den er umulig at anvende i praksis og dermed af praktisere?

Når man betragter Habermas' teori og Laughlins forsøg på metodologisering og videreudvikling og tilpasning til anvendelse i organisationer, så står det klart at begge befinder sig på et meget overordnet niveau. For eksempel så har Laughlin analyseret økonomistyringssystemernes udvikling i den anglikanske kirke og i det engelske sundhedsvæsen. Disse analyser går ikke tæt på enkelt personer eller persongrupperes livsverdener, men omhandler hovedsageligt koloniserende virkninger af statsmagts indgreb i de før omtalte organisationer, samt historiske billeder af indre innovationer set udefra. Der er derimod ikke meget forskning med udgangspunkt i de indre

livsverdener og de mikroskopiske diskurser der foregår der; af samme grund er de metoder og tilpasninger af Habermas' teorier, ikke fintmaskede nok for praktikere. Men hvad kan der gøres for at ændre på dette forhold?

En vej til en operationalisering kunne være at tage udgangspunkt i sproghandlinger og diskurser med de overordnede effekter som koloniseringer og mediatisering for øje, i stedet for det omvendte, som det hidtil har været tilfælde. Det vil groft sagt sige, at der skal tages udgangspunkt i de reelt foretagne sproghandlinger, hvorefter livsverdener kan identificeres. Ligeledes er det vigtigt at interessere sig for, hvilken vægt forskellige rationalitetsformer tillægges i det enkelte tilfælde, således at skævheder kan identificeres og analyseres. Det anses i denne forbindelse for uheldigt, at fokusere for meget på at afgøre, om der foregår kolonisering eller om denne måtte være positiv eller negativ; derimod er det vigtigere, at vise hvorledes forskellige udsagn opnår konsensus i forskellige organisationer, og gennem en sådan belysning at kunne give skyts til de underprivilegerede grupper. En bottom up undersøgelse kan her anbefales, i stedet for det omvendte.

1.11 Afsluttende metodiske bemærkninger.

For at kunne analysere kommunikativ handlen og diskurs, må vi tage udgangspunkt i sproghandlinger og deres associerede diskurser vedrørende gyldighedsbetingelser. Det er naturligvis ikke praktisk muligt formelt at analysere samtlige sproghandlinger, der måtte forekomme i en bestemt livsverden. Det vigtige er derimod, at analysere de argumentationsmønstre der gentages (reference til et argument er også en gentagelse af argumentet), uanset om de udvikler sig eller ej. Hvorfor er gentagelsen vigtig? Dette skyldes at argumentationsfigurer, der gentages spredes og huskes, sproglige gestalter vinder betydning og styrkes, jævnfør "Kartago skal ødelægges". Gentagelse styrker betydning, men vidner også om betydning, hvis gentagelsen er nødvendig, så er det vel, fordi der er behov for den. Argumentationsfigurer, der kun forekommer en gang, har karakter af prøveballoner, eller henkastede bemærkninger, disse glemmes da gentagelsens hukommelse ikke fornyer deres aktualitet. Anderledes forholder det sig derimod med gyldighedsbetingelserne, her er det både de tavse og accepterede, samt de udtalte problematiserede der er interessante. De udtalte er interessante da det netop er dem, der hersker uenighed om, og det er gennem fastlæggelsen af disse, at ny viden stabiliseres. De tavse er også vigtige, da disse udgør organisationens handlingsbase, og derigennem sætter begrænsninger og skaber muligheder for handling. En mere indlysende begrænsning er, at de sproghandlinger, man vælger at analysere, har noget at gøre med den gruppe af specifikke handlingskoordinationer, man har valgt at studere.

Med disse begrænsninger bliver det muligt at reducere antallet af interessante sproghandlinger til et overkommeligt og håndterbart niveau. Men næste spørgsmål er, hvorledes man kan klassificere og ordne sproghandlingernes og deres referencer. Selve sproghandlingerne skal, hvis de skal være forståelige, præsenteres sammen med deres gyldighedsbetingelser, ifølge Habermas. Hvis sproghandlingen bestrides på grund af uenighed om gyldighedsbetingelserne, skal de bestridte gyldighedsbetingelser fremhæves, og de enkelte argumentationsfigurer skal tages i betragtning, da det ifølge Habermas er gennem det bedre argument at tvister skal afgøres. Derudover skal kommunikationskompetencen også

analyseres, da det netop er ved dennes brug at man kan klarlægge om, der er tale om herredømmefri diskurs eller ej. Med dette i baghovedet kan følgende model udvikles:

Aktør:

- Hvem og med hvilken status
- Hvor (hvilken livsverden i forhold til hvilken)
- Hvornår (hvilken tid: fremtid, fortid eller nutid)

Sproghandling:

- Hvad består sproghandlingen i
- Hvilken type sproghandling er der tale om

Handlingskoordinationens formål:

- Accepterede gyldighedsbetingelser
- Refutationsbetingelser
- Rationalitetsformernes indbyrdes uligevægt

Afledt diskurs:

- Aktør: hvem og hvilken status
- Argument 1,2...N.
- Præmisser
- Verifikation af præmisser
- Refutationsbetingelser
- Kommunikationskompetence

Diskursresultat:

- Konsensus Hvilken
- Dissens Hvorfor
- Underkastelse eller konflikt
- Herredømmestrukturer og deres udøvelse

Inden for økonomistyringen er analyser af denne art især interessante når det gælder tolkning af regnskabstal, og artikulering af deres konsekvenser. Men de er også interessante når det gælder livsverdeners udvikling af økonomistyringssystemer, og implementation af disse i andre livsverdener.

Afgrænsning af livsverdener.

Afgrænsning af livsverdener foregår ved at følge sproghandlingernes udbredelse i stedet for at tage udgangspunkt udelukkende i arbejdsgrupper, divisioner, afdelinger eller andre mere formelle strukturer. Naturligvis vil udbredelsen af disse ofte blot bekræfte de formelle strukturer, men af og til kan interessante uformelle livsverdener afdækkes. Disse livsverdener kan være mindst lige så vigtige for den fælles handlingskoordination. Gentagelsen i livsverdensanalyserne er vigtig, og det er vigtigt, at der så at sige er tale om relativt tykke livsverdener og ikke blot om små tilfældige og skrøbelige, der mere har karakter af tilfældige møder.

Afbildning af arketyperiske kommunikationssammenhænge.

Nogle kommunikationssammenhænge forekommer kun relativt sjældent; disse er det ikke hverken nødvendigt eller rimeligt ressourcemæssigt set at konstruere systemer til afløsning af. Andre er derimod meget ofte forekomne, og er måske af kapital betydning for virksomheden. Hvis disse er komplekse eller omfattende i antal, kan det være hensigtsmæssigt at erstatte eller understøtte disse med systemer. Rent praktisk kunne man forestille sig sådanne kommunikationssammenhænge beskrevet i en model, der kunne indeholde og sammenfatte disse i et arketyrisk kommunikationsspektrum. En sådan model kunne sammenfatte en variation af kommunikationssammenhænge, der på en eller anden måde har noget med hinanden at gøre. Der kunne for eksempel være tale om kommunikationssammenhænge vedrørende ordremodtagelse, garantiforpligtelser, levering, kvalitetskontrol, indkøb osv. Det arketyperiske kommunikationsspektrum kan for eksempel udtrykkes i en simpel tilstands - transformationsmodel i stil med følgende:

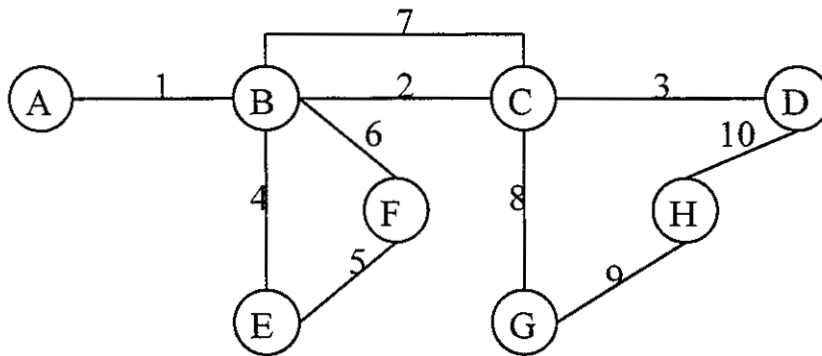

Bogstaverne kan symbolisere bestemte tilstande og tallene forskellige sproghandlinger, modellen ovenfor kunne således beskrive kommunikationen angående udførelsen af et stykke arbejde. Modellen kunne beskrive følgende: en køber i A ønsker et bestemt stykke arbejde udført, denne udfører i 1 en sproghandling angående afgivelsen af en købsordre. B symboliserer tilstanden, hvor en sælgeren har modtaget ordren, han har her muligheden for enten at love at udføre ordren gennem en sproghandling ad vejen 2, eller at afslå af en eller anden grund gennem sproghandling ad vejen 4 osv. Det tjener intet formål at gå hele eksemplet igennem, da det kun skal vise at der findes enkle muligheder for at beskrive kommunikationssammenhænge i detaljer. Modellen kan naturligvis udvides til også at kategorisere sproghandlingerne, samt til også at vise arketyperiske diskurser som måtte udspille sig, i forbindelse med bestemte sproghandlinger⁷⁰.

Hvorfor gå videre fra Habermas til Foucault.

Der er især to grunde til, at Habermas' teori i sig selv ikke er tilstrækkelig til at kunne forstå kommunikationssammenhænge vedrørende udvikling, anvendelse og forandring af økonomistyrings-systemer:

⁷⁰ Andre har forsøgt at forfine sådanne sproghandlingsdiagrammer men med udgangspunkt i Austin og Searles enkle model, som ikke indeholder gyldighedsbetingelser eller muligheder for at optage diskurs. Her kan f.eks. nævnes <Kensing & Winograd, 1991> og <Euramäki, Lehtinen & Lyytinen, 1988>

- 1) Manglen på metodologiske redskaber til forståelse og håndtering af magtrelationer.
- 2) Absencen af teoretiseringer angående diskursen og det "bedre arguments styrke".

Habermas forholder sig normativt og binært til herredømmestrukturer og herredømmefrihed, og det er som om der ikke er noget imellem. Dette forhold gør, at Habermas derfor ikke beskæftiger sig med magt, da det netop er dens privilegium at befinde sig i dette rum af hverken eller i forhold til komplet herredømme eller total frihed. Flere samfundsfilosoffer her iblandt Foucault mener, at man, i stedet for normativt blot at kræve frihed for alle, hellere skal prøve at forstå, hvorledes magtforhold installeres, forandres og elimineres, for bedre at kunne formindske deres totaliserende effekter.

Men et magtforhold behandles af Habermas, nemlig den magt som det bedre argument udøver. Det virker lidt naivt og mystificerende at tillægge denne magt en særposition, da argumenter er noget der produceres på baggrund af tilladte ræsonnementsskemaer, samt på baggrund at "fakta" og sandheder der selv er fremkommet gennem anerkendte måder at måle og registrere på. Men Habermas er tavs på dette punkt vedrørende det bedre arguments styrke, samt om hvorledes denne styrke kan mobiliseres og reproduceres. Foucault er derimod stærk på netop dette punkt, og hans vidensarkæologi er et redskab til at analysere den diskurs som Habermas så ofte henviser til, men aldrig siger noget indholdsmæssigt om.

Denne kritik diskvalificerer ikke Habermas' kommunikationsteori, og det er ikke min hensigt her at smide barnet ud med badevandet. Det er vigtigt at forstå det bidrag han giver, især med henblik på kommunikative handlinger. Den sproghandlingsteori han fremsætter er langt mere sofistikeret end den Austin og Searle oprindeligt fremsatte. I virksomheden kan man ikke nøjes med diskurs og refleksion, man har brug for både kommunikative og operative handlinger for at kunne handle på det der ligger udenfor diskursen. Kommunikationsteorien Habermas fremsætter er yderst relevant, hvis man vil forstå, hvorledes økonomistyringssystemer kan influere på sådanne forhold. Men med hensyn til forholdene omhandlende diskurs og magt har Habermas ikke

meget at sige, og vi vil derfor gå videre med Foucault, der har sat stort set alt sin forskning ind på netop disse områder.

Kapitel 2

Magtdynamik, diskursteori og genealogi-taktik i økonomistyringsstudier.

Indledning

Den mest anvendte samfundsfilosof inden for den sociologisk funderede økonomistyring er Foucault. Han er blevet anvendt i et sådant omfang, at man kan tale om en Foucauldiansk skoledannelse, men det vil i det efterfølgende blive anskueliggjort, at opfattelsen af hvad der er Foucauldiansk, er uklart og åben for diskussion. Dette skyldes måske, at Foucault kommer med meget få normative udsagn, samt at hans arbejder er af en betydelige kompleksitet og omfang. En sådan diskussion om, hvad Foucault siger og mener, kunne let komme til at fortabe sig i ligegyldige detaljer om den rette lære, hvilket slet ikke er erindret her. Formålet er derimod at skabe en bevidsthed om uudnyttede metodiske og normative potentialer i Foucaults teorier.

I det efterfølgende analyseres de 3 måske mest referede og kendte Foucault inspirerede artikler, alle bragt i AOS. Der er tale om Lofts artikel fra 1986 med titlen "Towards a Critical Understanding of Accounting: The Case of Cost Accounting in the U.K. 1914-1925" og Miller & O'Learys artikel fra 1987 med titlen "Accounting and the Construction of the Governable Person" samt "Accounting and the Examination: A Genealogy of Disciplinary Power" af Hoskin & Macve publiceret i 1986. Disse artikler er valgt fordi de, udover at være af høj kvalitet, tilsammen anvender både diskursteoretiske, genealogiske og magtteoretiske elementer af Foucaults arbejder.

For at forklare Foucaults metodeapparat er der fortrinsvist blevet taget udgangspunkt i "L'archéologie du savoir"⁷¹ og "Surveiller et punir"⁷², samt forskellige magtteoretiske artikler. Der tages udgangspunkt i førstnævnte, da det er det eneste rigtigt teoretiske værk Foucault har forfattet. Nogle vil måske indvende, at Foucault senere i sine arbejder forlader vidensarkæologien og helliger sig genealogi og magt studier.

⁷¹ <Foucault, 1969>

⁷² <Foucault, 1975>

Dette synspunkt er diskutabelt og Foucaults arbejder opfattes i denne afhandling mere som et kontinuum, end som opsplittet i en yngre og i en ældre Foucault, han tager da heller aldrig afstand fra sine tidligere arbejder eller fra måden de er blevet til på. Det virker da heller ikke plausibelt at forskeren Foucault pludselig skulle kaste hele det omfattende og originale grundlag væk, som han indtil 1975 minutiøst havde bygget op. Det er derimod mere plausibelt at han supplerer sin metode, og det fremgår da også, når man læser hans efterfølgende arbejder og forelæsninger, hvor han ofte tager afstand fra hermeneutisk fortolkninger, og i stedet tager udgangspunkt i eksterioritetet, også når det gælder beskrivelser af, hvad man kunne kalde "déchiffrement" eller afkodning. Der er derfor tale om en evolution, som bygger på de erkendelser der er opnået i vidensarkæologien. I denne fremstilling af Foucaults teori og metode ses "L'archéologie du savoir" som værende et teoretisk studie på basis af blandt andet "L'Histoire de la folie" og "Les mots et les choses", der forfines og videreudvikles i senere historiske studier som for eksempel "Surveiller et punir", "Naissance de la clinique" eller "Histoire de la sexualité". Når man vil beskæftige sig med Foucaults teoriapparat, så kan man gøre dette ved at gennemgå den i tre indbyrdes afhængige afsnit:

- 1) Arkæologi.
- 2) Genealogi.
- 3) Magt analyser

Det er karakteristisk, at Foucault gennem hele sit forskningsarbejde holder afstand til hermeneutikken, og aldrig går ind i at beskæftige sig med fortolkning, forståelse og mening som noget mystisk implicit subjekt afhængigt. Vidensarkæologien er et forsøg på at skabe et analytisk ståsted, hvor forskeren kan degagere eller afkoble sig sine fordomme og intentioner, dette gøres ved at skabe et apparat, der foreskriver nogle teknikker, der tager sit udgangspunkt i, hvad der faktisk er blevet skrevet, sagt eller på anden måde signaleret, og ikke i intentioner, hensigter og fortolkninger. Forskeren afskærer sig således fra i det mindste direkte at fortolke det han afdækker, og han afskærer sig ligeledes fra, at sige hvad han personligt mener. Genealogi og "déchiffrement" har heller ikke noget med fortolkning og forståelse at gøre i hermeneutisk forstand. Genealogien er en taktik til at reaktualisere glemte stridigheder og tvister om det sande, normale, rigtige osv. Foucault forsøger generelt set, at bevæge sig fra disse store historier

om det moderne menneskes samfundsteknikker til, hvorledes subjekter afkoder og former sig selv og hinanden, gennem magt relationer og magtudøvelse. Hermed er vi ved det 3. punkt, som vil blive behandlet, nemlig Foucaults videns - magt analyser. Analysen af magt er for Foucault vigtig, fordi magten på engang er både drivkraft i og resultatet af menneskelig interaktion.

2.1. Vidensarkæologi og økonomistyringsstudier: Konstruktionen af den kontrollerbare person.

Den første Foucault inspirerede artikel der er vælges behandlet er den føromtalte Miller og O'Learys artikel fra 1987 med titlen "Accounting and the Construction of the Governable Person". Denne meget hyppigt citerede artikel er valgt analyseret, fordi det er den eneste artikel af sin art, der ikke ignorerer vigtigheden af det vidensarkæologiske element.⁷³

"There are three issues we would like to single out for our purposes here from this vast and still growing body of material. These concern what can be called a 'genealogical' question concerning the role of historical investigation; an 'archaeological' question concerning the way one goes about doing history; and a thesis concerning the interdependence of bodies of knowledge and relations of power."

Den klare identifikation af disse 3 nøgleområder lader det skinne igennem at P. Miller er uddannet sociolog, og at han behersker feltet. Problemet for læseren er blot, at denne ofte ikke er besiddelse af Millers viden om indholdet i Foucaults teoriapparat og i hans metodiske iagttagelser, og at der i artiklen ikke forefindes nogen afklaring heraf. Dette faktum kan man ikke klandre artiklens forfattere for, men det efterlader et problem, ikke kun fordi det ærlig talt er yderst tidskrævende at foretage en sådan afklaring for folk, der ikke er sociologispecialister, men også fordi man efter at have gennemgået artiklen ikke kan lade være at spørge sig selv om, hvordan artiklen adskiller sig fra et ganske almindeligt historisk studie, og på hvilken måde artiklen overhovedet er kritisk, hvilket jeg skal komme tilbage til. Den eneste specificering af hvad vidensarkæologi er forefindes i følgende citat:⁷⁴

"The archaeological question is historical also. Its focus is on our most legitimated forms of contemporary discourse, and the real historical conditions which have led to their emergence. It concerns the more sociological aspects of the emergence and functioning of discourses as well as their internal conceptual features. The status of our most

⁷³ <Miller & O'Leary, 1987> side 237.

⁷⁴ Ibid. side 238.

legitimated forms of discourse (law and medicine, for example, but also economics and accounting) are seen to depend, amongst other things, on institutional and legal criteria as well as on pedagogical norms for their functioning. Archaeology directs our attention to these features of discourse. It also has an epistemological aspect. This concerns the relationship between discourses and the objects to which they refer.”

Selv om det ikke er dårligt på 11 linier, så dækker det naturligvis ikke tilnærmelsesvis vidensarkæologiens indhold og kompleksitet, samt på hvilken måde den er anderledes end andre metoder, og hvorfor den er vigtig for økonomistyringsstudier. For at komme nærmere et svar på dette spørgsmål vil der, efter en gennemgang af artiklens indhold, den tekniske side af vidensarkæologien ultra kort blive beskrevet, for derefter at komme tilbage til de øvrige spørgsmål som er blevet artikuleret i ovenstående.

Artiklens indhold

Miller og O’Leary foretager i den før omtalte artikel fra 1987 en analyse af fremkomsten af “standard costing and budgeting” i begyndelse af dette århundrede. Det der interesserer forfatterne er disse regnskabsbegreber / regnskabsinstrumenters relation til diskurser vedrørende effektivitet, både på samfunds og virksomheds niveau. Miller og O’Leary tager afstand fra opfattelsen af standard omkostninger og budgetering, blot er et naturligt og uproblematisk svar på aktuelle problemstillinger, de er derimod af følgende opfattelse⁷⁵:

“For it is neither the truth-value of standard costing nor its practical utility which we are seeking to evaluate. Rather, we are concerned to locate such a practice as a form of social power, an important element of which is an ability to subject the individual to an increasingly detailed form of observation and scrutiny.”

For at anskueliggøre hvorledes diskursen der akkompagnerer denne sociale magtudøvelse, som relaterer sig til individers underlæggelse af en stadig mere detaljeret observation og granskning, viser forfatterne

⁷⁵ Ibid. side 243.

hvorledes denne diskurs hænger sammen med diskurser om effektivitet på individ- og samfundsniveau. De citerer blandt andet Arnold White for i 1901 at skrive om middelklassen, at den var blevet til en flok nydelsessøgere, og at arbejderklassen kunstigt holdt deres arbejdsindsats nede, samt at tildensen til at forsumpe i druk var taget til på alle samfundsniveauer. Arnold White fortsætter⁷⁶:

“Our species is being propagated and continued increasingly from undersized, street-bred people” og “Spectacled school-children, hungry, strumous, and epileptic grow into consumptive bridegrooms and scrofulous brides.” samt at befolkningen i al almindelighed består af “hospital out-patients, enfeebled with bad air, sedentary lives, drink, and disease”.

Som følge af den her identificerede tilstand, foreslår White og mange andre journalister med ham, at der må gøres noget for at bedre samfundets organisering og effektivitet. Eugenik-bevægelsen der også deltog i denne effektivitetsdebat stillede blandt andet krav om: “The sterilization of the unfit”⁷⁷. Denne diskurs forblev ikke ren diskurs, men fik også rent praktiske konsekvenser, og love blev vedtaget i Indiana og Michigan vedrørende sterilisation af “Confirmed criminals, idiots, imbeciles and rapists”⁷⁸. En bemærkning i forbindelse med en kriminalkendelse i forbindelse med sterilisation var: “Three generations of imbeciles are enough.”⁷⁹. I 1931 havde ca. 30 stater vedtaget steriliserings love og frem til 1944 blev der foretaget 42.000 officielle sterilisationer.

For at komme ineffektiviteten i samfundet til livs, var det ikke kun et spørgsmål om at kæmpe mod fysiske defekte, men mental hygiejne, og den akkompagnerende diskurs kom også ifølge Miller og O’Leary⁸⁰ til at spille en vigtig rolle i denne periode. Intelligenstest med fastlæggelse af IQ-standarder blev konsekvensen, dette instrument blev brugt af den amerikanske statsmagt til evaluering og udvælgelse i og til militæret, skoler og ved immigrationskontrollen. Ud over disse eksempler på effektivitetsdiskurs i relation til borgerens krop og ånd

⁷⁶ Ibid. side 244.

⁷⁷ Ibid. side 248.

⁷⁸ Ibid. side 248.

⁷⁹ Ibid. side 248.

⁸⁰ Ibid. side 250.

som fandt sted i offentligheden i al almindelighed, udvikledes der også sociologiske teoriretninger, som beskæftigede sig med spørgsmål om effektivitet, ikke mindst repræsenteret ved den "pragmatiske bølge" i USA.

Miller og O'Leary vender efter ekskursen angående de økonomi-styringseksterne debatter tilbage til virksomheden som rum for "the construction of the governable person". Forfatterne viser, hvorledes disse diskurser transformeres til brug i virksomheden, og hvorledes "Scientific management"-skolen med F.W.Taylor i spidsen tager disse diskurser op. Det drejer sig om at eliminere spild i virksomheden og dermed også om at eliminere den "unfit"-arbejder. Dette gøres naturligvis ikke ved drastiske skridt som sterilisation, men blot ved at dem der anses for "unfit" afskediges ikke avancerer, eller at man ved eksamination undgår at ansætte sådanne. I forbindelse med dette den kontinuerlige overvågning af en given organisations medlemmer, som bekæmpelsen af ineffektivitet kræver, viser standard omkostninger og budgetter sig at være yderst nyttige, ikke mindst fordi de sammen virker både i forhold til at skabe transparens om det enkelte individs "historiske" indsats, og i forhold til fastsættelsen af den fremtidige norm. Det specielt effektive ved at anvende pengeværdi som mål for den enkeltes indsats ligger i, at man på denne måde kan omfatte også svært målelige mentale og sociale indsats.

Den sociotekniske-skole fastslår efter at have til endebragt Hawthorne-studierne 1927-1931, at det ikke kun drejer sig om det enkelte individ isoleret, men at man må handle på individets sociale kontekst for at få det fulde udbytte af det enkelte individ og dermed opnå endhøjere effektivitet. Denne debat om social adfærd relateret til effektivitet, bruger forfatterne som springbræt for at bevæge sig fra det historiske til det aktuelle. De vil, skriver de, anvende de historiske afklaringer af diskurser og argumentationsfigurer til at forstå de aktuelle debatter i relation til økonomistyring. Forfatterne identificerer således afsluttende forskellige diskurser, hvis relation til de historiske man klart fornemmer. De nævner blandt andet diskurser der identificerer nødvendigheden af, at effektivitetstiltag accepteres af de berørte medarbejdere, men også hvordan man kan animere en sådan accept. Også effekten af manipuleret konsensus fremkommer i diskursen, og det fastslås at en sådan kan give bagslag, hvis medarbejderne fatter mistanke om at ledelsen handler skjult-strategisk. Legitimitet er

således ikke noget der kun defineres af den magtudøvende part, men også af den der udøves magt overfor.

Miller og O'Leary viser således hvorledes diskurser vedrørende udviklingen og applikation af standard omkostnings og budgetsystemer er forbundet med diskurser om effektivitet og overvågning. De viser hvorledes disse økonomistyringsredskaber gør effektivitetsdiskurser mulige, fordi de genererer både en effektivitetshistorie og virker som basis for at anticipere fremtidige styringer af organisatorisk adfærd.

For at kunne diskutere de vidensarkæologiske aspekter af den aktuelle artikel, er det nødvendigt at afklare hvad vidensarkæologi overhovedet er. Efter denne afklaring kommer vi tilbage til artiklen.

2.2. Diskursteori og vidensarkæologi.

Når man betragter værket "L'archéologie du savoir"⁸¹ så virker det umiddelbart lidet omfattende i forhold til for eksempel "Theorie des kommunikativen Handelns band I & II"⁸², men det viser sig bare efter det første kapitel, at de 275 sider på akademisk fransk er stærkt koncentrerede, og først efter 2. eller 3. gennemlæsning bliver det muligt for alvor at systematisere indholdet. Man bliver kastet ud i en alternativ måde at behandle diskurser på, samtidigt med at man bliver præsenteret for et nyt og fremmed (i det mindste i den forelæggende sammenhæng) vocabularium. Kernen i Foucaults arkæologiske diskursanalytik kan delvis anskueliggøres i nedenstående citat samt skema:

"Den vidensarkæologiske metode er intet mere og intet andet end en genskrivning: hvilket vil sige en regelbundet transformation af det allerede skrevne, med bevarelse af det udvendiges form. Det er ikke til at gå tilbage til det oprindeliges egen hemmelighed; det er en systematisk beskrivelse af et diskursobjekt."⁸³

Arkæologien som Foucault beskriver foregiver altså ikke at være andet end en systematisk genskrivning af det der allerede er skrevet, det vil sige en regelbundet transformation af det udvendige. Udvendigt fordi genskrivningen ikke forsøger at afdække noget gådefuldt eller hemmelighedsfuldt gemt i det oprindelige. Genskrivningen forsøger ikke at deplacere sig for at kunne beskrive den oprindelige mening eller de hensigter eller intentioner som de talende subjekter måtte have haft. Men hvis der kun er tale om en regelbundet genskrivning, hvad består da disse genskrivningsregler i? For at kunne svare kompakt på dette har jeg konstrueret følgende skema⁸⁴:

⁸¹ <Foucault, 1969>

⁸² <Habermas, 1981 vol I & II>

⁸³ <Foucault, 1969> side 183. Citatet som det fremstår på fransk: "Elle [l'archéologie] n'est rien de plus et rien d'autre qu'une réécriture: c'est-à-dire dans la forme maintenue de l'extériorité, une transformation réglée de ce qui a été déjà écrit. Ce n'est pas le retour au secret même de l'origine; c'est la description systématique d'un discours-objet".

⁸⁴ Den efterfølgende figur er af egen tilvirkning. Det skal bemærkes at Foucault flere gange advarer mod at systematisere hans teoriapparat, fordi hans teoretiske betragtninger er ufærdige og midlertidige. Jeg systematiserer alligevel, ikke for at levere sandheden om Foucaults metodik, men for at vi bedre skal kunne forstå de betragtninger han fremfører i denne sammenhæng.

Diskurs-niveauer	Etymologisk-formation	Demarkations-formation	Konsistens-formation
Objekter	Emergens	Afgrænsning	Specifikation
Udtryksmodi	Status	Indplacering	Situation
Koncepter	Succession	Koeksistens	Intervention
Strategier	Diffraktion	Økonomisering	Funktion

Foucault konstruerer en genskrivningsmetodik, bestående af 4 grundpiller som hver især består af 3 instanser, hvilket giver 12 hovedbeskrivelses kategorier, det vil dog være forkert at fokusere på kategorierne som sådan, da det mere er relationerne mellem de fire grundpiller der er interessante, og de 12 kategorier er således kun midlertidige hjælpe instanser, der i øvrigt ofte viser sig at være interessante i sig selv. Man kan altså sige at, objekternes formation er afhængig af at subjekspositioner i forskellige udtryksmodi transformerer udtryk, gennem intervention af et eller flere koncepter, og at disse udtryk kan relateres til en funktion eller en diskursiv økonomi, som knyttes til en strategi, der igen står i relation til en subjeksposition osv. Der opstår således et kompliceret net af relationer, som jeg senere vil forsøge at skitsere mulige forgreninger af, på grundlag af ovenstående skema. Skemaet angiver 4 niveauer for diskursiv formation, som kan anskues ud fra 3 perspektiver. Det første perspektiv er det etymologiske, som omhandler et givet diskursivt niveaus ophav og udgangspunkt. Det andet perspektiv er demarkationen, som går ud på at klarlægge, hvorledes den enkelte formation vedrørende et diskursivt niveau definerer sin identitet i forhold til andre formationer. Det tredje og sidste perspektiv er formationens konsistens, hvilket beskæftiger sig med hvilken virkning eller resultat, der i relation til de to foregående perspektiver, manifesterer sig.

Men før ovenstående kan behandles, så må vi fastlægge diskursens grundenhed, og rummet hvori disse grundenheder samt de diskursive formationer lever. Foucault beskriver to begreber, der anvendes til dette formål nemlig "l'énoncé" og "l'archive", hvilket kunne oversættes med udtryk og arkiv, det er dog en noget speciel anvendelse af de to begreber der er tale om. Herunder vil disse meget kort og koncentreret blive forklaret.

L'énoncé.

For at forklare begrebet "l'énoncé" vil jeg tage udgangspunkt i citat af Foucault⁸⁵:

"Når man undersøger l'énoncé opdager man en funktion, der hviler på en helhed af tegn, og som ikke er det samme som noget grammatisk acceptabelt eller logisk korrekt. Et udtryk kræver følgende for at udfolde sig: Et referentiel (som ikke helt og holdent er et faktum, tingenes tilstand, heller ikke et objekt, men et differentieringsprincip); et subjekt (ikke bare en talende bevidsthed, heller ikke bare forfatteren til det formulerede, men en position der under visse betingelser kan udfyldes af ligegyldig hvilken person); et associeringsfelt (som ikke er det formuleredes reelle kontekst, eller situationen hvor i det er blevet artikuleret, men et koeksistensdomæne for andre udtryk); en materialitet (som ikke kun er artikulationens substans eller støtte, men en tilstand, transkriptionsregler, og muligheder for brug eller genbrug)

Énoncé er et udtryk, imodsætning til et indtryk, der på en eller anden måde efterlader sig et materielt spor, og som der derfor kan henvises til, det være sig tale, skrift, tegninger, kort, regnskabsbøger eller andre former for spor. Men et hvilket som helst spor som mennesker måtte efterlade sig er ikke et udtryk i vidensarkæologisk forstand. For at et spor skal være et udtryk, må det være bundet til et ydre korrelat bestående af følgende elementer:

- 1) Et referentiel af uddifferentieringsprincipper.
- 2) En subjektspostion.
- 3) Et felt af associerede koeksistensdomæner.
- 4) En materiel transkriptionsformel.

⁸⁵ <Foucault, 1969> side 150-151 På fransk lyder citatet således: "En examinant l'énoncé, ce qu'on a découvert c'est une fonction qui porte sur des ensembles de signes, qui ne s'identifie ni avec l'acceptabilité grammaticale ni avec la correction logique, et qui requiert, pour s'exercer: un référentiel (qui n'est pas exactement un fait, un état de choses, ni même un objet, mais un principe de différenciation); un sujet (non point la conscience parlante, non point l'auteur de la formulation, mais une position qui peut être remplie sous certaines conditions par des individus indifférents); un champ associé (qui n'est pas le contexte réel de la formulation, la situation dans laquelle elle a été articulée, mais un domaine de coexistence pour d'autres énoncés); une matérialité (qui n'est pas seulement la substance ou le support de l'articulation, mais un statut, des règles de transcription, des possibilités d'usage ou de réutilisation)."

Det vil sige at et udtryk ikke blot afgrænses til sproglige eller tekstlige spor, der logisk har mening eller, der kan identificeres som grammatisk set korrekte eller forkerte, men at det også dækker spor som kurver, kort, tegninger, en formel eller en regnskabsbog. Det vil også sige at det ikke dækker spor som tasterne på et tastatur, eller en håndfuld trykketegn, et tilfældigt hår, en sok på min fod eller noget ligegyldigt kaffebrums i en skralle pose, med mindre det ekstraordinært skulle være bundet til et ydre korrelat. (Hvad der ligger i de fire katagorier skal jeg komme tilbage til.)

L'archive

“Arkivet er først og fremmest en lov angående det der kan siges, et system der styrer fremkomsten af udtryk som enkeltstående begivenheder.”⁸⁶

Arkivet er altså først og fremmest den lov der afgør hvad der kan siges, et system som redigerer opkomsten af udtryk, som enkeltstående begivenheder. Arkivet er udtrykkets funktionssystem, det er det der muliggør udtrykkenes emergens, formation og transformation. Det er med andre ord systemet eller mediet for de diskursive formationers udfoldelse. Det er ikke et a priori, et fængsel, som til enhver tid afgør, hvad vi er i stand til og hvad vi ikke er i stand til at udtrykke. Det er derimod udtrykkets mulighedsbetingelse, som reglerer det der kan siges, men som ikke determinerer det. Arkivet er ikke noget stationært, men derimod noget dynamisk, som forandres efterhånden som tiden og de diskursive formationer skrider frem.

⁸⁶ Ibid. side 170, citatet er oversat fra fransk: “L’archive c’est d’abord la loi de ce qui peut être dit, le système qui régit l’apparition des énoncés comme événement singulier.”

Den diskursive formation.

I det efterfølgende vil jeg kort gennemgå den diskursens niveauer med hensyn til formationen af:

- 1) Objekter.
- 2) Udtryksmodi.
- 3) Koncepter.
- 4) Strategier.

ad 1) Den diskursive formation af objekter⁸⁷:

Når Foucault taler om formation af objekter har det ikke noget at gøre med objekternes fysiske tilblivelse, men med hvorledes der i diskursen skabes objekter, disse objekter kan henvises til objekter der altid har eksisteret, eller som ikke mere eksisterer, eller som man gerne ville have skulle eksistere. Foucaults måde at opfatte objekterne på har intet at gøre med den klassiske skelnen mellem reference og referent, eller mellem betegner og det betegnede; han forsøger kun at klarlægge, hvordan objekterne i diskursen bliver til, forandres, afgrænses og specificeres. Et objekt kunne være economic man, discountet cash flow eller dækningsbidrag.

Objekternes emergensflader:

For at beskrive objekternes opdukken må man lokalisere den diskursflade hvori objekterne bliver til, for at vise hvorledes dets opdukken er blevet mulig, for at dets beskrivelse, betegnelse og benævnelse kan blive muliggjort. Emergensfladerne er ikke ens i forskellige samfund og til forskellige tider og i forskellige former for diskurs. Diskursen begrænser sit domæne ved at statuere objekter, der kan benævnes og beskrives. For eksempel muliggør fremkomsten af objektet activity based costing nye diskurser som ikke før på samme måde kunne finde sted, samtidig med dets opdukken også undertrykker andre diskurser, fordi det tiltrækker sig opmærksomhed.

Objekternes afgrænsningsinstanser:

Her beskrives hvilke institutioner, grupper eller enkeltpersoner der med en given kompetence øver indflydelse på objekternes afgrænsning. For eksempel når det drejer sig om

⁸⁷ Ibid. side 55-67.

dækningsbidragsmodeller, så er det grupper som akademikere, revisorer, praktikere ude i virksomhederne, politikere, samt institutioner som Håndværksrådet, FSR og folketinget, der øver indflydelse på disse forhold.

Objekternes specificationsnet:

Her beskrives hvorledes objektet specificeres gennem indpasning i klassifikationsskemaer, og ved at modstille det andre beslægtede eller ikke beslægtede objekter. Disse specificationer kan tilskrives gennem identificering af forskellige attributer der måtte være af betydning for det enkelte objekt. Det er blandt andet gennem denne specificering at objektet vinder identitet. For eksempel kan variabilitetsmodellen indplaceres i et klassifikationsskema, der indeholder andre interne regnskabsmodeller, og kan modstilles dækningsbidragsmodellen, full-cost modellen og ABC-modellen.

Men en sådan beskrivelse er utilstrækkelig, da objekterne ikke eksisterer i et ydre forhold til diskursen, det er relationerne mellem de 3 niveauer der skaber mulighedsbetingelserne for et objekts opstående transformation. Det vil sige at beskrivelsen af niveauet for den diskursive formation af objekter går ud på at beskrive mulighedsbetingelserne for et objekts opstående, afgrænsning og specificering, det vil sige en beskrivelse af emergensfladen karakter i et givet tilfælde, og hvorledes den påvirker objektets tilblivelse, afgrænsningsinstanser som de tager sig ud under afgrænsningen af objektet, klassifikationsskemaer, og de modstillingsmuligheder samt identificerede attributer, der i det givne tilfælde er forhåndenværende. Denne objektniveaus helhed bestemmes således af reglerne for objekternes formation, transformation og distribution.

ad 2) Den diskursive formation af udtryksmodi⁸⁸:

Når noget udtrykkes, så kommer det et sted fra og med en vis vægt, dette får os straks til at tænke på at henføre det udsagte til et givet subjekt til en givet person. Men når Foucault taler om hvem der taler, og hvilken plads og kompetence udsigeren påkalder sig, så er det ikke subjekter som sådan, ikke personer men subjektspositioner som han

⁸⁸ Ibid. side 68-74.

hentyder til. Positionerne er positioner i diskursen som de udtrykkende personer kan indtage på forskellige tider.

Udtryksmodis stati:

For at klarlægge den status som knyttes til udtrykkeren og dermed til det udtrykte, må man spørge hvem taler iblandt hvem og hvor taleren låner sin autoritet og prestige til forestå en given diskurs til at sige "sandheder". Det vigtige er her at klarlægge de positioner der tales fra, og at beskrive hvordan disse er afgørende for det der udtrykkes.

Udtryksmodis indplaceringer:

Det drejer sig her om udtrykkerens institutionelle og samfundsmæssige indplacering, hvorfra der kan tales legitimt og professionelt, og hvorfra taleren henter sine specifikke objekter og verifikations instrumenter.

Udtryksmodis situationer:

Disse omfatter forfatterens situation i relation til diverse grupper af objekter, hvilken situation befinder denne sig i med hensyn til tilegnelse af information, hvilke iagttagelses instrumenter besides, hvilke informations net er tilgængelige, hvilke skemaer til undersøgelse er forhånden værende. Hvilken kompetence og uddannelse, samt hvilken vidensbase har den udtrykkene til afkodning af de tilgængelige informationer.

Det er forfatterens binding til subjekspositionernes status, samfundsmæssige indplaceringer og situation der giver reglerne for deres sameksistens og spredning, samt for måden de modarbejder og støtter hinanden på. Et udtryk betinges altså af hvilken status, indsigt og samfundsmæssig indplacering, den der udtrykker har. For eksempel er det ikke ligegyldigt om udtrykket: "Jeg erklærer hermed Magasin du Nord konkurs" kommer fra en bedugget bums på gaden eller om det kommer fra en dommer i skifteretten. Det er heller ikke ligegyldigt om et udsagn om forurening af en omstridt grund kommer fra en politiker, eller om det kommer fra et uafhængigt laboratorium, der har indhentet og analyseret jordprøver. Udsagnets karakter og konsekvenser er vidt forskellige.

ad 3) Den diskursive formation af koncepter⁸⁹:

Et koncept er en autoriseret måde at argumentere på, og det er disse argumentationsmåder der blandt andet danner grundlaget for, hvad der kan udledes. Hverken videnskaben eller praktikerne i en organisation følger strenge deduktive regler, de bygger ikke deres viden og handlen på en stødt fremadskridende og akkumulerende måde. Det der på dette niveau skal undersøges er, hvorledes forskellige udtryksmodi benytter forskellige koncepter til at konstituere objekter og til at foreskrive handlinger og procedurer.

Koncepternes successionsformer

På dette niveau beskrives ordningen af udtryk i bestemte serier, generaliseringsskemaer og organiseringen af beskrivelser. Afhængighedstyper som hypotese - verifikation, påstand - kritik eller applikationslove identificeres og beskrives, dette gælder også retoriske skemaer og deres induktioner og deduktioner.

Koncepternes koeksistensformer

Disse kan opdeles i 3 grupper nemlig: 1) Aktualitetsfeltet der beskriver alle de udtryk, som er beskrevet andetsteds, og som bliver taget op i diskursen. Beskrivelsen af disse udtryk skal afdække vurderinger angående visse domme der kan foranstaltes gennem a) bevisførelse eller b) udførelse af eksperimenter, ved henvisen til autoritet eller ved simpel gentagelse. 2) Ledsagelsesfeltet er de udtryk der tilhører andre objektområder men som har en plads i diskursen, for eksempel analogier. 3) Hukommelses feltet er referencer til de tidligere udtryk, som ikke mere er tilladte og som derfor ikke mere diskuteres. Det er disse forældede teorier, som den nye diskurs afløser.

Koncepternes interventionsprocedurer

Interventionsprocedurerne er de procedurer der legitimt kan anvendes på udtrykkende til at generere diskurs. Eksempler på sådanne kunne være: 1) Genskrivning hvor igennem udtryk nyklassificeres; 2) Om-skrivning af udtryk i for eksempel et formaliseret kunstigt sprog; 3) Oversættelse af for eksempel kvalitative udtryk i kvantitative og vice versa; 4) Tilnærmelse hvor igennem udtryk præciseres og indordnes

⁸⁹ Ibid. side 75-84.

mere konsistent; 5) Omvurderinger, hvor udtryk udvides eller indskrænkes; 6) Importering, hvor koncepter der normalt tilhører andre udtryksserier overflyttes til den aktuelle diskurs; 7) Systematisering af allerede kendte objekter; 8) Omfordeling af allerede fordelte udtryk.

Koncepterne angiver lokale regler for hvilke teknikker der kan anvendes i en given diskurs til at danne objekter, specificere udtryksmodi og at evaluere diskursive strategier med.

ad 4) Den diskursive formation af strategier⁹⁰:

Strategiernes niveau omhandler mulighedsbetingelserne for de teoretiske valg som foretages i diskursen.

Strategiernes diffraktionspunkter

Her beskrives: 1) Uforenligheds punkter, hvor objekter, udtryk måder eller koncepter ikke kan eksistere i de samme udtryksserier; 2) Ækvivalenspunkter, hvor samtidige eller efterfølgende uforenlige udtryk er ækvivalente med hensyn til måden de formes på og med hensyn til reglerne de følger samt deres emergensbetingelser; 3) Ankerpunkter for systematisering, det vil sige de diskursive underenheder. Det undersøges her hvilke muligheder der tillader afvigende teoretiske konstruktioner at eksistere samtidigt eller på hinanden følgende.

Strategiernes diskursive økonomi.

Dette felt omhandler, hvorledes en diskursiv formation afgrænser sig ved henholdsvis at tillade og forbyde givne diskurser inden for formationen. 1) En diskurs kan være et formelt system, hvor andre diskurser anvendes på semantiske felter; 2) den kan være en konkret model som kan overføres til andre diskurser på et højere abstraktionsniveau. Diskursen kan være analogi, opposition eller komplementaritet til andre diskurser, og diskursen kan afgrænse sig fra andre diskurser via sit domæne, sine metoder og instrumenter.

⁹⁰ Ibid. side 85-93.

Strategiernes funktion på felter uden for diskursen.

Strategierne kan have indflydelse og fungerer på ikke diskursive felter. De virker i forhold til begæret, til praksiser og til hvem der skal kunne deltage i diskursen.

Opsumering:

Efter ovenstående hastige gennemgang af de elementer som udgør Foucaults vidensarkæologiske metode, kan man let komme til at tabe orienteringen, ikke mindst på grund af diskursteoriens kompleksitet. For at genskabe et overblik konstrueres en figur. På figuren ses de fire hovedbeskrivelseskategorier: objekter, udtryksmodi, koncepter og strategier, som alle relaterer sig til en given diskursiv formation. Den diskursive formation består af en samling af udtryk som alle er internt forbundet, i forhold til mindst en af de 4 nævnte hovedkategorier.

Figur angivende den diskursive formations niveauer⁹¹:

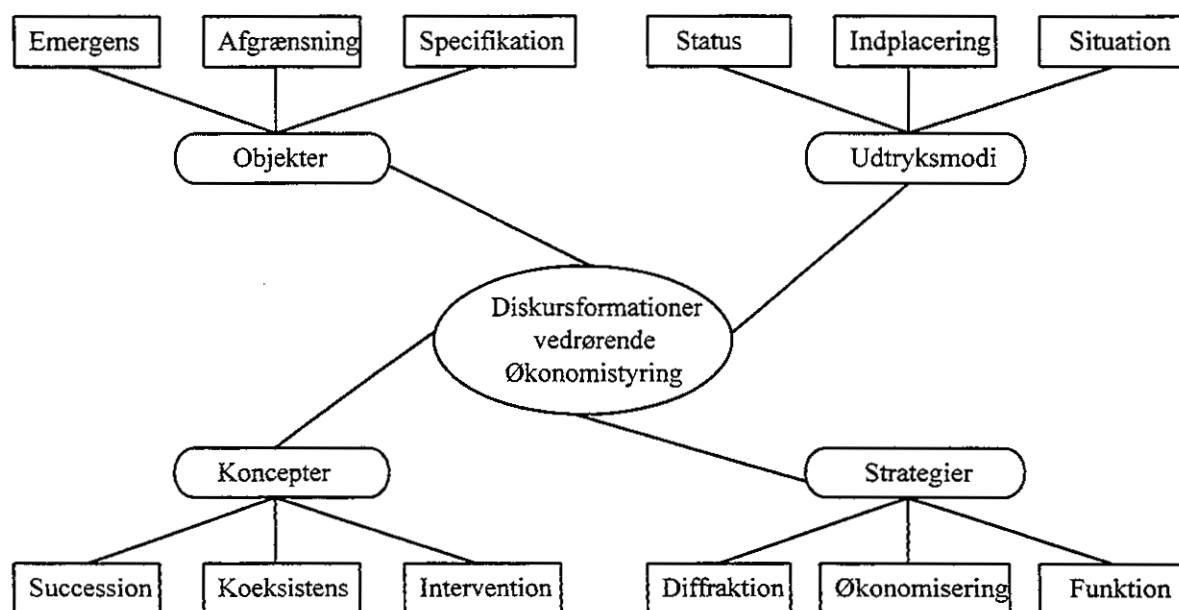

Alt afhængig af den diskursive formations morforlogi, sker der forandringer på i en eller flere af diskursens enheder. Det interessante er ikke kun, hvilke forandringer der kan identificeres i en given diskursiv formation, men hvilke dynamikker der genererer sådanne

⁹¹ Figuren er min egen konstruktion, på baggrund af den omhandlede diskursteori..

forandringer. Der er ingen forudgivne regler for dynamikken i relationerne mellem diskursens enheder, og Foucault indikerer ingen ultimative ontologiske begrænsninger eller determination vedrørende transformationen eller konstitutionen af de diskursive niveauer, han nævner kun at der eksisterer en inert i processerne, som begrænser det mulige udfaldsrum.

Kort kunne man, i åbne retoriske termer men med forbehold for Foucault specificitet, sige meget forsimplet at objekterne relaterer sig til hvad spørgsmålet, koncepterne hvordan, udtryksmodi hvem og strategierne hvorfor spørgsmålet. Spørgsmålet om tid og sted altså hvor og hvornår befinder sig udenfor diskursen.

2.3 Afklaring af vidensarkæologiens styrke i økonomistyringsstudier.

Vi forstår nu, hvad det er, Miller og O'Leary gør for at kunne binde så forskellige diskurser sammen som dem vedrørende eugenik og standard omkostninger. Forfatterne udnytter to aspekter af vidensarkæologien, nemlig dem der drejer sig om formationen af objekter og strategier, med den førstnævnte i centrum. De forskellige diskurser og deres objekter bindes sammen via deres relation til diskursobjektet "effektivitet". Analysen viser hvorledes diskursobjektet effektivitet undergår forskellige metamorfoser, først knyttes til industriel produktion og nationen som helhed, for derefter at beskæftige sig med individernes kroppe og deres arvemasse, for til sidst også at omfatte det mentale og sociale område. Men diskursobjekterne "standard omkostning" og "budgettering" transformeres i takt med effektivitetsdiskursen, fordi de indskrives her i.

Ifølge Miller og O'Leary har disse diskurser ikke kun til hensigt at forfine vores viden om diskursobjektet effektivitet, men de påvirker også mulighederne for magtudøvelse overfor borgerne eller arbejderne på nations eller virksomhedsniveau. Disse diskurser modstiller sig diskurser om nydelse, tilfredsstillelse, fritid, afslapning osv. og opstiller en strategisk økonomi der sigter på at øge produktionen og at forbedre helbreds og mental tilstanden i befolkningen. Det strategiske element består i at forbinde samfundsmæssige problemer med dovenskab, druk, sygdom og dumhed, for at promovere et overvågnings og behandlingssystem der forandrer magtforholdet mellem forskellige grupper.

Som det fremgår behandler forfatterne ikke eller kun meget perifert de diskursive aspekter angående koncepter og udtryksmodi, hvilket ikke er nogen kritik af forfatternes anvendelse af vidensarkæologien. Det er nødvendigt i praksis at fokusere på bestemte elementer vedrørende de diskursive formationer simpelt hen fordi det ville være alt for omfattende at forsøge at beskrive alle de niveauer der er beskrevet i vidensarkæologien. Hvad angår koncepternes formation, er det ikke overraskende at forfatterne ikke vælger at gå i dybden, der er på grund af det relativt korte tidsinterval på bare små 100 år ikke sket

grundlæggende forskydninger. Dette niveau er, i Foucaults epokale analyser af for eksempel klinikkens fødsel der strækker sig over mere end 500 år, af langt større betydning. Derimod kunne det måske have været interessant at undersøge, hvilke subjekspositioner eller udtryksmodi, der var blevet anvendt for at støtte og udbrede de nævnte nyskabelser i relation til diskursobjektet effektivitet.

Efter ovenstående gennemgang bliver det måske nemmere at forstå, hvorfor M. Neimarks skarpe kritik i CPA 1990 med titlen "The King is Dead. Long Live the King" er delvist misforstået, hun skriver blandt andet vedrørende Miller og O'Learys artikel⁹²:

"But Miller & O'Leary fail to probe beneath this goal to uncover the interplay between these discourses and practices and the dynamics of capital accumulation (for example, the problems of creating a disciplined labor force in a period of intense, often violent, labor management struggle, and an army to maintain imperialist interests). And while they write of an 'Ideology of efficiency' in the US and UK, they do not examine the structure of social relation this ideology attempts to sustain or address the question of efficiency for whom. Miller & O'Leary claim to describe a project of sociopolitical management. But whose project is it? And how should we evaluate it? Like Foucault, these accounting researchers take a 'curiously passive and sterile view not so much of the uses of power, but of how and why power is gained, used, and held onto' (Said, 1983, p.221). And they do not see accounting's links with, and allegiances to the major sites of power/knowledge in capitalist society, and its complicity in specific intra- and inter-class conflicts. This myopia permits them to maintain the fiction of being non-partisans in the social conflicts in which accounting discourses and practices are enmeshed."

Miller og O'Learys metode tillader dem vel netop at nå bagom sammenhængen mellem effektivitets, standard omkostnings og budgetterings diskurserne indbyrdes og i forhold til virksomhedens jag efter kapital akkumulation. Det kan de, fordi de forstår, at der er tale om et langt mere komplekse magtprocesser end dem som den ortodokse marxisme arbejder med. I stedet for at identificere en ukompliceret kamp mellem de undertrykte arbejderne og

⁹² <Neimark, 1990> side 109-110.

undertrykkerne kapitalejerne, så forstår Miller og O'Leary at de magtimplikationer, som afdækning af borgerens krop, ånd og sociale kontekst som objekt for effektivitetsdiskurser, er langt mere omfattende og kompleks end blot en kamp mellem interesser og klasser. De overvågnings og behandlings muligheder som de nye diskurser giver, er yderst diskutabile og det uanset om de befinder sig i hænderne på proletariatet, kapitalen eller på en demokratisk stat. Svaret på Neimarks spørgsmål om hvis interesser, det er, Miller og O'Learys projekt tjener, må følgelig være individets beskyttelse mod standardisering samt en kamp mod begrænsninger i dets adfærdsmuligheder, og dette ligegyldigt hvis interesse det måtte tjene eller skade. Neimark har god grund til at være kritisk overfor Miller og O'Leary, hvis hendes synspunkt er at målet (arbejdernes emancipation) helliger midlet (magten/kontrollen).

Neimark er ligeledes forfærdet over Foucaults og dermed også Miller og O'Learys passive og kolde beskrivelse af diskursernes indvirkning på magtrelationerne, og hun slutter således at disse forskere forsøger at være neutrale. Men denne chokerende kolde men også skånselsløse beskrivelse af diskurs og magtrelationerne foretages jo netop for at chokere og ruske op, og den foretages selvfølgelig i partisanøjemed, men til Neimarks fortrydelse ikke for at kæmpe for eller glorificere det ortodokse marxistiske projekt. Man fristes også til at spørge om sammenkædning af diskurser som eugenik og økonomistyring ikke er kritisk nok for Neimark?

Det står nu klart, hvorfor Miller og O'Learys artikel ikke er af traditionel og forsøgt neutral art, men at den i sin uinteresserede, kolde og degagerende holdning, genererer og udstråler en grundlæggende kritik og et dybt engagement.

2.4 Genealogi og økonomistyring: mod en kritisk forståelse.

Der tages udgangspunkt i A. Lofts artikel fra AOS, 1986 med titlen "Towards a Critical Understanding of Accounting: The Case of Cost Accounting in the U.K., 1914-1925", for at beskrive hvorledes Foucaults genealogiske metode er blevet anvendt inden for økonomistyringen. Artiklen er blevet valgt, ikke kun fordi den er af høj kvalitet og hyppigt citeret, men også fordi den eksplicit lægger vægt på sit genealogiske metode, og fordi det er den artikel der indeholder de mest detaljerede refleksioner herom. Loft: "The inspiration for the method of study of the history of accounting adopted here comes from the work of Michel Foucault, in particular the history, described as 'genealogical' in form".

Lad os begynde med, hvad Lofts samlet siger i artiklen om genealogi⁹³:

"Foucault derived such a concept of genealogy from Nietzsche (see Foucault, 1977b), and given this it is apposite to note Nietzsches suggestion to Dr Ree on reviewing his book 'On the Origin of Moral Sensations'. He wrote that on seeking the origin of morals we should not do as Ree does and gaze around 'haphazardly in the blue' but should look in the direction of an actual history of morality :

'For it must be obvious which colour is a hundred times more vital for a genealogist of morals than blue: namely grey, that which is documented, what can actually be confirmed and what has actually existed, in short the entire long hieroglyphic record, so hard to decipher, of the moral past of mankind! (Nietzsche, 1969,p.21).' "

Genealogi er ifølge Nietzsche altså i hovedsagen en grå gennemgang af hvad der kan dokumenteres, hvad der kan bekræftes og hvad der rent faktisk har eksisteret, en komplet gennemgang og dechifrering af fortidens lange kryptiske arkiv. Men denne præcisering siger kun noget, om end meget lidt, om hvordan genealogi praktisk skal foretages, men intet om hvordan vi skal anvende metoden i relation til økonomistyring og Loft fortsætter derfor med følgende⁹⁴:

⁹³ <Loft, 1986> side 139.

⁹⁴ Ibid. side 140.

“The genealogical perspective seeks to illuminate the rich detail of the relationship between the development of cost and management accounting as a technique of knowledge and the exercising of power within both the disciplinary institutions of the factory and the wider social context. Compared with the official history of accounting which traces a path of evolution to the present with few hiccups having apparently disturbed its smooth progress, such an unofficial history seeks to explore the many 'small' ways in which this technique of knowledge emerged and spread. Through its patiently documentary methods a genealogy aims to consider the appearance of a discourse of accounting which explains what it is and how it should be done - a discourse where the status of 'fact' and 'truth' is claimed.”

Loft mener kort sagt, at det genealogiske perspektiv søger at kaste lys over regnskabsvæsenet som videns og magt teknik, både virksomheden som disciplinær institution og i en bred social sammenhæng. Hun siger videre, at genealogien søger gennem tålmodig dokumentation at udforske, hvorledes de mange “små” videns teknikker er blevet skabt og spredt, samt hvordan opkomsten af de akkompagnerende diskurser påkalder sig status af faktum og sandhed.

Man kunne på denne baggrund fristes til at tro, at genealogi er en form for empirisme til beskrivelse af videns og magtudøvelse. Dette vil dog være en fejltagtig antagelse, som vi skal komme tilbage til, efter dels at have gennemgået artiklens indhold, samt en lidt dybere granskning af, hvad genealogi er ifølge Foucault. Inden vi går videre, skal det slås fast at der ikke er tvivl om, at Loft har forstået, hvad genealogi er, og hvordan den kan anvendes kritisk inden økonomistyringsområde; der gøres her blot opmærksom på, at hun ikke gør så meget ud af at forklare og præcisere sit genealogiske udgangspunkt, og at det kunne være nyttigt med en afklaring med henblik på efterfølgende studier.

Artiklens indhold.

1914 er ikke et tilfældig valgt tidspunkt, da det er i forbindelse med første verdenskrig, at man kan iagttage en hastig prolifering af omkostningsregnskabet. I denne periode var anvendelse af omkostningsregnskabsteknikker meget ulige fordelt i Storbritannien, og

især forbundet med diskurser vedrørende effektivitet og store virksomheder. Men krigens omfang og det aldrig før sete pres på produktionen af krigsmateriel skabte problemer for statsmagten med at forudsige, hvad anskaffelsen af forskellige former og mængder af krigsmateriel måtte komme til at koste. Samtidigt opstod der store problemer med fænomenet "profiteering", hvor personer for eksempel købte soldater-sokker op for at videre sælge dem til militæret med store fortjenester. For at komme dette fænomen til livs, indførte man tvunget "cost accounting" for at sikre en rimelig markedspris, og for at kunne fortsætte med at handle på sædvanlige præmisser.

Denne historiske chance for økonomityringsfolket som krigen tilbød gjorde at omkostningsregnskabet og økonomifolket for alvor blev synlige, og at de øvrige medarbejdere både i virksomhederne og i statsapparatet kom til at "forstå" vigtigheden heraf. Denne kraftige ekspansion af denne profession udløste diskurser vedrørende hvordan man fører omkostningsregnskab på den korrekte måde, hvordan man skal uddanne omkostningsregnskabsfolk og hvem der skal garantere for deres kompetence.

Loft viser, hvordan "cost accounting" bliver en del af diskursen vedrørende genopbygningen af et effektivt Storbritannien efter krigen, og om cost accountings relation til "scientific management". En debat der yderligere styrkede professionens stilling i samfundet. Loft beskriver også, hvordan professionen befæster sin position, blandt andet ved skabelsen af institutionen "Institute of Cost Accountants, Limited", og hvorledes denne organisation blev redskab for en professionalisering og legitimering af professionen. Det vises hvorledes professionen og dennes plads langsomt formes gennem dannelsen af forskellige organisationer som I.C.A.E.W., I.C.W.A., og hvor forskellige opfattelser og magtinteresser, både internt og eksternt, af og til støder sammen.

Slutteligt behandler Loft, hvorledes professionen nedtoner det politiske spil for at begynde kampen for at blive anerkendt som en videnskab. I denne videnskabeliggørelses diskurs opstår nye formationer angående blandt andet:

- 1) Definition af termer
- 2) Klassifikation af udgifter
- 3) Applikation af vedtagne principper
- 4) Vedtagelse af ens metoder

Ord som “videnskabeligt” og “generalisering” viser sig overalt i diskurserne vedrørende omkostningsregnskabet, og der sættes standarder, samt diskuteres videnskabelig omkostningsfordeling og systemtænkning.

Efter at have gennemgået Lofts praktiske genealogiske arbejde, vil vi her vende tilbage til det mere generelle og teoretiske spørgsmål om, hvad genealogi egentlig er for noget.

2.5 Genealogi: et taktisk udgangspunkt?

Der refereres ofte fra Foucaultinspirerede forskere til genealogien som historiemetode. En metode der er yderst bekvem at anvende, ikke mindst på grund af sin simplicitet og åbenhed. Men hvis man går i detaljer, så bliver det imidlertid klart, at der er tale om en metode der forpligter, i langt højere grad end dens eksploitanter normalt gør sig klart. Det er yderst begrænset, hvad Foucault selv skriver om genealogi, og det er umuligt at finde nogen eksempler på en præcisering af begrebet og metoden i forhold til økonomistyring. Det anses derfor for formålstjenligt, herunder kort at belyse, hvad Foucault selv skriver om genealogien⁹⁵:

“Let us give the term genealogy to the union of erudite knowledge and local memories which allows us to establish a historical knowledge of struggles and to make use of this knowledge tactically today.”

Genealogi drejer sig om at fremstille en samling af lært eller forarbejdet viden, som vi finder i lokale hukommelser, og som gør det muligt for os at konstituere en historisk viden om tvister, for at vi kan bruge denne viden taktisk i dag. Foucault går her væk fra den rene beskrivelse eller genskrivning, som vi har stiftet bekendskab med i vidensarkæologien. Han erklærer at ville bruge den afdækkede viden, taktisk og dermed med et givet formål forøje. Men hvad vil Foucault, og hvad er hans formål? Dette er et spørgsmål som Foucault næsten undgår systematisk, enten for ikke at give sine modspillere for let spil, eller måske fordi det ikke er særlig klart hos ham selv heller. Men det har heldigvis været muligt at finde en bestemt passage, som giver en om end noget abstrakt indikation⁹⁶:

“We are concerned, rather, with the insurrection of knowledges that are opposed primarily not to the contents, methods or concepts of a science, but to the effects of the centralising powers which are linked to the institution and functioning of an organised scientific discourse within a society such as ours. ... For it is really against the effects of the power of a discourse that is considered to be scientific that the genealogy must wage its struggle.”

⁹⁵ <Foucault, 1977> side 83.

⁹⁶ Ibid. side 84.

Det Foucault ønsker at angribe er altså ikke videnskaben, hverken dens indhold eller dens metoder, men derimod dens magteffekter, der består i styrkelse af den centrale magt, som den organiserede videnskabelige diskurs udøver eller foranlediger i et samfund som vores (og måske specielt i det franske samfund). Foucault er klart mod totalitarisme, som vi kender den fra facismen og stalinismen.

Men er det en bedre og mere præcis videnskab, som Foucault kalder genealogi⁹⁷:

“It has nothing at all to do with a disqualification of the speculative dimension which opposes to it, in the name of some kind of scientism, the rigour of well established knowledges. It is not therefore via an empiricism that the genealogical project unfolds, nor even via a positivism in the ordinary sense of that term. What it really does is to entertain the claims to attention of local, discontinuous, disqualified, illegitimate knowledges against the claims of a unitary body of theory which would filter, hierarcise and order them in the name of some true knowledge and some arbitrary idea of what constitutes a science and its objects. Genealogies are therefore not positivist returns to a more careful or exact form of science. They are precisely antisciences.”

Som det fremgår af det ovenstående må genealogien ikke forveksles med en mere nøjagtig og patentlig positivistisk og empiristisk videnskab, som diskvalificerer den spekulative dimension. Det der gør en genealogi til en genealogi er altså ikke at den er minutøs og nøjagtig, som for eksempel Loft og Bent Flyvbjerg tilsyneladende mener⁹⁸, men at den tager glemt lokal og diskvalificeret viden op, og bruger den til at ryste den etablerede videnskab i dens egenskab af magtbasis. Det drejer sig om gennem en belysning af tidligere stridigheder om sandhed, rigtighed, normalitet osv., at gøre den besejrede viden og dens associerede argumenter kampklare, og benytte sig af disse på en taktisk og strategisk måde, for at give modvægt til det etableredes totaliserende magteffekter. Det ubestrideliges uskyld

⁹⁷ Ibid. side 83.

⁹⁸ Bent Flyvbjerg bygger i <Flyvbjerg, 1991> på et skrift fra 1971 nemlig “Foucault, genealogi og historie”, altså en tekst skrevet før “Surveiller et Punir” fra 1975, jeg bygger derimod på en forelæsningsnote fra 1976, hvor Foucault har præciseret, hvad han selv i forhold til Nietzsche mener med termen genealogi.

tilsøles således, idet den tidligere og måske tiltider beskidte og blodige kamp pludselig sætter spørgsmål og reaktiverer en situation, med en mere uklar opdeling af det sande og det falske, eller mellem det normale og det unormale, eller mellem det rigtige og det forkerte. For eksempel giver Foucault argumenter til de behandlede i fængselsinstitutionerne, ved at rode op i fængslets tilblivelse, og således indikerer de historiske valgs tiltider svage, uklare og tvivlsomme bevægegrunde.

Genealogien er et modstandsprojekt som det fremgår af følgende⁹⁹:

“It [genealogy] rejects the metahistorical deployment of ideal significations and indefinite teleologies. It opposes itself to the search for 'origins'.”

Det drejer sig således ikke kun om at tage afstand fra videnskabens magt effekter, men også fra at historien er styret af bestemte mål og udtryk for bestemte betydninger, og at skulle være muligt at klarlægge førnævntes oprindelse. Dette er med andre ord en afstandstagen fra det ortodokse marxistiske historieprojekt, der forsøger at vise at historien udelukkende styres af kampen mellem kapitalen og proletariatet, samt at forskellige historiske begivenheder er styret af kapitalens tørst efter stadig større udbytning.

Som afslutning på dette afsnit, skal det gøres klart, at Foucault ikke på noget tidspunkt i sin forskning tager afstand fra vidensarkæologien, og at genealogien ikke er i opposition til denne. For at kunne gøre dette vil det være formålstjenligt at betragte følgende Foucault citat¹⁰⁰:

“If we were to characterise it [the project] in two terms, then 'archeology' would be the appropriate methodology of this analysis of local discursivities, and 'genealogy' would be the tactics whereby, on the basis of the descriptions of these local discursivities, the subjected knowledges which were thus released would be brought into play.”

Foucault gør det således klart at arkæologiinstrumentet er den adekvate metodologi til analysen af de lokale diskursiviteter, og at genealogien

⁹⁹ Ibis. side 84.

¹⁰⁰ Ibid. side 85.

er de taktikker, hvorved de undertrykte videnselementer skal bringes i spil. Vi kan således konkludere at genealogi ifølge Foucault er en taktik og ikke en analysemetodologi. Det grå triste arkivarbejde, med de overskrivne og genbrugte kopier og argumenter, gøres altså ikke for præcisionens skyld, men ene og alene for at afdække de glemte diskursive formationer, som af en eller anden grund er blevet fortrængt, undertrykt eller besejret. Sagt på en anden måde så sikrer arkæologiinstrumentet, at genskrivningerne sker på en regelbundet facon, og at de foreliggende udtryk ikke korrumpes. Men da alt hverken kan eller skal genskrives, opstår der et selektions problem. Dette problem kan ikke som genskrivningerne løses ved hjælp af objektive og empiriske kriterier eller metoder, og løses derfor ved hjælp af et "politisk eller normativt instrument" nemlig genealogien.

Genealogiinstrumentet er en taktik som, ved hjælp af reaktualisering af stridigheder og tvister, underminerer det etablerede og totaliserende, og derved på ny åbner fastlåste og dogmatiske sandheder og antagelser for nye forandrende debatter.

Når man som Foucaultlæser tænker lidt efter, så er det vel også netop hans evne til at rode op i stivnede argumentationsmønstre, sandheder og opfattelser, der gør hans forskellige arbejder interessante. Han har en evne til at få kedelige og støvede samfundsstrukturer og -fragmenter til at ligne interessante byggepladser, som i løbet af forskellige epoker har undergået utallige metamorfoser, og som også til stadighed kan og skal forandres. Arkæologien og genealogien er således komplementerende apparater, hvis potentiale udfoldes når de begge aktiveres samtidigt.

2.6 Genealogi og Økonomistyring.

Loft formår alt i alt at vise, at økonomistyring i relation til omkostningsregnskabet ikke blot er et naturligt svar på nyopståede eller gamle problemer. Det er derimod snarere et amalgam af effektivitetsdiskurser, politisk og organisatorisk rivalisering, behov for kontrol med "profiteering", samt en professions behov for legitimitet, gennem en anerkendelse af, at deres antagelser og metoder er videnskabelige. Økonomistyring og omkostningsregnskab er ikke videnskabelige, men videnskabeliggøres; og økonomistyring er ikke en profession, men en professionaliserings proces. Men som jeg har argumenteret ovenfor, så er der mere i den genealogiske metode end det Loft i sin konklusion fremhæver at have gjort¹⁰¹ :

"In this paper I have sought to challenge the view of accounting whereby it is regarded as a purely technical matter outside the realm of the social."

At regnskabsvæsen og økonomistyring ikke er noget rent teknisk anlæggende er, på det tidspunkt at artiklen blev skrevet, langt fra noget nyt og revolutionerende, hvilket eksistensen af tidskriftet "Accounting Organization and Society", hvori artiklen bringes, allerede på dette tidspunkt har eksisteret i en relativ lang årrække. Derudover er artiklen ikke signifikant kritisk, da det vel ikke ryster økonomistyringsverdenens legitimitet, at økonomistyring er et socialt produkt. Artiklen virker nærmest som et forsvar for omkostningsregnskabet, i og med at det for eksempel har tøjlet fænomenet "profiteering", og det er vel heller ikke i sig selv suspekt, at økonomistyringsprofessionen forsøger at konstituere et videnskabeligt fundament, eller at omkostningsregnskabet indgår i en debat om opbygningen af et afkræftet efterkrigs Storbritannien.

Hvis artiklen skulle have været genealogisk i Foucauldiansk forstand, skulle den på en eller anden måde angribe hensigtsmæssigheden af økonomistyringsprofessionens magts ekspanderende og centraliserende tendens.

¹⁰¹ <Loft, 1986> side 165.

2.7 Magt og økonomistyring.

Under gennemgangen af vidensarkæologien og genealogien, er der et spørgsmål der hele tiden har presset sig på, nemlig spørgsmålet om magt. For at kunne svare på dette spørgsmål, som på grund af dets omfang og vigtighed vælges behandlet særskilt, skal vi tage udgangspunkt i endnu en artikel fra AOS. Det drejer sig her om "Accounting and the Examination: a Genealogy of Disciplinary Power" forfattet af Keith W. Hoskin og Richard H. Macve i 1986. Magt er ikke hverken en materialiseret eller konceptuel entitet, men infiltreret i multiple forhold, og derfor behandler Hoskin & Macve heller ikke magt isoleret, men i relation til viden ("savoir - pouvoir")¹⁰²:

"...in this paper we propose to suggest how a history of accounting and an understanding of its power in modern society might be written in terms of Michel Foucault's theory of 'power - knowledge' relations... As a general statement, Foucault came to feel that knowledge practices were always also practices of power, or to put it slightly differently, that knowledge relations always implicated power relations, and vice versa, and that the interrelations between them could and should be specified so as to understand the present and our more and less, possible futures. These interrelations he summed up in the term 'savoir-pouvoir', usually translated as 'power-knowledge'."

Hoskin & Macve benytter ud over dette koncept angående relationerne mellem viden-magt, også et andet koncept, hvilket også fremgår af artiklens titel. Konceptet er disciplinær magt, udviklet i forbindelse med det genealogiske værk "Surveiller et punir". Viden gennem overvågning implicerer emergensen af teknikker der kan skabe synlighed (som J. Benthams Panoptikon). Som de øvrige forfattere, hvis artikler vi har gennemgået, er Hoskin & Macve også yderst kortfattede hvad angår deres metode, og dertil kommer, at de heller ikke motiverer, hvorfor de har fravalgt bestemte aspekter af det teorikompleks, de har taget udgangspunkt i. Endnu engang skal det bemærkes at forfatterne, i en artikel af denne art, ikke på nogen måde har forpligtet sig på en sådan afklaring. På den anden side er det vigtigt med en afklaring af det teoretiske udgangspunkt, hvis man vil bruge

¹⁰² <Hoskin & Macve, 1986> side 106.

elementer i artiklen som en slags rollemodel for egne studier, og dermed give værdien af artiklen en mere generel karakter. Men før denne afklaring skal der, for at vi bedre kan forstå artiklen, yderst kort gennemgås dens indhold, som i øvrigt i sig selv er interessant.

Artiklens hoved pointer

Hoskin & Macve sætter sig for at give en forklaring på, hvorfor det dobbelte bogholderi ikke fandtes i antikken, og hvilke elementer der gjorde dets opkomst i det 14. århundrede og dets prolifering i det 19. og 20. århundrede mulig.

Først og fremmest påpeges vigtigheden af de arabiske tals udbredelse og dermed styrkelse af ordning og utvetydigghed af det numerisk felt. Den kompakte og logiske kolonne inddeling samt tegnenes forskellighed fra de latinske bogstaver gjorde systemet praktisk og let anvendeligt. Hertil kom omordning samt nyinddeling af tekster i paragraffer og med referencer, samt udarbejdelsen af simple men alfabetisk ordnede indeks. På denne baggrund af disse nyudviklinger konkluderer forfatterne¹⁰³:

“With that proviso, this constitutes our essential first point: that there was a shift to the deployment of a new kind of alphanumeric way of writing going on, but that it was also a more general shift to a new visual ordering and gridding of writing, and that the key intermediaries were pedagogues, concerned primarily with problems of knowledge.”

Dette skift i skrivemåde skulle altså komme til at danne mulighedsbetingelse for den senere udvikling af det dobbelte bogholderi. Foruden disse nye skriveteknologier, begyndte de første lærestudier i Paris og Bologna at evaluere de studerende ved kritisk inkvisition (undersøgelse), og at tildele den prestige og ærefulde titel magister. Disse magistri kom til at spille en rolle, som officielle organisatorer og kontrollanter i stats og kirke administrationerne både i England, Frankrig og Italien. Den nye magtfaktor, som denne nye universitets elite udgjorde, befæstede blandt andet deres position. De udviklede og forfinede de kendte bogførings og inspektionsmetoderne

¹⁰³ Ibid. side 111.

ved blandt andet at gå fra højtlesning og overhøring til indenadslæsning og visuel inspektion.

Men oven i de teknologiske og organisatoriske forandringer nævnt ovenfor, er også forandringer i handelskøtymerne og pengeskrivning som dobbelttegn vigtige forklaringslementer med hensyn til det dobbelte bogholderis emergens og prolifération. Hoskin & Macves forskning indikerer at udstedelse af veksler og cirkulation af værdipapirer ved endossement blev en foreløber for papirpenge, som igen gjorde penge som dobbelt tegn mulig. De viser også hvorledes tidlig bankvirksomhed gjorde det muligt, at foretage betaling af for eksempel vare fra en udenlands handelsforbindelse ved hjælp af associerede agenter. Som følge af at vekseleren kunne anbringe penge, som en klient havde betroet hos ham til andet formål, gjorde at man begyndte både at kreditere og debitere hver enkelt transaktion. Klienterne kunne således ikke afhente præcis de samme pengestykker som de havde anbragt, men de kunne naturligvis få en sum penge svarende til den de havde indleveret, en sum som vekseleren tog af den likvide beholdning, som han på det givne tidspunkt havde rådighed over.

Men det at føre regnskab var ikke kun et spørgsmål om international handel og fri cirkulation af veksler samt udstedelse af papirpenge eller kontrol med forretningsføreres udgifter. Det drejede sig også om på en ordnet måde, at kunne overskue sit virke og sine besiddelser. Dette forklarer, hvorfor man kan konstatere at folk med ganske beskedne formuer og omsætning, allerede i 15 hundredetallets Italien, anvendte ganske avancerede dobbelte bogholderiteknikker.

Disse ovennævnte forhold var tilsammen elementer der gjorde opkomsten af det dobbelte bogholderi mulig, og dermed også udarbejdelsen af Luca Paciolis "Summa de Arithmetica, Geometrica, Proportioni et Proportionalia" anno 1494.

Men hvorfor prolifererede systemet først i det 19. århundrede?

Hoskin & Macve begrundet dette med, at der i 15-17 hundredetallet ikke var diskurser der omhandlede tempo-spatiale forhold, og dette især i relation til et eksante perspektiv samt til finansiell og adfærdsmæssig styring og kontrol. Disse manglende koncepter vedrørende det kalkulerende subjekt skulle imidlertid komme fra

uddannelses systemet, nærmere bestemt de vordene universiteter. Forfatterne viser, hvordan den voksende interesse for de studerendes studieindsats og opførsel førte til, at man begyndte at føre bøger over sådanne forhold, for således at skabe en baggrund på hvilken man enten kunne straffe eller belønne. Men det virkelige gennembrud kom med emergensen af tal karakteren, som opstod i forbindelse med den skriftelige eksamen. Denne numeriske karaktergivning gjorde det muligt, dels at udregne et gennemsnit for den enkeltes præstationer ved regelmæssige eksamineringer, samt sammenligt de forskellige elever indsatser. På denne baggrund kunne en standard for den generelt tilfredstillende indsats konstitueres, og den enkelte elev fik således mulighed for selv at evaluere sin position. Denne kontrolmetode, hvor rektoren kunne se uden at blive set, førte til at relationen mellem historieskrivningens bevismateriale og beslutningstagning angående den enkelte elevs fremtid blev mulig. I 1800 tallet begyndte disse overvågnings og evalueringsteknikker at finde anvendelse i styringen af virksomhedens aktiviteter.

Hoskin og Macve slutter af med at beskrive, hvorledes de vigtigste brikker nu var på plads for proliferationen af det dobbelte bogholderi og de moderne omkostnings og økonomistyringsmetoder, samt hvorledes professionen, som vi også så det hos Loft, vinder legitimitet og prestige gennem eksaminering og titulering. Men de påpeger også¹⁰⁴:

“This was not all 'bad': indeed disciplinary power is itself not all 'bad', it is simply different and more totalizing in its effects. So one of the differences in the new examinational mode was to open a door for the able and non-wealthy into the new-style profession.”

Det kan diskuteres længe, om disciplinær magt er god eller dårlig. Det er mere sandsynligt, at disciplinærmagt har både gode og dårlige potentialer, afhængig af dens applikations modus. Afslutningen af Hoskin og Macve er derimod yderst diskutabel¹⁰⁵:

¹⁰⁴ Ibid. side 134.

¹⁰⁵ Ibid. side 134.

“Having invented them (power-knowledge practices as quantification of human performance) we cannot either avoid or simply transcend them: we are bound at best it seems to trying to improve them, either by reducing their inadequacies and arbitrary effects as far as possible, or by extending their number and scope.”

2.8 Magtstudier.

Hver gang man i økonomistyringsstudier refererer Foucaults studier af magt er det næsten altid for at beskæftige sig med den disciplinære magtform. Men det interessante ved Foucaults magtstudier er ikke så meget identifikationen af denne specifikke magtform, men mere hans originale metodologi angående studiet af magt. Den primære anke mod den aktuelle Foucauldianske økonomistyringsforskning er at den relativt ukritisk tager en allerede identificeret magtform op for at trække den nedover økonomistyringspraksis; hvilket i bund og grund er temmelig ufoucauldiansk da Foucault altid har været forkæmper for en relativ fordomsfri tilgang til diskursen og praksis. Derfor skal andre former for magt her reaktualises og deres karakteristika vil blive beskrevet i forhold til den disciplinære magtform. Disse deles op i 4 grupper:

- 1) Suveræn magt.
- 2) Disciplinær magt.
- 3) Terapeutisk magt.
- 4) Selv magt.

For at disse ikke skal få status af universelle eller tidsløse former for magt, vil vi efter gennemgangen af ovenstående magtvarianter behandle den metodologi, der ligger bag deres beskrivelse.

ad 1) Den første magtform Foucault nævner i blandt andet "Surveiller et punir"¹⁰⁶ er den klassiske suveræne magtform. Denne feudale form for magt binder normalt an til en bestemt person, der i kraft af sin status, konge, kejser, herremand eller diktator, besidder en fuldt reificerende magt over sine undersåtter og sit territorium.

Den suveræne magtform har følgende formål:

¹⁰⁶ <Foucault, 1975>

- a) at undertvinge sig et territorium og de værdier der måtte befinde sig her på, samt at holde dets befolkning som sin ejendom.
- b) at stimulere værdiskabende virksomhed som produktion og handel, gennem opretholdelse af hygiejne, infrastruktur, sikkerhed, lydighed osv.
- c) at styre og udvikle militæret og den diplomatiske aktivitet, hvilket vil sige den internationale politiske magtposition.
- d) at tjene til fyrstens tilfredsstillelse, uanset hvad denne tilfredsstillelse så end måtte bestå i.

ad 2) Den disciplinære magt som Foucault beskriver opkomsten af i "Surveiller et punir"¹⁰⁷ er både mere og mindre totaliserende end suverænmagten, mindre fordi den ikke er nær så brutal, men mere fordi den er langt mere præcis og gennemgribende. Suverænmagten kunne se som adlens legitime magtform og den disciplinære som den voksende borgerskabs modstykke her til. Den disciplinære magtform har følgende formål:

- a) at øve indflydelse på samfundsgrupper og enkelte individers adfærd så gennemgribende og konsekvent som muligt.
- b) at forsøge gennem overvågning og foreskrivelse af standarder og procedurer gennem tekniske og tempo-spatiale midler at gennemtvinge førnævnte adfærdsmønstre. Denne form for magt forsøger ikke at overbevise det enkelte individ, men kun at få det til at indordne sig.
- c) at sætte sig igennem, ved hjælp af institutioner som skoler, hær, skatteforvaltning, fængselsvæsen, psykiatriske hospitaler osv. der danner ramme for normaliseringen af individer og samfundsgrupper.
- d) at regulere individernes adfærd som objekt for en given "videnskabelig" formation, der påkalder sig enten en objektiv form for effektivitet, eller en demokratisk (flertals-bestemt) fastsat norm.

¹⁰⁷ <Foucault, 1975>

ad 3) Den terapeutiske magtform har mange ligheder med, hvad man kunne kalde den kirkelige pastorale magtform at gøre, den har blot ikke frelse i det hensides som sit telos, men frelse i den aktuelle verden. Denne magtform knytter sig til den moderne sociale stat opkomst, og udøves af professioner som psykologer og socialpædagoger. Denne magtform er langt mere totaliserende end den disciplinære magtform, da den ikke kun forsøger at regulere en bestemt adfærd gennem tempo-spatiale foranstaltninger, men ved at gribe ind i enkelte individers psykosociale balance eller ubalance. Den terapeutiske magtform har følgende formål¹⁰⁸:

- a) at skabe velvære og velfærd for enkelte individer både på det psykiske og fysiske og sociale område.
- b) ikke at kommandere over personer, men må være klar til at arbejde i sine subjekters og samfundssystemets tjeneste.
- c) ikke kun at virke på samfundssystemet som et hele, men på hver enkelt individ, i løbet af hele dets liv.
- d) ikke at udøves uden kendskab til det inderste af folks bevidsthed og sjæl, og uden at få dem til at betro deres inderste hemmeligheder. Det betinger en forankring i samvittighed, og en mulighed for at øve indflydelse på denne.

ad 4) Den sidste form, selvmagt, har jeg fundet i note fra en forelæsning Foucault holdt i 1981/1982 på Collège de France med titlen "L'herméneutique du sujet". Denne magtform udøves af det enkelte individ selv, for at komme f.eks. irrationelle lyster og laster til livs for bedre at kunne nå de mål som jeget måtte have sat sig. Denne magt form har følgende formål:

- a) at sætte individet i stand til at vinde kontrol over sig selv ved udelukkende at sigte på individet for sig selv og på sig selv.

¹⁰⁸ <Foucault, 1980> i "Afterword"

- b) at frigøre og tilfredstille det enkelte individ, skille det af med vrangbilleder af sig selv og sin omverden, samt undertvinge uvillede personlige lyster og laster.
- c) at sætte sig igennem ved hjælp af selv-teknologier, som for eksempel askese og aftestning, samt udvidelse af tærskler for fysisk og psykisk udholdenhed.
- d) at sætte individet i stand til "mere effektivt" at forfølge personlige mål, gennem studier af selvet og dets relationer til omverdenen, samt gennem en svækkelse af dødsangsten.

Magtformerne og økonomistyringen.

I virksomheden i dag findes alle 4 former for magt, og de benytter sig ofte alle af regnskabet som objekt eller teknologi til deres opretholdelse. Den første magtform, suverænmagten, synliggøres gennem regnskabet, da dette instrument artikulerer ejendomsforholdet og opgør det i abstrakte værdisymboler eller pengeenheder. Det er ikke mere en prins, konge, kejser eller tyran der skal tilfredstilles, men en hovedaktionærs, driftherres eller en bestyrelses ønsker vedrørende udbytte, strategi, politik, struktur osv.. Dette naturligvis med hensyn til produktions sikkerhed, hvilket vil sige undgåelse af arbejdsnedlæggelser og konflikter. Ejerskabet er almindeligvis ikke en magtbasis som anvendes særlig ofte, men kommer ultimativt til udtryk når en virksomheds overlevelse står på spil. Ejerne kan tiltider presse ekstraordinære forandringer som for eksempel effektivitetsforøgelse, masseafskedigelse, lønreduktioner, arbejdstidnedsættelse uden lønkomensation eller forringelse i arbejdsmiljøet igennem, med henvisning til at deres investeringer (ejendom) er i fare på grund af manglende rentabilitet eller underskud, og at de derfor enten må stoppe al aktivitet og sælge produktionsapparatet, eller gennemtvunge drastiske forandringer. Det sker af og til, at medarbejdere godtager meget voldsomme og smertefulde forandringer på en sådan baggrund. Formålet med denne magtform er stadig at udvikle infrastrukturer med henblik på værdiakкумуляtion, ikke for at tilrane sig land og militærmagt, men for at forøge pengebeholdning og markedsmagt. Krig er ikke for ejerne forbundet med erobring af land, men i erobring af markeder; fjenden fortrænges ikke med eksplosiver, men med

strategiske opkøb, alliancer, teknologi, høj kvalitet samt lave omkostninger og priser.

Nok er suveræn magten vigtig for de store strukturer og overordnede styrkeforhold, men det er ikke dem der er aktive i det daglige, det er derimod den disciplinære magt, som nok støtter den suveræne magt, men som langt fra blot er en formindsket og identisk magt form. Den disciplinære magtform støtter sig også på regnskabet, ikke for at erklære eller proklamere et ejendomsforhold samt dets størrelse, men derimod benyttes regnskabet som et system til overvågning og delegering, for herigennem at tilskønne til en bestemt adfærd. Registreringer og præstationsmål væves sammen med tempo-spatiale retningslinier for gesti, opholdsteder, mødetider, intervaller, tempi og hviletider således at de ansattes aktivitet og adfærd opfylder givne mål og standarder for styrbarhed og effektivitet. Denne form for magt gennemsyrrer ofte hele virksomhedens organisationsstruktur, og specificeres helt ned på individ niveau. Men individet er med hensyn til den disciplinære magtform substituerbart, magten udøves derfor mod en funktion og ikke med en bestemt person. De disciplinære strukturer henter hverken deres myndighed fra ejerskab, politiske magtforhold eller demokratiske beslutninger, men fra tekniske og videnskabelige beregninger om effektivitet og koordination. Disse strukturer er derfor ofte ikke direkte forbundet med politiske eller personlige beslutninger, og deres negative virkninger ser således ud til at skyldes "naturgivne" forhold, og ikke politiske eller personbestemte.

Den terapeutiske magtform er en form, som er blevet mere og mere populær, i takt med at forskellige psykologiske, sociologiske og andre humanistiske teorier har fundet deres plads i det kludetæppe af teorier, teknologier og praktikker, som virksomhederne benytter sig af. Denne magtform tager ofte udgangspunkt i regnskabsdata som vedrørende den enkelte persons præstationer, og foregår ofte i samtaleform mellem en overordnet og den aktuelle person, eller i en gruppe hvor den berørte person betror sig, og forklarer sine hensigter og handlinger. Denne form for magt går ud på at "hjælpe" det enkelte organisationsmedlem til at opnå bedre resultater, og er specielt effektiv, fordi den ikke blot har til hensigt at påvirke den enkeltes handlinger, men også dennes moral, samvittighed og ansvarsfølelse. Samtidig med at den enkelte skal stå til ansvar for sine handlinger, skal han eller hun også stå til ansvar for sine hensigter og holdninger.

Denne magt virker ved at standarder for opførsel, adfærdsmønstre og værdisystemer internaliseres og equilibreres hos organisationsmedlemmerne, således at den omkostnings-fulde og opslidende regulering af de tempo-spatiale forhold kan reduceres eller kompletteres. Denne form for magt henfører skyld og ansvar for uheldige eller utilfredstillende forhold til den enkelte, som gøres ansvarlig ikke blot for status quo, men også for forholdenes forandring. Det er således ikke mere muligt for det enkelte organisationsmedlem at henføre ansvaret for utilfredstillende forhold til hverken tekniske og naturskabte forhold, eller til ejerforholdene.

Den sidste form for magt, som Foucault beskæftiger sig med, er selvmagt, denne magtform er i de fleste virksomheder især rettet mod ledende medarbejdere. Denne form ses ekserceret i overlevelses turer, personlighedsudviklingskurser og overvindelse af skrækfølelse for eksempel ved faldskærmsudspring og lignende. Virksomhederne forsøger således at styrke deres loyale medarbejderes personlighed, således at de bedre kan varetage virksomhedens og egne mål, i den udstrækning at de er sammenfaldende. Virksomheden risikerer naturligvis at enkelte ledere bliver så stærke, at de enten opnår lønforhøjelser eller måske forlader virksomheden, men denne risiko er virksomhederne klar til at løbe. Stærke personligheder er både mere overbevisende internt i virksomheden, og kan bedre "sælge" ledelsens beslutningerne. Men også eksternt er stærke velafbalancerede personligheder nyttige, da de bedre kan sælge både virksomhedens produkter og dens image. Uafbalancerede personer koster virksomheden dyrt, deres depressioner, aggressivitet, misbrug af alkohol og stoffer, misligholdelse af helbredet i form af rygning, mangel på motion, overvægt og dårlig ernæring, eller personlige og familiære problemer og tragedier dræner ofte medarbejderne for kræfter, som ellers kunne have været brugt i virksomheden. Regnskabet kan ofte danne udgangspunkt for diskurser eller refleksioner af ovenstående art, for eksempel i form af opgørelser angående sygdom samt akkordlønninger, specialiserede journaler vedrørende helbred, personlighedstest, intelligencetest, samt personlige vurderinger på baggrund af interview.

Økonomistyring er altså også styring, etablering og reproduktion af forskellige magtremedier. Som vi ser det ovenfor, kan der spilles på flere strenge, og forskellige kombinationer og vægtninger er mulige alt

efter virksomhedens behov. Men analyser af magtstrukturer er ikke kun et element til brug for bestemte interessegrupper, men kan anvendes af alle. Udformningen af økonomistyringssystemer faciliterer eller hæmmer på forskellige måder udøvelsen af de ovenstående magtformer, og de må derfor tages ind i overvejelserne når et økonomistyringssystem skal forandres, for at undgå de værste uintenderede effekter.

Magtmetodologi.

Magten kan studeres under de sædvanlige retoriske spørgsmål hvem, hvad, hvor, hvornår, hvordan og hvorfor. Foucault vælger at afstå fra at beskæftige sig med, hvem der undertrykker hvem, hvad magt dybest set er, hvor og hvornår magten udøves eller hvorfor den udøves. Han fokuserer derimod på magtens hvordan, men som han selv udtrykker i følgende citat¹⁰⁹:

“ 'How', not in the sense of 'How does it manifest itself?' but 'By what means is it exercised?', and 'What happens when individuals exert (as they say) power over others?' “

Det drejer således for Foucault om, at udforske med hvilke midler magt kan udøves, samt konsekvenserne af at nogle udøver magt over andre. Foucault er først og fremmest aktionsorienteret, og fokuserer på de magtteknologier der er i anvendelse når magt udøves, samt på hvilke produktioner og transformationer som denne udøvelse resulterer i. Dette projekt kan ved første øjekast se ud til at være udelukkende af deskriptiv art, men Foucault udtrykker en normativt hensigt i følgende¹¹⁰:

“Maybe the target nowadays is not to discover what we are, but to refuse what we are. We have to imagine and to build up what we could be to get rid of this of political 'double bind', which is the simultaneous individualization and totalization of modern power structures.”

For at kunne nægte hvad vi er, og give næring til tanker om hvad vi kunne være eller blive, undgår Foucault de fatalistiske spørgsmål om,

¹⁰⁹ <Foucault, 1980> i "Afterword" side 217.

¹¹⁰ Ibid. side 216.

hvad magt er, samt hvem der har den og hvorfor, og stiller spørgsmålet om magtens hvordan, et spørgsmål der dybest set stiller spørgsmålstejn ved magtens eksistens som sådan. Foucault skelner mellem 3 grundlæggende magtstrukturer: den første omhandler forholdet mellem personer og ting, den anden personer og personer i mellem, og den sidste mellem personer og symbolsystemer eller kommunikation. Denne skelnen er af metodisk og ikke af metafysisk art, og de enkelte arter er ofte overlappende og sammenvævede.

“When one defines the exercise of power as a mode of action upon the actions of others, when one characterizes these actions by the government of men by other men - in the broadest sens of the term - one includes an important element: freedom. Power is exercised only over free subjects, and only insofar as they are free.”¹¹¹

Magt defineres som handlinger der har indflydelse på andres nutidige eller fremtidige handlinger. Men der er kun tale om magt såfremt den, hvis handlinger påvirkes, er fri og kan vælge; i modsat fald ville der blot være tale om tvang og determinisme. Dette indebærer at den svage part i et magtforhold, lige meget hvor svag, altid besidder en mulighed for at udøve modmagt. For eksempel har ansatte i et firma magt og kan ultimativt nægte at arbejde, eller simpelt hen vælge at forlade firmaet. Den stærkeste part er ikke altid ejerne eller ledelsen, selvom det ofte ser således ud, der er masser af eksempler på at organiserede ansatte har kunne tvinge planer om afskedigelser eller forringelse af arbejdsforhold af bordet, og også at sådanne operationer af og til har kostet selskaber livet.

Foucault foreslår flere muligheder forskellige steder i bøger og artikler for hvordan magt kan studeres, og disse er forsøgt samlet og struktureret i følgende 7 punkter:

- 1) Differencesystem
- 2) Formålstyper
- 3) Magtens immanente aktiveringsformer
- 4) Institutionaliseringsformer
- 5) Rationaliseringsgrader
- 6) Magtens diskursive afhængighed
- 7) Taktiske og strategiske relationer

¹¹¹ Ibid. side 221.

1) Differenssystem¹¹²

Beskrivelsen af systemet af differencer drejer sig om at analysere de forskelle der gør det muligt for nogen at påvirke andres handlinger. Disse forskelligheder kan være bundet til politiske, lovmæssige, transformationsbestemte, statusmæssige forhold eller til besiddelse af rigdomme, knowhow, kultur eller lingvistiske fordele. Udøvelse af magt har både uligheder som grund og som resultat. Det interessante er ikke hvem der er privilegerede i forhold til magten og hvem den er berøvet, det drejer sig derimod at beskrive de uophørlige forandringer, transformationer og omvæltninger som magtforhold kan undergå, og derigennem forsøge at indkredse nogle af de dynamikker der kan findes i magtforhold. Foucault udtrykker det således:¹¹³ " Det gælder (snarere) om at undersøge skemaet for de ændringer som magtforholdene implicerer ved selve deres spil. 'Fordelingen af magt' og 'tilegnelsen af viden' repræsenterer altid blot det momentane snit af udviklinger enten i det stærkeste elements voksende forstærkning, i en omvendning af forholdet eller i den samtidige vækst hos de to elementer. Forholdene magt-viden imellem er ikke én gang givne former for opdeling, men transformationsmatricer." Foucault har ikke til hensigt at bedømme om bestemte fordelinger er retfærdige eller uretfærdige, han vil blot beskrive hvilke magtrelationer og deres transformationer der kan iagttages og derigennem give input til debatten om deres faktiske distribution.

2) Formålstyper¹¹⁴

Der kan være flere formål med udøvelse af magt både konstruktive, reproducerende og destruktive. De kan for eksempel være forbundet med opbyggelse af magt, akkumulation af profit, iværksættelse af karitative handlinger osv. Udøvelsen af magt har altid et formål, hvilket kan være eksplicit og erklæret, eller komplekst og distribueret. Men Foucault søger ikke efter skjulte hensigter eller intentioner, som bestemte personer måtte have på bestemte tidspunkter eller situationer, men han forsøger blot at vise, hvorledes disse sættes i værk, og hvilke konsekvenser de måtte implicere for ad den vej at konstruere formålene de tjener.

¹¹² <Foucault, 1980> side 223.

¹¹³ Rodos side 111.

¹¹⁴ <Foucault, 1980> side 223.

3) Magtens immanente aktiveringsformer

Magtens aktiveringsformer henviser til de redskaber som magten benytter sig af for at kunne sætte sig selv igennem. Eksempler på sådanne systemer kunne være: militær-materiel og hærstyrker, overvågningsteknikker og disciplineringsinstrumenter, alliance forhold og tillid, eller gennem penge og teknologi. Magten er ikke ekstern i forhold til de redskaber, ressourcer eller systemer som den på samme tid benytter sig af og indvirker på. Magt er således ikke noget, man kan tilrane sig, opbevare, fordele eller miste, men derimod noget der udøves mange steder fra og på samme tid. Ressourcer, redskaber og systemer er derfor ikke magt i sig selv, men kan mobiliseres med ulige immanente potentialer, fra distribuerede subjektspositioner relaterede til forskellige telos.

4) Institutionaliseringsformer¹¹⁵

Disse former forekommer som enheder, hvorom eller hvori bestemte magtregimer konstituerer sig, som det for eksempel er tilfælde i familien, skolen, militæret eller arbejdspladsen. Dette regime kan være predestineret af skikke og traditioner, eller gennem lovstrukturer og videnskomplekser. Disse enheder er ofte komplekse og blander multiple metoder, strukturer og teknologier. Staten er den sammenhængende enhed, hvori de øvrige interfererer og støtter hinanden, således at det samlede net af komplekse magtrelationer konstitueres.

5) Rationaliseringsgrader¹¹⁶

Udøvelsen af magt er ikke en institutionel eller juridisk ret, et ubestrideligt faktum eller en struktur, den er derimod en sammensurium af transformationer, organiseringer og bearbejdningsprocesser, der infiltrerer processer der er mere eller mindre tilpasset til bestemte situationer. Måden som magt mobiliseres på, i eller ved hjælp af forskellige strukturer, redskaber eller ressourcer, kan være mere eller mindre effektiv, i forhold til den investerede indsats, og de resulterende magtvirkninger. Forskellige perturbationsmønstre kan resultere i amplifikationer eller prohibitioner i et givet medie, og dermed afstedkomme større eller mindre magteffekter. Det er derfor

¹¹⁵ Ibid. side 223.

¹¹⁶ Ibid. side 223-224.

ikke ligegyldigt, hvordan man udnytter sine perturbationsmuligheder, og ikke tilfældigt hvilke virkninger der opnås som resultat heraf.

6) Magtens diskursive afhængighed

Diskursen kan både være magtredskab og magtvirkning, men også udgangspunkt for hindringer og modstandsstrategier, den virker derfor både producerende og underminerende på magten. Det er i diskursen at sammenføje af magt og viden finder sted, og diskursen består følgelig af en mangfoldighed af labile taktiske funktioner, som spiller ind i forskellige strategier. I modsætning til diskursen står tavsheden og hemmeligheden, som både skærmer magten og hindrer den. Foucault udtrykker det således¹¹⁷: "Det er denne fordeling der må rekonstrueres i hele dens fylde af sagte og skjulte ting, af forlangte og forbudte udsagn; af forskellige varianter og virkninger alt afhængigt af hvem der taler, hans magtposition, den institutionelle kontekst han er placeret; og af omplaceringer og genbrug af identiske formuleringer for modstridende målsætninger."

7) Taktiske og strategiske relationer

Det taktiske og det strategiske niveau betinger indbyrdes hinanden, men den ene er ikke en formindsket eller forstørret udgave af den anden, men de er distinkte med hensyn til deres kvalitative indhold. Ingen strategiske tiltag ville kunne gennemføres, hvis de ikke kunne støtte sig til eller på en mængde af praktiske taktikker, og ingen taktiske operationer ville kunne eksistere, hvis de ikke indskrev sig i overordnede strategier. Strategi er hos Foucault mindst 3 ting¹¹⁸:

- a) For det første er det de midler der skal mobiliseres med henblik på opnåelsen af et givet mål.
- b) For det andet er det måden hvorpå en spiller vælger at indvirke på sin modspiller og derved opnå en fordel, og dette ved at tage dennes situation i betragtning, samt hvad denne måtte anticipere førstnævntes spillers næste træk at være.
- d) For det tredje kan strategi udøves ved at forsøge at iværksætte handlingsmønstre, der kan eliminere eller svække modstanderens kampmidler.

¹¹⁷ Rohdos side 113.

¹¹⁸ <Foucault, 1980> side 224-225.

Men strategi som kampstrategi, og i yderste konsekvens til kamp døden, er ikke den mest gængse form for magtudøvelse, men kampen vil altid ligge potentielt i relation til magtudøvelse. Derimod er pilotering, styrkelse og effektivisering af magtforholdet i forgrunden.

Som det fremgår af ovenstående gennemgang taler Foucault ikke om genealogi, diskursteori eller videnskæologi og magtanalyser som isolerede metodiske redskaber men derimod om dem som forskellige elementer af et integreret metodeapparat, hvor de forskellige elementer er mere eller mindre nyttige, afhængig af den aktuelle analyses karakter. Metodeapparatet påberåber sig ikke nogen videnskabelighed, som er større eller mindre end andre metoders, men Foucault understreger konstant i sine skrifter, at der er tale om en ufærdig kladde, som i øvrigt aldrig bliver færdig, grundet de sociale systemers kompleksitet samt den stadige evolution af mulige normative perspektiver. I metodeapparatets morfologi som den tager sig ud, ligger der ikke nogen opposition eller afstandstagen fra andre metoder, og Foucault har ikke noget håb om at kolonisere eller omvende forskere, der anvender andre metoder eller teorier, og han udelukker ikke muligheden for, at andre metodologier kan være lige så eller mere frugtbare end hans egen.

Magten er for Foucault vigtig at udforske, fordi det er drivkraften og resultatet af subjekters og subjektgruppers interaktion; det er den der inkarnerer dynamikken bag de store linier for civilisationers udvikling; og det er magtens uendelige virke og spil immanent i diskursen, praktikken og socialiseringen, der har ført os til det vi er; og det er dette virke der vil føre os frem til det vi bliver i fremtiden, både med hensyn til vores omgang med tingende, orderne og hinanden. Da magten er et stadigt tilbagevendende emne i erhvervsøkonomien og i økonomistyringen, er det en nødvendig facet i et forskningsdesign.

2.9 Viden, magt og økonomistyring.

Som udgangspunkt for kritikken af Hoskin og Macves artikel skal Neimarks bemærkninger herom fremdrages¹¹⁹:

“Some of the Foucauldians in accounting also share the postmodern philosophers’ fascination with texts and their antipathy to the material world of work and power. Hoskin & Macve (1986), for example, seek to explain the flowering of double entry book-keeping in the 19th century almost entirely by reference to written examination; they dismiss, without explanation, the role of the Industrial Revolution, and don’t even consider the roles of the joint stock company or financial markets.”

Den ovenstående kritik er delvist på sin plads, for det er rigtigt at Hoskin og Macve meget snævert fokuserer på økonomistyringsmagt funderet udelukkende på skriveteknologiske mulighedsbetingelser og ensidigt på de disciplinære magtformer.

Dette grundlæggende problem fremkommer, fordi den eneste relation til magt der undersøges er viden. Magt og viden er en interessant relation i forhold til disciplinær magt, men i relation til for eksempel selv magt, suveræn magt og terapeut magt er viden ikke den eneste nyttige alliancepartner for magtens virke. I forhold til selvmagt er viljen “vouloir”, en vigtig faktor, og i forhold til terapeutmagt er det især forholdet til pligt og ret “devoir” det drejer sig om, og sidst i forhold til suveræn magt er det spørgsmålet om ejerskab “avoir”.

Det interessante er, at netop verber i disse meningskategorier er naturligt privilegerede på for eksempel dansk og tysk, da de er modalverber (med undtagelse af “avoir”), hvilket vil sige verber, der kan anvendes sammen med andre verber for at angive deres modus.

Relationerne til magt bliver således følgende¹²⁰:

¹¹⁹ <Neimark, 1990> side 109.

¹²⁰ Figuren er min egen konstruktion.

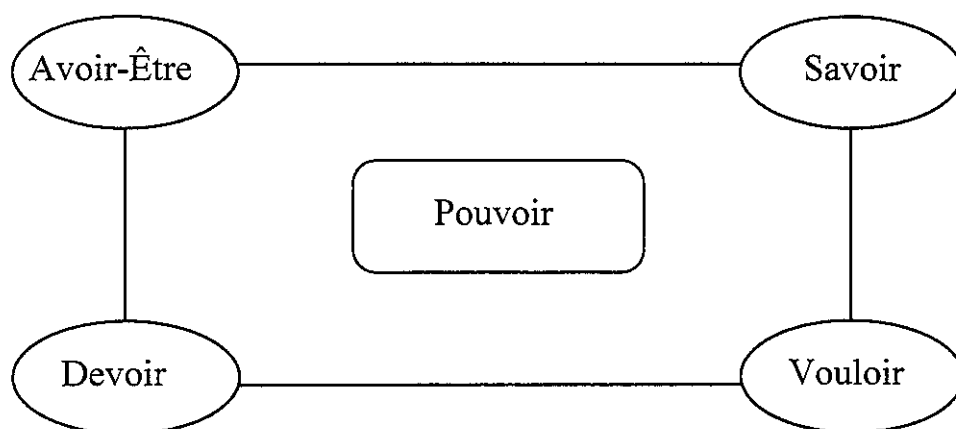

I forhold til økonomistyringspraksis er disse fire elementer vigtige; f.eks. er pligt-ret konceptet vigtigt for at kunne udøve magt, og for at kunne foretage økonomistyring. Registreringer af netop sådanne forhold eksempelvis i form af ret til og fremtidig indløsning af gældsforhold i relation til klienter eller leverandører. Hvis ikke ret-pligt-konceptet i forhold til udførelse af en aftalt arbejdsopgave, eller pligten til at betale for en modtaget vare eksisterede, da ville en væsentlig del af grundlaget for økonomistyring falde væk. Relationen til det at have eller besidde objekter i form af bygninger, maskiner eller kapital er ikke kun vigtig i forhold til magtudøvelse men også med hensyn til grundlaget for at føre regnskab, fordi en stor del af økonomistyringsaktiviteten befatter sig med at registrere og evaluere virksomhedens besiddelser. Vilje og mobilisering af vilje er ligeledes en vigtig faktor i forhold til magtudøvelse, og til økonomistyring. Mobilisering af en organisation i relation til fremtidige projekter eller interne forandringer afhænger i høj grad af, om der er en vilje eller om denne kan mobiliseres. Disse forhold angående ejendom, pligt, ret og vilje er forhold, man ikke kan se bort fra, hvis man vil forstå magtudøvelse i relation til økonomistyring. På disse punkter anses Hoskin & Macves artikel for svag.

2.10 Afsluttende bemærkninger angående Foucaults metodologi i relation til økonomistyringsstudier.

En kritik af Foucaults metoder og teorier besværliggøres på grund af hans meget forsigtige, lokale og empiriske fremgangsmåde. Foucault foregiver ikke at hans teorier har større universalitet end andre teorier, og han giver sig sjældent af med at kritisere andre teoretikere for denne eller hin utilstrækkelighed, han nøjes blot med at konstatere at hans egne teorier og metoder afviger fra andres på specifikke felter. På trods heraf fremføres følgende kritikpunkter angående Foucaults teoriapparat:

- 1) at det er en visionsløs beskrivelsesmetode, der frygter for at tage et eksplicit og præcist normativt ansvar.
- 2) at subjekter, objekter og kommunikation drukner i diskursteknikker, der ikke evner at knytte an til fænomener der ikke dækkes af diskursen.
- 3) at den kritik der gennem teoriapparatet muliggøres bliver upræcis, da teknikkerne kritiseres, uden hensyntagen til hvilket formål de måtte tjene.

ad 1) Det er karakteristisk som vi har set det i alle de tre afsnit, at Foucaults teoriapparat er i stand til at levere en kritik af magtteknikkerne som de tager sig ud i diskursen og af hvorledes de anvender diskursen, enten i relation til formationen af diskursobjekter, subjektspositioner, koncepter eller strategier. Men teorierne giver os ingen som helst indikationer angående alternativer til magtens aktuelle konstitution, andet end en dekonstruktivistisk afmontering af de aktuelle teoridannelsers magteffekter. Foucault efterlader sin læser skandaliseret men hjælpeløs hen, efter gennemgribende at have kritiseret den ene eller anden form for magtudøvelse. Der ligger naturligvis intet krav om at en kritisk teoretiker skal kunne levere alternative løsninger, men det gør ham blot uegnet som inspirationskilde til forandringer i samfundets eller i virksomhedsorganisationernes magtstrukturer.

ad 2) Foucaults teoriapparat foreskriver at den genealogiske og vidensarkæologiske magtforsker skal tage udgangspunkt i det der faktisk er blevet sagt og skrevet, med henblik på at undergrave

dominerende diskurser totaliserende magt. Men hvorfor kan magt forskeren ikke tage udgangspunkt i de materielle eller reelle forhold, hvilket vil sige magtstrukturer der manifesterer sig for eksempel i relation til fordeling af samfundets goder eller virksomhedens overskud. Foucaults teoriapparat er heller ikke adekvat med hensyn til at klarlægge personligt eller gruppemæssigt ansvar, eller med hensyn til at påpege hvad der er uretfærdigt og umoralsk. Foucault forhindrer grundet metodiske begrænsninger forskeren i selv at deltage i diskursen, og i selv at komme med forslag til forandringer. Foucault fastslår at han ikke vil forsøge at være videnskabelig, som vi så det i genealogiafsnittet, men hvorfor har hans anti-videnskabelige projekt brug for at forlange denne kunstige askese, der består i ikke at komme med normative og spekulative udsagn, samt ikke at referere til materialistiske eller personrelaterede forhold? Svaret på dette spørgsmål kunne måske være at disse begrænsninger hæmmer modkritikken, ved at fjerne det materielle og subjekts relaterede grundlag for modstanderens kritik. Med andre ord kunne disse begrænsninger ses som en subtil måde at forklæde en immanent normativitet, for at styrke magtstudiernes egne totaliserende magteffekter i form af anti-magt.

ad 3) Foucaults magtkritik koncentrerer sig om, hvordan forskellige magtteknikker virker og om omfanget af deres totaliserende effekter, og ikke om formålet med disse magteffekter, dette medfører at det ikke bliver muligt at skille "nyttige" positive konsekvenser af magtudøvelsen fra de negative og destruktive. Så medmindre al magtudøvelse er af det onde, har vi brug for et skel mellem gode og dårlige magtteknikker. Foucaults teoriapparat udstyrer os ikke med nogen instrumenter til at foretage dette skæld og det er derfor nødvendigt at supplere hans teorier, hvis vi ikke nøjes med blot at konstatere tingenes tilstand, men derimod medvirke til deres forandring og forbedring.

En sådan kritik af Foucaults teorier betyder langt fra at de er ubrugelige eller misforståede, men blot at de ikke kan stå alene som udgangspunkt for en sociologisk økonomistyringsforskning. Det er på sin plads at fastslå at de her gennemgåede teorier tilbyder en basis for studier, der ikke bygger på usikre begreber som hensigt, legitimitet, moral eller forståelse i relation til subjektet, og heller ikke på begreber

som essens, naturens love eller objektiv sandhed i forhold til objektet. Men apparatet bygger derimod på diskursen som den tager sig ud, og bearbejdet gennem omskrivningsregler og genealogisk taktik således at magtudøvelse kan klarlægges i dens forskellige afskygninger. Vi kan på denne baggrund konkludere at:

- a) Genealogien er analysestrategien.
- b) Vidensarkæologien er analyseværktøjet.
- c) Magtudøvelsen er analysefeltet.

Men for at komme ud over de begrænsninger der ligger i Foucaults metodiske stipuleringer, vil vi fortsætte med en anden fransk sociologisk teoretiker nemlig Latour. Han forsøger netop som vi skal se i det efterfølgende at befri os fra nogle af de bånd som de moderne-projekt binder os og også de postmoderne med, i relation til opbyggelsen af robuste videnssegmenter.

Kapitel 3

Økonomistyring og non-moderne symmetrisk antropologi.

Indledning

I dette kapitel tages udgangspunkt i to artikler fra det regnskabsvidenskabelige tidsskrift "Accounting, Organizations and Society". Den første artikel er "Accounting Numbers as 'Inscription': Action at a Distance and the Development of Accounting" af K. Robson fra 1992 og den anden ligeledes fra 1992 er af A. M. Preston, D. J. Cooper og R. W. Coombs og har titlen "Fabricating Budgets: A Study of the Production of Management Budgeting in the National Health Service". Begge artikler er gode repræsentanter for den Latour baserede økonomistyringsforskning, ikke kun fordi de begge er af respekteret og overbevisende kvalitet, men også fordi de helt eksplicit og utvetydigt vælger at tage udgangspunkt i og bygge på elementer hentet fra Latours sociologiske teorier.

Det er kendetegnende for begge artiklerne, at der eksplicit kun refereres til de mikro metodologiske dele af Latours arbejder. Om de mere globalt orienterede teoretiske dele af Latours sociologiske teorier implicit anvendes i artiklerne kan dog være svært at afgøre. Der vil i den efterfølgende gennemgang blive introduceret koncepter og diskussioner, der ikke indgår direkte i de respektive artikler, for at forsøge at anskueliggøre den lidt større sammenhæng i Latours samlede sociologiske teorikompleks, samt påpege uudnyttede potentialer i relation til økonomistyringsforskning.

Latour antager først og fremmest et relativt mikroskopisk og empirisk perspektiv, hvilket den første del af gennemgangen vil befatte sig med. Men i de senere år har Latour forsøgt at supplere de empirisk orienterede case-studier, med en mere generel og overordnet makroteoretisk ramme, og denne vil blive skitsere i den sidste afdeling af kapitlet.

3.1 Handling på afstand og økonomistyring

Den første artikel vedrørende brugen af Latours sociologiske teorier inden for økonomistyringsfeltet er som nævnt i indledningen <Robson, 1992>. Robson vælger at benytte især et eller måske nærmere to aspekter af Latours teoriapparat, hvilket fremgår af følgende citater¹²⁰:

“In this paper the preference for quantification in accounting is explained alternatively in terms of the development of inscriptions that enable action at a distance <Latour, 1987>.” ...

“The study of accounting change has revealed the multiplicity of influences that has operated upon accounting practices, and the range of rationales and socio-political contexts that have altered the practices, techniques and effects of accounting. The focus of this paper is more theoretical; to propose that the study of accounting developments attends to the nature and role of inscriptions <Latour, 1987, 1988a>.”

Som det ses af ovenstående, tager Robson udgangspunkt i et koncept angående udvikling af inskriptioner, der skal facilitere handling på afstand. Robson fokuserer i denne forbindelse som nævnt på to ting, den ene er aktørers behov for at amplificere deres handlingers udstrækning og dermed konsekvenserne heraf. Det andet fokus er af mere teoretisk og generel art, og omhandler studiet af hvorledes inskriptionernes natur og deres effektivisering har faciliterende egenskaber, der kan bruges som løfte stang for styrkelsen af mulighederne for at handle på afstand.

Synspunktet i det efterfølgende er, at Robson i sin artikel ikke rigtigt udnytter potentialet i Latours teoriapparat, og at hans økonomistyringsmæssige konklusioner derfor bliver temmelig begrænsede. Pointen er således, at Robson ender med at levere overordnede tekniske og rationelle analyser, der ikke kommer tilstrækkeligt tæt på de lokale og sociale processer. Men før vi kommer ind på, hvad Robson kunne have gjort, vil det være formålstjenligt at gennemgå, hvordan Latour rent faktisk bliver anvendt i artiklen.

¹²⁰ <Robson, 1992> side 685.

Artiklens indhold.

Robson påstår med reference til Latour, at når man vil handle på afstand, så drejer det sig om, at have så stærke forklaringer og repræsentationer som muligt. En stærk forklaring er en, der dækker så mange tilfælde som muligt for eksempel¹²¹:

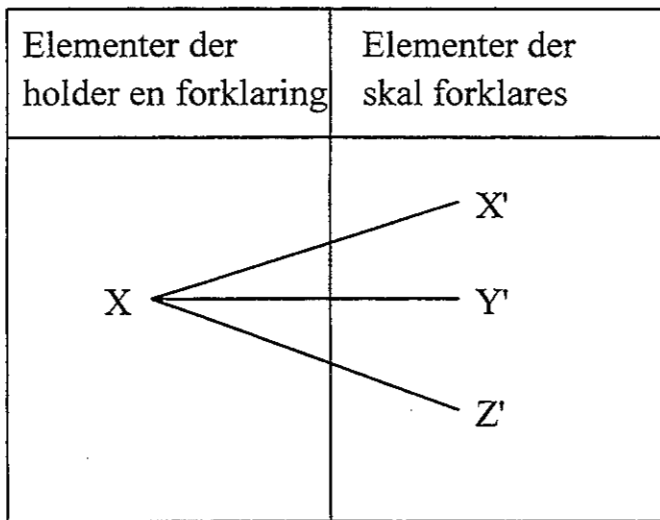

“The corollary of this 'holding of' several elements by one, is a general feeling of strength, economy, and aesthetic satisfaction: the one element may 'replace', 'represent', 'stand for' all the others, which are in effect made secondary, deducible, subservient or negligible <Latour 1988>.”

Robson konkluderer, at jo fjernere en person er fra det felt han ønsker at handle i, jo flere oversættelser eller repræsentationer af feltet må mobiliseres for at overkomme afstandsproblemet. Mangel på korrespondens mellem forklaringen “her” samt objekterne og tilstandende “der” er en signifikant problematik, når man ønsker at handle på afstand. For at opnå tilstrækkeligt stærke forklaringer og repræsentationer, er det ifølge Robson nødvendigt, at de anvendte inskriptioner besidder mindst 3 specifikke egenskaber:

- 1) Mobilitet
- 2) Stabilitet
- 3) Kombinabilitet

¹²¹ Ibid. side 690.

Mobilitet

Da inskriptionerne er bestemt til at "rejse" mellem aktøren og dennes handlingsfelt og tilbage igen, må en eller anden form for mobilitet være tilstede. Robson forklarer, hvorledes ler-tokens (simple lerfigurer der fungerede som en direkte afbildning af en fysisk entitet), der blev opbevaret i en der til indrettet ler krukke, udvikler sig til symbol skrivning, der i to dimensioner kan ridses ind i lertavler. Da symboler i modsætning til lerfigurer kan indeholde abstrakte og komplekse koncepter, giver dette en mulighed for ikke kun at holde tal på sække af korn og lignende, men generelt at fastholde det talte ord. Robson fastslår også at informationer, hvis de skal kunne håndteres, først og fremmest må kunne fikseres, *verba volant, scripta manent*. Det talte ord er ustabil og kan ikke eksistere uafhængigt af en taler; det skrevne ord eksisterer derimod uafhængigt af sin skriver.

Den to dimensionelle skrivning har her udover også den fordel, at den kan nedfældes på papir, der er langt lettere end lertavler, hvilket yderligere øger inskriptionernes mobilitet. Ud over den fysiske mobilitet giver skrivningen også en mobilitet i tid, og dermed muligheden for at danne en slags hukommelse eller historie vedrørende handlinger som enten er afsluttet for altid, eller som vil afføde andre handlinger i fremtiden. Talsymbolernes fremkomst har oven i den tidslige og stedslige mobilitet også skabt en sprogmobilitet, for eksempel er "1" det samme på både dansk, tysk, engelsk, og fransk, men ordet "et" bliver til *ein*, *one*, *un*, denne mobilitet er naturligvis interessant ved handlen på meget lang afstand både i kulturel og geografisk forstand.

En afledet konsekvens af den øgede mobilitet som skriften giver er en øget visibilitet. Når informationer, der både geografisk og tidsligt er adskilte og spredte, bringes sammen i en skreven form, da åbnes mulighed for at disse kan inspiceres og reinspiceres, og at der på baggrund her af kan konstitueres en form for overblik, der styrker mulighederne for handlen på afstand.

Stabilitet

Det er vigtigt, at de informationer man arbejder med er pålidelige og ikke henfalder, forstyrres eller bliver ødelagt. Fremkomsten og udbredelsen af nullet og af den homogene base har gjort, at man kunne fastholde tal i kolonner, og ikke, som med for eksempel romer tal, have forvirrende heterogene baser. Den standardisering og utvetydighed, som nullet og den homogene base giver, resulterer i at fortolkningen og reproduktionen¹²² af tallene bliver langt mere stabile. Robson peger også på, hvordan man i dag gennem standardisering af regnskabsaflæggelse på internationalt plan forsøger at give mere stabile muligheder for sammenligninger. Robson slutter af med en påmindelse om, at alle problemer vedrørende stabilitet i det nuværende regnskabsvæsen ikke er løst fuldt ud, og han nævner som eksempel herpå problemerne der kan være ved at konstituere flerårsoversigter som følge af for eksempel inflationen.¹²³

Kombinabilitet

Ifølge Robson giver kombinabilitet den enkelte aktør mulighed for at aggregere, systematisere og rekombinere inskriptionerne med henblik på at etablere nye relationer og kalkulere normer. Hovedfordelen ved brugen af regnskab i forhold til andre inskriptionssystemer skal, ifølge Robson, findes i netop dets fortrin i relation til netop kombinabiliteten. Fordelen ligger i udviklingen af den abstrakte penge værdi, der muliggør sammenligninger og kombinationer af vidt forskellige entiteters værdier. Penge værdien som abstrakt bytteværdi faciliterer definitionen af koncepter, som for eksempel profit og tab, samt giver mulighed for at konstruere gennemsnitsværdier, der kan tjene som udgangspunkt for dannelsen af normer. Kombinabilitet er således betingelsen for at kunne kalkulere og prioritere mellem forskellige

¹²² I relation til reproducerbarhed eller kopierbarhed af regnskabstal kunne Robson have nævnt, at flere forskellige aktører på samme tid kan have glæde af de samme informationer. Robson kunne også være gået videre og have peget på, at symbolerne nu ikke mere behøver at eksistere som en fysisk immobilitet på papir, hvilket medfører at dets rejse er et fysisk problem da papiret skal rejse hvis symbolerne skal rejse. Robson kunne således have peget på, at informatik og satellitter nu har gjort det muligt digitalt, at sende symboler fra et sted til et andet i løbet af sekunder eller millisekunder, og at disse med samme hast kan kopieres i vilkårligt store mængder. Dette vil i praksis sige at informationer i dag stort set ikke fylder noget, og kan tilvejebringes mange steder, på kort tid.

¹²³ Vedrørende stabilitet kunne Robson også have nævnt adskildelsen i debet og kredit, som inddeler minus og plus tal i hver sin kolonne, således at man kunne nøjes med at addere inden for sammen kolonne, og ikke skulle både addere og subtrahere på en gang, hvilke i forgængerne til det dobbelte bogholderi var en stor fejkilde.

handlinger på afstand. Muligheden for at kombinere forskellige inskriptioner og beregne afvigelser giver også mulighed for kontrol og selv kontrol, for eksempel har det dobbelte bogholderi gjort det muligt at krydsrevidere transaktioner. Man kan således konstatere hvor værdier er kommet fra, og hvor de er gået hen. Men indskrivningen af regnskabstal gør det ikke kun muligt at opdage svind og svindel, men gør det også i det hele taget at skabe overblik over komplekse besiddelser.

Ovenstående er konklusioner på et generelt historisk plan og viser at de, i denne forbindelse nævnte kvaliteter angående handling på afstand, er afgørende mulighedsbetingelser for den markedsøkonomi, vi kender i dag. Robson hævder endda, at det ikke kun er det økonomiske systems mulighedsbetingelser men mulighedsbetingelsen for store dele af hele vores samfundsopbygning. Selvom ovenstående naturligvis ikke kan fange den fulde kompleksitet i Robsons artikel, så afspejles hans fremgangsmåde, og hans vigtigste konklusioner. Robson viser meget godt, gennem disse generelle historiske studier, teknikaliteternes indflydelse på vores muligheder for at handle på afstand, hvilket er af yderste nødvendighed for at opretholde vores komplicerede samfund. Men Robsons metodiske fokus på "handling på afstand" er hos Latour kun et ud af de 7 forskellige sammenhængende perspektiver, som Latour foreslår i <Latour, 87>. For at vise denne sammenhæng, vil disse 7 metodiske konklusioner blive gennemgået.

3.2 Latours metodiske regler omsat for økonomistyringsstudier.

Latours metodologiske regler er fremkommet på baggrund af ca. 15 års arbejde med sociologi og naturvidenskab. Latour er først og fremmest præget af sin omfattende omgang med case-studier og empirisk materiale. Han bygger sine regler op omkring en elegant men solid blanding af anekdoter om videnskabsmænd i arbejde, samt ved hjælp af en skarp antropologisk iagttagelsesteknik. Det vil føre for vidt her at komme ind på alle de arketyperiske anekdoter som Latour præsenterer, det skal dog bemærkes at mange af disse er så stærke, at de er istand til at holde et ikke ringe antal analogier. Vi vil i stedet for behandle de generelle regler, Latour foreslår på baggrund af de før omtalte anekdoter.

Der er i det efterfølgende foretaget to ting. For det første sammenslås det, Latour betegner som regler og principper, og derefter oversættes de meget generelle udsagn så de passer på økonomistyringsfeltet. Grunden hertil er, at det ønskes at gentagelser undgås, og for at relationen til økonomistyringsfeltet skal blive mere åbenbar som mulig. Det er for det første rimeligt at slå regler og principper sammen til det, der i det efterfølgende vil blive kaldt metodekonklusioner, fordi principperne er Latours egen operationalisering af reglerne. Da han selv har defineret de generelle regler på baggrund af sine egen indsigt og erfaringer, må man gå ud fra, at hans specifikke forståelse heraf ikke kan være helt uden almen gyldighed. For det andet må gyldigheden af regler og principper bevares intakt, når de oversættes til økonomistyringsområdet. Dette sikres ved at reglerne i denne oversættelse blot transformeres fra et helt universelt niveau til et mere specifikt niveau.

Første metodekonklusion:

Man skal studere udviklingen af økonomistyringssystemer, og ikke færdigudviklede systemer; dette medfører at vi enten må starte vores studier før økonomistyringssystemerne er blevet "blackboxed" og dermed før udsagnene angående økonomistyringsmæssige forhold har

transformeret sig til "fakta"; eller også må vi følge de diskurser og kontroverser der sætter os i stand til at genåbne de sorte kasser, og til igen at problematisere økonomistyringsfakta.

Anden metodekonklusion:

For at kunne fastslå om et økonomistyringsmæssigt udtryk, i relation til hvilket en effektivitetsgrad eller en mekanismes eller rutines perfektionering er underlagt, da skal vi ikke undersøge de interne kvaliteter, men i stedet rekonstruere samlingen af transformationer som disse økonomistyringsmæssige udtryk eller systemer efterfølgende måtte undergå i hænderne på andre. For økonomistyringsfakta og økonomistyringssystemer er i hænderne på en lang kæde af aktører der transformere dem. Deres kvaliteter er derfor konsekvensen og ikke årsagen til denne kollektive handlen.

Tredje metodekonklusion:

Da en afgørelse af en kontrovers er årsagen til en stabil representation af økonomistyringsmæssige forhold og ikke konsekvensen, kan vi aldrig bruge denne konsekvens, altså den stabile repræsentation af de økonomistyringsmæssige forhold, til at forklare hvordan og hvorfor en kontrovers er blevet afsluttet. For økonomistyringsfolkene taler på vegne af menneskelige eller tekniske allierede, som de har rekrutteret og forsamlet. De er ordfører blandt andre ordfører, og de forsamler uventede og ressourcer, for at tippe magtbalancen i eget favør.

Fjerde metodekonklusion:

Da afgørelsen af en økonomistyringsmæssig kontrovers er medvirkende årsag til organisationers stabilitet, kan vi ikke bruge organisationen tilstand, til at forklare hvorfor og hvordan en kontrovers er blevet afgjort. De tekniske økonomistyringsmæssige forhold og deres organisationelle følger er to symmetriske konsekvenser af økonomistyringsfolkenes handlinger, der har til hensigt at rekruttere menneskelige og ikke menneskelige ressourcer med henblik på

realiseringen af egne mål. Dette betyder, at vi aldrig bliver konfronteret med "økonomistyring" i sig selv, men kun med en samling mere eller mindre stærke sammenhænge, hvad enten de er menneskelige eller tekniske. Derfor er det, at forstå økonomistyringssystemer og økonomistyringsmæssige "fakta" eller "sandheder", at forstå menneskene i relation hertil.

Femte metodekonklusion:

Vi skal være mindst lige så åbne over for, hvad økonomistyring kan være, som de aktører der indgår i vores studier af konstitutionen af økonomistyringssystemer er. Hver gang nogen økonomistyrings folk konstruerer en udenfor / indenfor differens, skal vi simultant studere de to sider og konstruere listen af dem, der effektuerer dette arbejde, lige meget hvor lang og heterogen den end måtte være. Jo mere esoterisk indholdet af økonomistyringssystemer er, jo mere eksoterisk er konsekvenserne.

Sjete metodekonklusion:

Når økonomistyringsfolk fremsætter anklager om irrationalitet, skal vi ikke søge at klarlægge hvilke logiske regler, der er blevet brudt, ej heller hvilke organisatoriske strukturer der kan forklare forstyrrelsen. Vi skal derimod studere, hvorledes anklageren har deplaceret sig, samt omfanget af det netværk han forsøger at konstruere. For anklager om irrationalitet fremsættes altid af dem, der er i gang med at konstruere et netværk, mod dem der modsætter sig denne opbygning. Der er altså ingen forskel i rationalitet, men kun længere eller kortere netværk. De hårde fakta er ikke reglen men undtagelsen, fordi de kun er nødvendige i et lille antal tilfælde, hvor netværkskonstruktionen har brug for at få relativt mange genstridige modstandere til at skifte retning eller mening.

Syvende metodekonklusion:

Før vi tilskriver en form for økonomistyringsvidenskab eller en økonomisk rationalitet specielle kvaliteter, skal vi først undersøge de multiple måder, hvorpå inskriptionerne er blevet sammensat, kombineret, tilbagesendt og relateret til hinanden. Vi skal kun begynde at tale om kognitive faktorer, hvis der stadig er noget, der er forblevet uforklaret, efter at vi har studeret de lange netværk. Økonomistyringens historie er for en stor del historier om, hvorledes ressourcer samles langs med et netværk for at accelerere inskriptionen, mobiliteten, driftsikkerheden, kapaciteten af kombinationen og sammensætningen af spor, der gør handling på afstand mulig.

Opsamling.

I studiet af et færdig implementeret økonomistyringssystem er dets funktionalitet givet på forhånd, og brugernes anvendelse af det er blevet rutineret og næsten ubevidst. I en sådan situation kan man højst håbe på at kunne evaluere systemets overordnede funktionalitet, men man kan ikke få nogen svar på hvorfor systemet er som det er, og hvordan det er blevet som det er. Dette problem kendes også fra systemudviklingsteorien, og det er inden for dette felt velkendt, at de daglige brugere af et økonomistyringssystem ikke kan svare præcist på, hvordan systemet rent faktisk virker og hvorfor. Det er ligeledes velkendt, at man heller ikke kan få noget svar, hvis man spørger om, hvordan de vil have at et fremtidigt system skal se ud.

Den rutinerede bruger af et økonomistyringssystem anvender systemet som en rutineret bilist kører en bil, han fokuserer ikke på systemet men på den opgave der skal løses; ligesom bilisten der ikke spekulerer på bilens tekniske virkemåde, men på at komme fra et sted til et andet. Så længe systemet virker som det skal, eller måske rettere som det plejer er systemet ikke andet end en sort kasse, man ikke bekymrer sig om. Systemet bliver først synligt som system, når det af en eller andet grund ikke kan løse en opgave som forudset, hvad enten det skyldes tekniske eller designmæssige fejl. Systemet er også synligt i sin tilblivelse, hvor brugerne skifter fra deres sædvanlige operationelle orientering til en reflektiv orientering. Diskurser åbnes og de forskellige interessenter forsøger at tilgode se egne interesser samt

søger efter alliancepartnere med henblik på at befæste og forbedre deres situation.

Når vi vil undersøge bestemte systemrutiner eller økonomistyringsbegreber, kan vi ikke nøjes med at studere, hvem der har udviklet dem og hvorfor. Dem der udvikler et system eller nogle begreber til brug i en økonomistyringssituation er ikke herre over, hvorledes de senere brugere vælger at bruge eller misbruge systemet. Systemets indfortolkning i en specifik økonomistyringskontekst afhænger af dem der senere anvender systemet, da det er dem der skaber en række uintenderede virkninger, der kun kan afdækkes ved at følge den kollektive fortolkningsproces, som et system eller et begreb efter deres opfindelse måtte gennemgå.

Når vi vil forklare, hvorfor et økonomistyringssystem ser ud, som det gør, kan dette ikke gøres ved henviser til: markedet og de økonomiske processer det forsøger at reflektere; eller produktionsprocessen hvis omkostninger det forsøger at kontrollere; da disse jo delvist er konsekvensen af økonomistyringssystemets beskaffenhed og ikke årsagen. Årsagen derimod skal findes i retorikken som de forskellige aktører benytter sig af, en retorik der tjener til at sammenkoble både tekniske og sociale argumenter i stadigt stærkere og mere robuste alliancer. Retorik i denne forbindelse er ikke noget negativt og nedsættende, men derimod noget positivt, fordi det er retorikken der gør det muligt at samle de forskellige rationalitetsformer på det samme terræn.

På den anden side vil det heller ikke være tilstrækkeligt at forklare økonomistyringssystemer eller fakta ved blot at henviser til den organisationelle kontekst, fordi denne også delvist er konsekvensen og ikke årsagen af de eksisterende økonomistyringsmæssige forhold, samt fordi disse forhold indvirker på magtbalancen i den aktuelle organisation. Da vi således hverken kan forklare økonomistyringssystemer eller økonomistyringsfakta som funktion af organisatoriske eller økonomisk-tekniske og produktionsmæssige forhold, skal vi symmetrisk studere, hvorledes aktørerne rekrutterer disse menneskelige og tekniske ressourcer til understøttelsen af forskellige formål.

I det retoriske spil der omgiver udviklingen af økonomistyrings-systemer, fremkommer den ene eller den anden part med anklager om irrationalitet for at få andre grupper til at følge førstnævntes rationaler. Jo stærkere modparten er, jo mere solide, esoteriske og "objektive" beviser må der til for at deplacere denne. Jo mere argumenter er "objektive", jo flere sociale konsekvenser kan det tænkes at få. Denne sammenhæng fremkommer fordi objektive argumenter i sagens natur er generelle, og denne generalitet betyder, at de kan tjene eller opponere sig en større social gruppes interesser. Graden af objektivitet og dybden af deres sociale konsekvenser er altså sammenhængende. Det drejer sig derfor ikke så meget om at afgøre, hvem der er rationel og hvem der ikke er, men derimod at klarlægge længden af et givet netværk samt, hvilke menneskelige og tekniske ressourcer, der ingår heri. Udgangspunktet bliver derfor at alle grupper er rationelle, men at deres rationalitet afhænger af, hvilke netværk af subjekter, fakta, formål og systemer de indskriver sig i.

En sådan forskningsmetode kommer også ud over relativisme problemet, fordi det således bliver muligt at evaluere forskellige organisationsgrupper, virksomheders, befolkningsgrupper eller civilisationers evne til at mobilisere menneskelige og ikke menneskelige ressourcer med henblik på konstruktionen af teknofakter og koalitioner, og dette på baggrund af de amplificerende effekter som økonomistyringsmæssige inskriptioner kan bidrage med, i relation til at handle på afstand.

3.3 Latours metodekonklusioner i relation til Robsons artikel.

Efter gennemgangen af ovenstående 7 metode konklusioner, står det klart at Robsons her omtalte artikel ikke kan anvendes som en "rolle model" til udarbejdelsen af Latour inspireret forskning. Før vi kommer ind på hvorfor, er det vigtigt først at slå fast, at Robson aldrig har hævdet at det forholder sig således, og at Robsons udmærkede videnskabelige arbejdet ikke kan diskvalificeres, blot fordi han ikke konsekvent anvender Latours metodiske foreskrifter. På trods heraf er det alligevel relevant at konfrontere Robsons artikel med Latours metodiske overvejelser, for at anskueliggøre to pointer. Den første er at vise, at Latour besidder et potentiale, der er mere omfattende end det som Robson udnytter, og at der derfor er et incitament for økonomistyringsforskningen til yderligere at beskæftige sig hermed. Den anden er, at der ikke er nogen vej uden om Latours primærarbejde, og at en konsultation heraf er nødvendig, hvis det føromtale potentiale skal udnyttes.

I slutningen af sin artikel fremligger Robson 3 implikationer af sin analyse:

"The first implication follows from the argument that the roles of accounting numbers are improperly understood as neutral 'representation'. In this paper knowledge and representation (or reference) are conceived in terms of the problematic of distance... To achieve [such] strong explanations it is necessary to move or translate elements from each setting so as to construct powerful explanations via the inscription."

"From this follows a second implication concerning the nature or qualities of the inscription. Inscriptions are the form of the setting that have to travel from each context to the actor who is remote from that context..."

"Thirdly, in certain respects Latour's argument is a general one. However, through the analysis of accounting developments presented in this paper it is suggested that accounting provides a form of

knowledge that may have a greater potential for 'power' or action at a distance than many others. Accounting inscriptions now display a strong mixture of mobile, stable and combinable qualities.”

Først konstaterer Robson, at vi ikke kan forstå regnskabstal som neutrale repræsentationer, men at disse skal forstås i relation til afstandsproblematikken, altså det at have en repræsentation “her” af, hvad der foregår “der ude” med handlen på afstand for øje. Herefter påpeger han, at disse repræsentationers eller inskriptioners effektivitet afgøres af deres kvaliteter vedrørende mobilitet, stabilitet og kombinabilitet. Afslutningsvis konkluderer Robson, at hans analyse af regnskabsvæsenet skulle give en form for viden, der har et større magt potentiale med hensyn til handling på afstand, end så mange andre former.

Som det fremgår af ovenstående, forsøger Robson, at vise hvorledes aktørers fysiske behov for at handle på afstand og på flere områder på en gang, former og formes af mulighedsbetingelserne for de fysiske regnskabsmæssige inskriptioner, og den teknologi som anvendes hertil. Robson er fascineret af selve anvendelsen af inskriptionernes teknologi og dens amplificerende virkning. Fascinerende er det, men er det mere fascinerende end anvendelsen af en vægtstang eller en talje. I den informationsteknologiske begejstring over inskriptionernes løftestangeffekt og deraf følgende overmagt i forhold til det orale medium, mister Robson fodfæstet og taber de problematikker som vedrører de sociotekniske problemer samt dynamikken i den komplekse konstruktionsproces, der ligger bag opbygningen af moderne økonomistyringssystemer. Det er dog svært ikke at lade sig rive med, når Robson på fremragende måde forklarer den grundlæggende regnskabsinskriftionsteknologis udvikling og effektivisering gennem de seneste ca. 5000 år.

For at anskueliggøre hvorledes Robsons analysemetode adskiller sig fra den, som Latour fremkommer med, vil jeg kort diskutere Latours metodekonklusioner i forhold til Robsons artikel. Latours første metodiske konklusion, der går ud på at studere systemer i deres tilblivelse og ikke færdiggjorte systemer, er for Robson yderst vanskeligt på grund af de systemelementers beskaffenhed, han har valgt at analysere. Processerne vedrørende de arabiske tals fremmarch,

opdagelsen af nullet, samt fremkomsten af den abstrakte pengeværdi, er på grund af deres alder og lange proliférationstid yderst vanskelige at rekonstruere de kontorverser, der måtte ligge forud for deres endelige accept og dermed status som black-boks. Dette viser også en af begrænsningerne i Latours lokale aktionsorienterede forskningsmetodik, den er ikke ideel til brug for forskning der, som Robsons nærmest er af arkæologisk karakter.

I den anden konklusion fastslår Latour, at man ikke skal undersøge de interne kvaliteter af økonomistyringsmæssige udtryk samt relaterede rutiner eller mekanismer, men istedet rekonstruere den transformation, som de efterfølgende måtte undergå i hænderne på andre. Robsons studie af regnskabsinskriftionsteknikkernes udvikling i relation til handling på afstand, for det til at fremstå, som om det i teknikkerne iboende potentiale delvis bliver styrende for, hvorledes handling på afstand bliver mulig, og dermed også for hvorledes handel og samfundsliv kan organiseres. Det strengt inskriftionstekniske og det generelle samfundsmæssige kommer således i fokus, hvilket resulterer i en nedtoning af Latours perspektiv, der fortrinsvist indeholder de lokale sociologiske processers indrulleren og transformation af den håndenværende kompleksitet af tekniske muligheder.

I relation til 3. og 4. metode konklusion, gør Robson stort set det modsatte af hvad Latour foreskriver. For det første forklarer Robson stabiliseringen af repræsentationen af de økonomistyringsmæssige forhold, med de forbedrede muligheder altså teknologier for regnskabsmæssige inskriftioner. For det andet forklarer Robson samfundets organisation med amplificeringen af handlen på afstand, med løsningen af de økonomistyringsmæssige inskriftionsproblematikker. Robson analyserer derfor ikke selve processen som består i forskellige personer eller organisationers kamp, for at promovere forskellige økonomiske teknikker i til opnåelsen af deres forskellige mål.

Med hensyn til 5. og 6. metode konklusion, er Robson tilgængelig helt på linie med Latour, han viser hvor esoteriske et indhold fremkomsten af de regnskabsmæssige inskriftioner har, og at deres eksoteriske konsekvenser derfor har et tilsvarende omfattende potentiale. Afsluttende må det konstateres at den 7. metode konklusion naturligvis

tages til efterretning af Robson, da artiklen jo grundlæggende set bygger herpå.

3.4 Fabrikation af økonomistyringsbudgetter i det Britiske sundhedsvæsen.

Den anden artikel <Preston, Cooper & Coombs, 1992> beskæftiger sig i modsætning til Robson med en enkelt lokal sag. I stedet for at fokusere på økonomistyring som en teknik fast forankret i stabile teknologier, viser forfatterne hvilken skrøbelig og tildels uforudsigelig sag det er at udvikle og implementere et økonomisystem. Dette fremgår af deres egen indledning på følgende måde:

“[Instead], the study shows that management budgeting is fabricated, put together in a changing and fragile manner. Emerging systems are not fixed technologies with well-defined purposes which reflect patterns of responsibility but changing constructions.”

Før forfatterne går igang med selve deres analyse, overvejer de først Latours teoretiske udgangspunkt <Latour, 1987> og udvikler en model til belysning af “fabrikationsprocesser”.

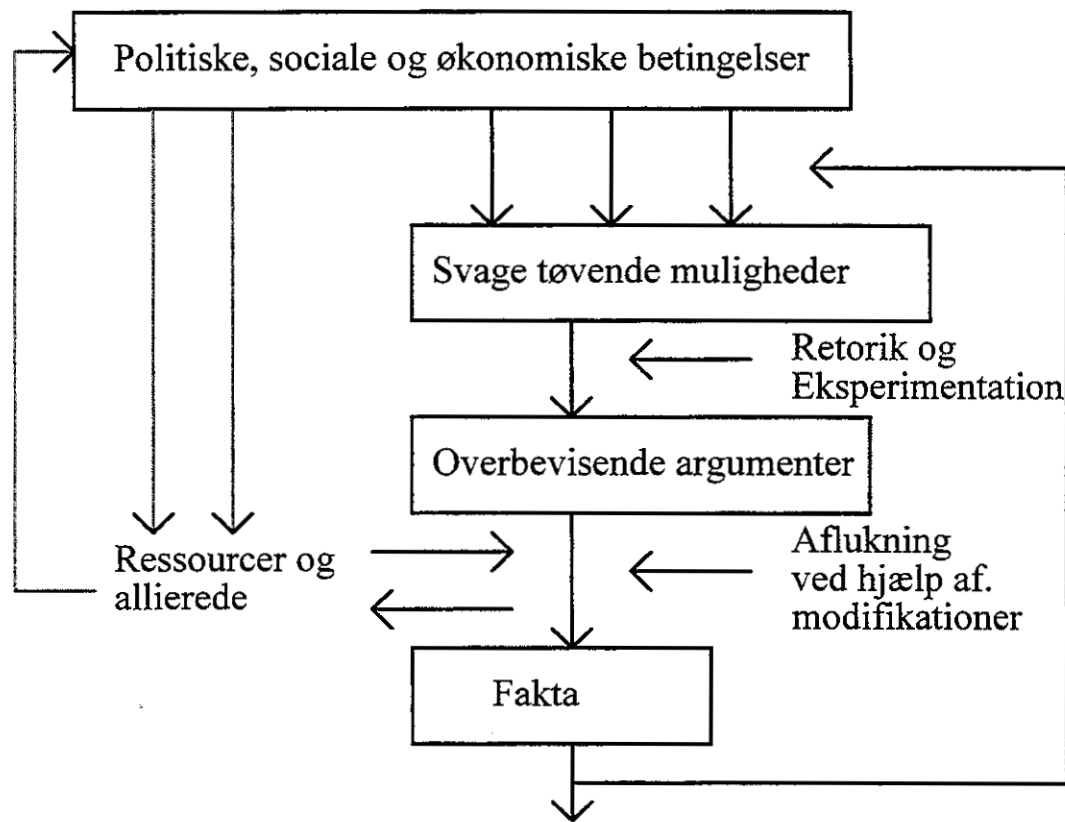

Forfatterne fastslår følgende vedrørende deres model:

“Latour (1987, p.258) offers seven rules of method 'for studying the fabrication of scientific facts and technical artifacts' (1987, p.21). These rules are implicit in the model depicted in fig. 1, which we derive from Latour, and are exemplified in the presentation of our study.”

Man skulle vel med udgangspunkt heri være istand til, at forestå Latour funderede studier af de fabrikationsprocesser, der konstituerer økonomistyringsfakta og systemer. For at anskueliggøre om dette er muligt, vil den aktuelle artikel blive evalueret dels med hensyn til forfatterens fortolkning af Latours teori, og dels i relation til hvorledes de så rent faktisk procederer deres analyse af casen omhandlende det britiske sundhedsvæsens indførelse af et budgetsystem til brug for økonomistyring.

Artiklens indhold:

Forfatterne Preston, Cooper og Coombs' formål med artiklen er at anskueliggøre den fabrikationsproces, der ligger bag indførelsen af et budgetstyringssystem i “the British National Health Service” herefter forkortet NHS. For at det overhovedet kan komme på dagsordenen at indføre et budgetstyringssystem i NHS, må der være opstået nogle mulighedsbetingelser herfor. Der peges i artiklen på forskellige forhold uden for NHS, der skaber den nødvendige grobund for igangsættelsen af opbygningen af et budgetstyringssystem. Først og fremmest initieres det intensiverede fokus på anvendelsen af de offentlige midler af, at Thatcher's konservative parti får magten i 1979. Regeringens ortodokse forklaring på Storbritanniens økonomiske problemer er, at staten bruger for mange penge, samt at velfærdssystemet har udviklet sig til at være en tung byrde for både regeringen og den enkelte borger. Samtidig hermed mister Lægestanden generelt magt, og dens autoritet problematiseres, og det bliver stadigt mere klart, at lægernes forhold til staten og til patienterne ikke kun er præget af harmoni. Samtidig hermed forstærkes den traditionelle debat om bedre udnyttelse af ressourcerne i selve NHS, ikke mindst på grund af begrænsning i væksten af NHS' bevillinger. Oven i de mere generelle og

makroskopiske debatter kommer "Griffiths Report", der formodentlig bliver en udløsende faktor, for igangsættelsen af arbejdet med budgetstyringen. Rapporten anbefaler direkte, at regnskabs og økonomistyringsteknikker til måling af output samt brugen af ressourcer bør anvendes i NHS.

Griffiths Report viser sig delvist at finde sin inspiration i nogle forsøg med sundhedsøkonomi, som var blevet sat iværk efter en anbefaling fremkommet i en undersøgelse foretaget af "the Royal Commission" i 1979. Medlemmerne bag Griffiths undersøgelsen blev påvirkede af, og følte sig bekræftet i, at man skulle indføre budgetstyring, på baggrund af at have set nogle praktiske eksperimenter, foretaget af en forskningsenhed ved navn "Clinical Accountability, Service Planning and Evaluation" (CASPE). Griffiths rapporten støttes således af blandt andre CASPE, der forsøger dels at etablere et videnskabeligt fodfæste for budgetstyring som sundhedsøkonomisk teknik, og dels gennem en relativt svag retorik at overbevise om nyttigheden af disse teknikker. Forfatterne fastslår, at retorikken på dette indledende stade stadig er svag, og derfor undgår at komme ind på konfliktfyldte emner vedrørende for eksempel indgreb i lægestandens kliniske frihed.

Styrkelse af argumenterne.

Om det kun er Griffiths rapporten, der udløser igangsættelsen af budgetstyringsinitiativet har forfatterne svært at afgøre, for allerede før rapporten skal diskuteres i parlamentet, har "the Department of Health and Social Security" DHSS allerede besluttet at nedsætte projektgrupper. Disse skal igangsætte pilotstudier til udvikling af budgetstyringssystemer. Der var altså allerede før offentliggørelsen af Griffiths rapport afsat midler til og igangsat 4 pilotstudier, der havde til hensigt at fabrikere overbevisende argumenter vedrørende budgetstyringens formål og beskaffenhed. Eksistensen af disse studier offentliggøres ikke før 16 måneder efter deres igangsættelse, dette giver DHSS en mulighed for at signalere, at man allerede er langt fremme og, at man ude lokalt ikke behøver at være bekymret, for alt ordnes af DHSS andet steds. Ud over at DHSS kan fremvise flere praktiske og fremskredne studier, må de, som det påpeges i artiklen,

anvende forskellige strategier for at reducere latente kontroverser med de fremtidige brugere af budgetstyringssystemet.

Strategier til reduktion af uenighed.

Forfatterne viser, at DHSS især bruger tre forskellige strategier til dette formål:

- 1) Fortifikation
- 2) Iscenesættelse og indramning
- 3) Indfangning

DHSS prøver først og fremmest at styrke deres argumenter for implementationen af budgetstyring, ved at underbygge disse med stadigt flere og stadigt mere tekniske eksempler og "beviser". De skulle på denne måde helst blive så stærke, at de bliver vanskelige for en eventuel modstander at slå. Men tunge argumenter gør det ikke alene, det er også vigtigt, at de iscenesættes og indrammes på den rigtige måde. Man må forklare hvordan og til hvem teksten, som man vil introducere sine argumenter i, er ment. Forfatteren må overbevise læseren om sine gode intentioner, ved at tage stilling til forskellige kontroversielle problemstillinger. Efter således at have afstivet baggrunden for sine argumenter, ved at overbevise læserne om sin legitimitet og retskaffenhed, er det nødvendigt at indfange læseren i argumentationen, således at denne følgelig kan identificere sig med de konklusioner, der ønskes promoveret. En klassisk måde at gøre dette på er, at introducere læseren for generelle og anerkendte fakta, for derefter bevæge sig mod mere specifikke og kontroversielle. En anden måde at indfange læseren på er, at appellere direkte til de interesser som læseren måtte have i den givne sammenhæng, således at han ikke blot bliver præsenteret for overbevisende argumenter, men også for argumenter som han burde være interesseret i at identificere sig med. Artiklen giver flere eksempler på, hvor dygtigt DHSS anvender de her nævnte taktikker for at få lægerne i NHS til at købe argumenterne vedrørende det hensigtsmæssige i at indføre budgetstyring, samt hvorfor de skal give initiativet deres støtte.

Men på trods af at de nødvendige argumenter er blevet genereret ganske overbevisende af DHSS, så løber udviklingen og implementation af budgetstyringssystemet alligevel ind i problemer, på grund af vanskeligheder ude på forsøgsstederne. Det bliver i forskellige papirer og rapporter fastslået, at der er overordenlig store problemer, og diagnosen lydende på at implementationsprocessen er slået fejl kommer stadig oftere frem på forskellige møder. Forfatterne viser herefter, hvorledes hele projektet gennemgår en transformation, fordi lokale kræfter herefter går ind i fabrikationsprocessen, hvilket mindsker DHSS' greb om styringen. På denne måde fører konstateringen af, at implementationen er slået fejl ikke til at fabrikationsprocessen ophører, men blot at den tager en anden drejning, og at andre interessenter gives en mulighed for at revurdere projektet. Artiklen viser afsluttende hvorledes budgetstyringssystemet omdefineres, dels af som følge af at de forskellige interessenter intervenserer, men også som resultat af mere fysiske faktorer som tidsnød og mangel på computerkapacitet. Det anskueliggøres, at det måske nok er DHSS, der har "opfundet" budgetstyringen i NHS, men at systemets endelige beskaffenhed i ikke ringe grad er blevet bestemt af interessenterne i NHS, samt af forskellige tids og kapacitetsmæssige begrænsninger. Analysen viser således også, at fabrikationsprocesser som de her gennemgåede er skrøbelige og uforudsigelige, og at de ikke præges af hverken enkelte personers geniale ideer, eller af rationelt planlagte og lineært fremskridende udviklingsprocesser.

3.5 Fabrikation, en nyttig metafor til Latour inspireret forskning?

Der vil, imodsætning til, hvad der har været fremgangsmåden hidtil i afhandlingen, blive gået direkte til kritikken af artiklen, helt uden at introducere problematiske detaljer fra den sociologiske teori som artiklen bygger på. Dette er valgt af to grunde, den første er, at Preston, Cooper og Coombs har produceret en artikel, der i det store hele demonstrerer, at Latours teoretiske grundlag <Latour, 1987> er blevet grundigt gennemgået og forstået, og at den som følge heraf er blevet applikeret korrekt. Den anden er, at de aspekter af Latours teorikompleks, som yderligere ønskes gennemgået dels befinder sig på et andet teoretisk plan (makroteoretisk i modsætning til de overvejende mikroteoretiske og metodiske foreskrifter der introduceres i <Latour, 1987>), og dels slet ikke bliver behandlet af Preston, Cooper og Coombs.

Hvis man sammenligner artiklens case og gennemgangen heraf med et af Latours egne casestudier <Latour, 1993>, kan man ikke undgå at bemærke nogle enkelte divergenser. Der er især to væsentlige forskelle, den ene vedrører Preston, Cooper og Coombs' empiriske grundlag, og den anden vedrører den rolle som de manifesterede tekniske muligheder og begrænsninger spiller.

Hvis vi ser på forfatterens model fra kapitel 3 afsnit 3, ser vi at de som forudsætninger for hele fabrikationsprocessen kun nævner de politiske, sociale og økonomiske betingelser. Udeladelsen af den rolle, som de tekniske forudsætninger spiller, resulterer også i at artiklen mest af alt er optaget af de retoriske og politiske spil, og mindre af hvilke faktiske problemer, der rent teknisk er i at designe budgetstyringssystemet, og hvilket problemer der er i at danne brugbare økonomiske koncepter til brug i en sundhedsøkonomisk kontekst. Netop dette forhold gør at symmetrien, som Latour foreskriver i den 3. og 4. metode konklusion, kommer en smule i ubalance gennem analysen.

Forfatterne vælger hovedsageligt at bygge deres artikel op omkring officielle dokumenter. Hvis vi kigger på Latours fremgangsmåde i <Latour, 1993>, kan vi konstatere, at han selv ligger meget vægt på

interview og på de involverede personers opfattelse af, hvad der er hændt. Dette forhold synes dog ikke i det foreliggende studie at give nogen problemer i relation til belysningen af fabrikationsprocessen. Ressourcemæssigt er det også et forståeligt valg, da det er en meget tidskrævende opgave at foretage interviews.

Efter at have fremført ovenstående kritikpunkter, skal det bemærkes at artiklen alt i alt giver et godt eksempel på, hvorledes man kan foretage Latour inspirerede studier af økonomistyringsmæssige forhold. I modsætning til den tidligere behandlede artikel af Robson, får forfatterne af den aktuelle artikel fat på stort set alle de pointer som Latour fremfører i <Latour, 1987>, og denne kan derfor i langt større udstrækning bruges som rollemodel for Latour inspirerede studier. Fabrikationsmetaforen, som der anvendes, er heller ikke dårlig, da den meget præcist viser, hvorledes nye økonomistyringsteknologier langsomt bygges op fra grunden. Først støbes grunden af de politiske, sociale, økonomiske og tekniske forudsætninger, derefter udkastes der tegninger til, hvorledes bygningsværket kunne komme til at tage sig ud, og derefter går bygningsarbejdet igang. Under det praktiske arbejde opstår der uenigheder om, hvorledes tegningerne skal fortolkes, eller i økonomistyringssammenhæng om hvorledes forskellige rutiner kan implementeres. Herudover støder man også ind i tidsmæssige og praktiske tekniske problemer, der må løses af de lokale håndværkere, der som følge heraf retter en del på tegningerne. Forfatterne viser meget elegant, hvorledes opbygningen af et budgetstyringssystem kan opfattes som en fabrikationsproces, og læseren fornemmer klart transformationsprocessen som blandes hermed skrider frem, efterhånden som bygningværket tager form.

For at anskueliggøre hvorfor Latours metodiske foreskrifter er mere end blot nogle praktiske anvisninger på, hvordan man laver et godt case-studie, skal det efterfølgende forsøges skitseret, hvorledes Latour selv indrammer disse i en makroteoretisk kontekst.

3.6 Indledning til Latours non-moderne symmetriske antropologi.

I <Latour, 1991> fremføres argumenter for et brud med modernismen og postmodernismens grundlæggende præmisser vedrørende måden at bedrive forskning på. I det efterfølgende, skal vi gå ret tæt på Latours argumenter for dette brud, for at klarlægge hans forslag til hvorledes vi kan undgå at falde i de traditionelle metodologiske fælder. Det er måske muligt, at Latour har svaret på nogle af de grundlæggende frustrationer, som den moderne kritiske metode og den fragmenterede verdensopfattelse konstant udsætter os for.

Latours non-moderne symmetriske antropologi er forholdsvis ny, og fik først sit navn i 1991 med udgivelsen af "Nous n'avons jamais été modernes". Latour er en nutidig sociolog og antropolog, hvis vigtigste publikationer inden for de seneste 10 år¹²⁴ gradvist har udviklet sig til en sociologisk teori. Latour er original, fordi han har forstået at anvende sin sociologiske uddannelse til at undersøge forholdet mellem teknologi og kultur samt mellem mennesket og dets maskiner, og dette både med respekt for ingeniører, filosoffer, økonomer og politikere. Ofte ser man netop sociologer som teknologikritikere og maskinstormere, der er negativt indstillet overfor industrialisering og markedsøkonomi. Latour er ikke hverken forudtaget eller ukritisk over for forskellige forskningsområder. Han anser ikke ingeniører og økonomer for på den ene side at være skurke, og filosoffer og humanister som for helte på den anden; efter hans mening er der ikke en gruppe hvis arbejde er ædlere end de andres. For at illustrere Latours grundlæggende attitude i forhold til teknikken, vil jeg citere en lille passage som findes forrest i hans seneste case-studie eller "scientifiktion" som han også kalder det¹²⁵:

¹²⁴ <Latour, 1984, 1987, 1991, 1993>

¹²⁵ <Latour, 1993> på fransk lyder citatet således:

"C'est un vrai roman, cette histoire d'Aramis..."

-Non, c'est un roman vrai, un rapport, un roman, un rapportoman.

-Quoi, un faux roman d'amour?

-Non, un vrai roman technique.

-Pfff! De l'amour dans les techniques!"

“Det er en rigtig roman, denne historie om Aramis...

-Nej, det er en virkelig roman, en rapport, en rapporoman.

-Hvad, er det så en falsk kærlighedsroman?

-Nej, det er en rigtig teknisk roman.

-Pfff! Kærlighed i teknikken!”

Latours mål er at genforene det kolde tekniske og det varme menneskelige eller, som han selv udtrykker det ovenfor, forsøge at genfinde kærligheden i og til teknikken. Han vil gennem sine arbejder vise os, at ren teknologi er utopi, ligesom rendyrket sociologi også er det; det handler derimod i virkeligheden om socialteknik. Maskiner og systemer, som vi omgiver os med, er ikke objekter i positivistisk forstand, de er derimod forsøg på at forstærke den menneskelige formåen, og derigennem forandre dets levemåde.

3.7 Opgøret med modernisme.

Latour tager udgangspunkt i en debat, der foregår i England i sekstenhundredetallet, en debat der er karakteristisk for brudet med middelalderen, og starten på modernismen og den modernetid. To oppositionelle synsvinkler introduceres, den ene tager udgangspunkt i Boyels ideer om tingene i sig selv, og den anden fremført af Hobbess forankres i menneskene imellem sig. Boyle udvikler, omkring sine eksperimenter med at fremstille "det tomme rum" ved hjælp af en luftpumpe, en videnskabelig metode. Denne går ud på at sandhed kun kan komme fra ikke-menneskelige objektive kilder, som kan fremstilles i laboratorier. Disse skal kunne verificeres og iagttages af uafhængige iagttagere samt reproduceres, og de skal også kunne beregnes og forklares logisk og matematisk. På den anden side har vi Hobbess, der plæderer for, at man ad politisk vej skal kunne producere virkeligheden og sandheden. Hobbess argumenterer for en suveræn hærsker, der hærsker på vegne af folket, og på baggrund af en social kontrakt. Hobbess argumenterer således for den frie vilje og for muligheden for at hærške. Boyle påpeger derimod at naturen har sin orden, og at dennes transcendent love bør udforskes og produceres ved hjælp af objektive vidnesbyrd. Hobbess og hans ligesindede opfinder koncepter som magt, aktør, interesse, politik og borgeren som et kalkulerende subjekt, hvis rettigheder begrænser sig til ejendom og til at være repræsenteret gennem den kunstige konstruktionen af en suveræn. Denne diskurs, med sine koncepter der udgør en samfundsmæssig makrostruktur og konstituerer den sociale orden, skal ifølge Hobbess ikke influeres af eller blandes sammen med Boyles eksperimenter og mikroskopiske udforskning af naturens love. Boyle på den anden side skaber også en diskurs (den naturvidenskabelige), der udelukker den politiske diskurs som Hobbess er foretaler for. Det er således ikke uden grund, at de efterfølgende tilhængere af de to kombattanter ender med at konstatere konstitutionen af¹²⁶:

"En verden i hvilken repræsentationen af tingene ved hjælp af laboratorier for altid er adskilt fra repræsentationen af borgerne ved hjælp af den sociale kontrakt."

¹²⁶ <Latour, 1991> side 43. På fransk fremstår citat således: "Un monde dans lequel la représentation de choses par l'intermédiaire du laboratoire est à jamais dissociée de la représentation des citoyens par l'intermédiaire du contrat social."

Denne adskillelse af de to verdener, den videnskabelige der funderes på naturens indvirkning på samfundet, og den politiske der bygger på den mobilisering af kunst, økonomi, videnskab osv. afstedkommer følgende konstitution:

Den Moderne Konstitution¹²⁷:

1. garanti

Selvom vi konstruerer naturen, er den som om vi ikke konstruerer den.

2. garanti

Selvom vi ikke konstruerer samfundet, er det som om vi konstruerer det.

3. garanti

Naturen og samfundet skal forblive absolut adskilte; og purifikationsprocessen skal forblive absolut adskilt fra mediationsprocessen.

4. garanti

Den overstregede gud er totalt fraværende, men sikrer det arbitrære valg mellem de to forankringspunkter samfundet og naturen.

Den moderne konstitution, der udelukker sammenblandingen af de to poler samfund og natur, virker paradoksalt nok som en accelerator for produktionen af quasiobjekter og quasisubjekter. Dette skyldes at den vundne autonomitet skaber en frihed socialt og teknisk. Videnskaben og teknikeren kan skabe de objekter og den viden de vil, også selvom disse kan have indflydelse på samfundet, uden at skulle spørge politikere om lov. Politikerene kan ligeledes organisere samfundet og dets magtstrukturer, selvom disse kan have indflydelse på teknologi og vidensudviklingen, uden at skulle spørge videnskabsfolk og ingeniører. Denne opdeling er illusorisk, videnskaben er konstant afhængig af den politiske vilje, og politikerene er lige så vedvarende underlagt naturens og videnskabens love. Men illusionen opretholdes, og faciliterer multiplikationen af quasiobjekter og quasisubjekter.

¹²⁷ Ibid. side 49.

Den natur, som vi iagttager med henblik på økonomistyring, konstruerer vi selv, det er os der bestemmer hvad vi vil registrere, og det registrerede er derfor et resultat, som vi selv determinerer. Men naturen eller registreringer af denne er alligevel, som om vi ikke konstruerer dem, fordi vi ikke kan forudsige, hvordan den vil manifestere sig i vores afbildninger. Samfundet eller her økonomistyringsvæsenet er som om vi selv konstruerer det, selvom vi har overtaget langt den overvejende del af dens grundlæggende bestanddele i en historisk udviklingsproces. Natur og samfund, det vil sige det vi måler, og det vi måler med, eller det der handler og det der handles på eller med, skal holdes aldeles adskilt. Purifikationsprocessen, den proces der producerer skellet mellem det objektive og det subjektive, mellem den der handler og den der handles på, eller mellem den der måler, og det der måles på, skal holdes absolut adskilt fra mediationsprocessen, den proces der binder de elementer sammen, og som forklarer grunden til og muligheden for de enkelte målinger eller handlinger. Da der ikke er nogen ultimativ vilje eller nogen ultimativ skaber, er der ikke noget der kan begrunde, hvorfor vi skulle tage den ene eller den synsvinkel.

Den moderne kritiks styrke

Efter at have skilt sig af med sit religiøse avegods ved at stille det ud på sidelinien, bliver det muligt for det moderne at angribe overtro og nytteløse vaner, samt skabe indsigt og afsløre naturens love. Samtidig med at naturen kan indtages ved hjælp af kritikken, styrtes magthaverne også fra deres troner, eller disse rystes i det mindste kraftigt, fordi deres legitimitet først og fremmest ligger i deres tilknytning til forsynet og det himmelske magter. Kritikken sætter konger ud af spillet, og kirkens indflydelse reduceres til en ritual fabrik, der ingen realpolitisk rolle spiller, samt indfører den occidentale demokratiske republik. Skulle nogen hævde at himmelske magter skulle have indflydelse på naturens fænomener, da kan kritikken påvise at der blot er tale om en logisk følge af naturens egne love, eksperimenter kan effektueres og mystikken kan forandres til oplysning og indsigt. Skulle nogle hævde at deres sociale status er bestemt af deres afdøde forfædres velvilje, da kan kritikken godtgøre at der blot er tale om subjekternes egen organisering af samfundet, og magthavernes politiske praksiser. Skulle nogen være forarvet over

samfundets ugudelighed og materialisme samt determinisme, da kan kritikken fremdrage en skaber bag altet, som er frigjort fra verden, eller en indre spiritualitet personlig og ufarlig. Fremfører nogen at vi blot er et resultat af naturens loves virkninger, da kan kritikken vise at mennesket selv fremstiller disse love i laboratorier, og at det handlende subjekt kan forandre naturens determinisme. Hævder nogen at de er frie til at handle og til at påvirke verden og dens udvikling, da viser kritikken os at samfundet er bestemmende for vores måde at vælge på, og at vi blot er et resultat af dens reproduktion. Denne uovervindelige styrke kan opsummeres i de følgende 4 kritikmuligheder, hvis vi ser bort fra den på engang yderst personlige og uendeligt fjerne gud¹²⁸:

Denne konstitution giver 4 muligheder for kritik:

Præmis

Mulighed for kritik:

1 Naturens transcendens

Vi er magtesløse overfor naturens love

2 Naturens immanens

Ubegrænsede muligheder

3 Samfundets immanens

Vi er totalt frie

4 Samfundets transcendens

Vi er magtesløse overfor samfundets regler

Hver af de fire typer af økonomistyring, der nævnes i indledningen kan knytte til en af kritikmulighederne:

1) Den styringsorienterede eller objektivt orienterede økonomistyring vil således altid forsøge at kritisere de andre for ikke at tage højde for, at økonomistyringssystemer og praksiser er determineret af natur givne love som de manifesterer på f.eks. markedet eller i produktionen.

2) Den situationsbetingede eller strategiske vil anklage de øvrige for ikke at forstå, at økonomistyring består af repræsentationer som vi selv vælger, vi har derfor mulighed for at skabe en hvilken som helst natur.

3) Den forståelses eller subjektivt orienterede økonomistyring anklager de andre for ikke at tage højde for, at det er de enkelte individer der

¹²⁸ Ibid. side 55.

fortolker de repræsentationer som er præsente i økonomistyringssystemer og økonomistyringspraksiser, og at vi derfor er frie til at anvende dem og tillægge dem mening efter vores forgodtbefindende.

4) Den kritiske eller socialt orienterede økonomistyring mener i modsætning til de øvrige, at det er samfundet der bestemmer mobiliseringen af naturen og at økonomistyringssystemer og økonomipraksiser determineres af samfundet.

Denne kritik, som vi aldrig kan slippe for, fanger os i et frustreret net. Hver gang vi vælger at skifte synsvinkel, fordi kritikken synes for overvældende, da kommer vi ikke nærmere et solidt fundament, men glider blot over i det næste af ringens fire kritiske punkter.

Disse 4 kritikmuligheder afstedkommer følgelig 2 paradokser¹²⁹:

Første Paradoks

Naturen er ikke vores konstruktion, den er transcendent og overskrider os uendeligt.

og

Samfundet er vores konstruktion, og er immanent i vores handlinger.

Anden Paradoks

Naturen er vores konstruktion, kunstig i laboratorier: den er immanent og

Samfundet er ikke vores konstruktion, det er transcendent og overskrider os uendeligt.

I det øjeblik at vi er samfundsmæssigt frie, konfronteres vi naturens transcendens, og i det øjeblik at vi er samfundsmæssigt bundne, er vi frie til at konstruere den omkring liggende natur. Frie eller bundne?

¹²⁹ Ibid. side 49.

3.8 Opgøret med det postmoderne

To processer kan identificeres i det moderne samfund, den ene mediationsprocessen vedrørende mobiliseringen af objekter og subjekter i fabrikationen af quasiobjekter (tekniske indretninger som for eksempel tog og computere) og quasisubjekter (organisationer som for eksempel firmaer, kirker, stater og unioner). Den anden purifikationsprocessen vedrører fabrikationen af forklaringer, der enten består af rene subjektforklaringer som baseres på fortolkninger og intentioner, eller af rene objektsforklaringer der henviser til tingenes immanente egenskaber.

De moderne bliver, som følge af denne kløvningsproces mellem objekt og subjekt, ofre for deres egen effektivitet, og når der slet ingen sammenhæng er mellem de fakta og maskiner, som videnskaben frembringer, og det menneskelige subjekt samt de samfundsmæssige interesser, da sætter sortsynet og postmodernismen ind.

Postmodernisten Jean-Francois Lyotard skriver herom¹³⁰:

“Jeg fastslår kun at den videnskabelige ekspansion ikke har noget menneskeligt islæt. Måske er vores hjerne blot en midlertidig bærer af en kompleksifikationsproces. Det ville dreje sig om, at afkoble denne proces fra det, som har båret den fremad indtil nu. Jeg er overbevist om, at det er det, I (de videnskabelige) er i gang med at gøre. Informatik, genetik, fysik, astrofysik, rumfart, og robotik arbejder allerede med denne fastholdelse af kompleksiteten, under omstændigheder uafhængige af livet på jorden. Men jeg forstår ikke, hvordan dette er menneskeligt, hvis man ved menneskeligt forstår

¹³⁰ Ibid. side 82-83 Citatet på fransk er som følger: "Je soutiens seulement que l'expansion scientifique n'a rien d'humain. Peut-être notre cerveau n'est-il que le porteur provisoire d'un processus de complexification. Il s'agirait désormais de détacher ce processus de ce qui l'a porté jusqu'à présent. Je suis convaincu que, vous [les scientifiques!], c'est ce que vous êtes en train de faire. L'informatique, le génie génétique, la physique et l'astrophysique, l'astronautique, la robotique travaillent déjà à cette préservation de la complexité dans des conditions de vie indépendantes de la vie sur Terre. Mais je ne vois pas en quoi c'est humain, si par humain on entend des collectivités avec leurs traditions culturelles, établies depuis telle ou telle époque sur des zones précises de cette planète. Que ce processus 'a-humain' puisse avoir, à côté de ses effets destructeurs, quelques bonnes retombées pour l'humanité, je n'en doute pas une seconde. Mais cela n'a rien à voir avec l'émancipation de l'homme"

fællesskaber med deres kulturelle traditioner, etablerede siden denne eller hin periode, på bestemte steder på kloden. At denne 'amenneskelige' proces kan have visse gode sideeffekter, ved siden af sine destruktive hovedeffekter, tvivler jeg ikke på. Men dette har intet at gøre med menneskelig frigørelse.¹³¹

Enhver der beskæftiger sig med en form for videnskab må føle sig rystet af en sådan konklusion. Er videnskabsfolk, ingeniører og økonomistyringsfolk virkelig en slags rumvæsener der fuldstændig har tabt jordforbindelsen, og er deres frembringelse af transportmidler, vacciner, kraftværker, kommunikationsteknologi, produktions-materiel og økonomistyringssystemer umenneskelige projekter? Er denne katastrofeforklaring den dybere mening med videnskabens anstrengelser?

Nej, for de postmodernes problem er, at de ikke har noget alternativ til den moderne konstitution, og de lader sig med åbne øjne lamme af det modernes endeligt. Dette impotente dekonstruktivistiske endepunkt, som postmodernisterne præsenterer os for, har efter Latours mening kun et lyspunkt og det er, at der ikke er noget efter dem, at de med andre ord afmærker enden på enden. Men for at kunne forstå dette synspunkt kan det være nyttigt at betragte nedenstående figur¹³²:

¹³¹ <Lyotard, 1988> side 38.

¹³² <Latour, 1991> side 78.

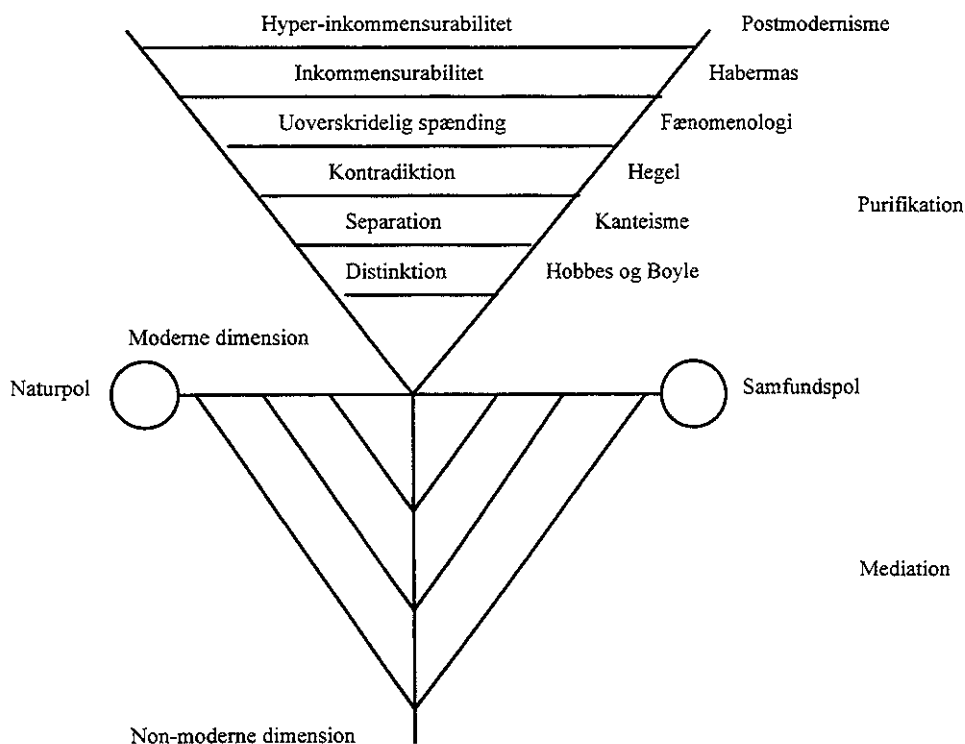

Som det fremgår af ovenstående figur, opfatter Latour det moderne projekt som en udrensning af alt som måtte ligge imellem samfunds- og naturpolerne, eller alt som måtte ligge mellem det subjektive og det objektive. Figuren viser hvorledes de moderne filosoffer uddyber skellet mellem de to poler, og at postmodernismen er enden fordi der ifølge dem ikke mere er nogen som helst form for relation mellem de to poler.

Den autonome diskurs.

Når man i det moderne ikke klamrer sig til de to ekstremer subjektet eller objektet, er det for at beskæftige sig med en bestemt privilegeret mediation nemlig diskursen, denne som er menneskets varemærke og en slags midtpunkt mellem natur og samfund, og mellem subjekter samt mellem subjekter og objekter. Men da diskursen er det eneste ankerpunkt for denne form for forskning, bliver subjekterne reduceret til det som de bidrager med i diskursen, og objekternes betydning og kompleksifikation bliver til det som der siges om dem. Indigneret og chokeret over at disse elementer ikke korresponderer, bliver diskursteorikkerne nødt til at annullere relationen til subjekterne og deres sociale status, samt relationen til det værende altså relationen til den objektive verden. Diskursen vinder således sin autonomitet og bliver

en diskurs der taler sig af sig selv og om sig selv, og derfor føres af ingen, for ingen og om intet. Absencen af mennesket, dets tilvirkede redskaber og den betingene omkringliggende natur tvinger diskursteorien ud i denne absurditet. Følgende figur viser den autonome diskurs i relation til natur og samfund¹³³:

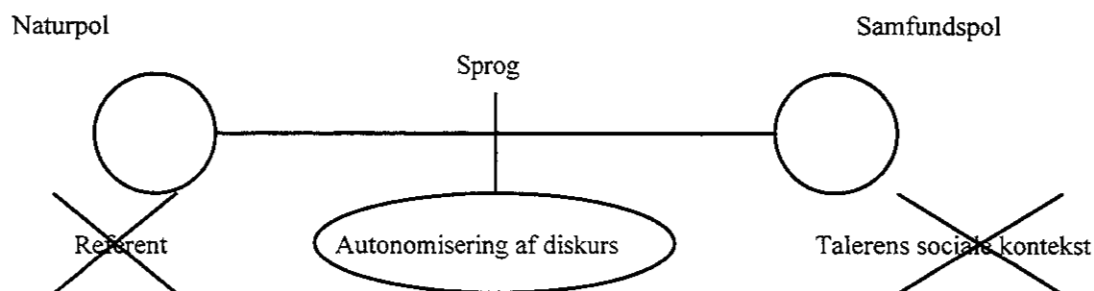

Som følge heraf stiller Latour spørgsmålet¹³⁴:

“Er I ikke lidt trætte af sociologier, der bygger på det sociale, og som støtter sig udelukkende på gentagelsen af ordene ‘legitimitet’ og ‘magt’, fordi de ikke evner at omfatte hverken objekternes verden eller sprogenes der jo ellers konstruerer dem. Vores fællesskab er mere reelle, mere naturaliseret og mere diskursive end de kedelige mennesker-mellem-sig lader os forudse. Vi er trætte af sprogspil og den evindelige skepticisme og meningsdekonstruktion.”

Det bliver ikke muligt at studere os selv og vores omgivelser samt omgangen med disse, før den objektive og subjektive imperialisme bringes til ophør, men uden at disse to essentielle ankerpunkter annulleres. Den ene side siger, at vi hverken kan stole på eller bygge på de menneskelige fortolkninger, da disse er infiltreret i selvbedrag, overtro samt egocentriske interesser, derfor må der bygges på det ikke menneskelige, på vidnesbyrd der reducerer indflydelsen af førnævnte uhensigtsmæssigheder. Den anden side siger, at det udenforværende, det objektive ikke har nogen immanent mening, og at vores

¹³³ Ibid. side 85. Oversættelser tilføjet.

¹³⁴ Ibid. side 123. Er Oversat fra fransk: "N'êtes-vous pas un peu lassés de ces sociologies construites sur du social, et qui se tiennent par la seule répétition des mots 'pouvoir' et 'légitimité' parce qu'elles ne peuvent encaisser ni le monde des objets ni celui des langages qui les construisent pourtant? Nos collectifs sont plus réels, plus naturalisés, plus discursifs que les ennuyeux hommes-entre-eux ne nous le laissaient prévoir. Nous sommes fatigués des jeux de langage et de l'éternel scepticisme de la déconstruction du sens."

forforståelse af verden er bestemmende for den form og mening vi tilskriver tingene; tingene er derfor uinteressante og i værste fald ikke eksisterende. Følgelig kan vi ikke hverken stole på eller bygge på det værende, vi er derfor henvist til at beskæftige os med det eneste, der reelt eksisterer, nemlig vores egne fortolkninger. Diskursteorien fortæller os derimod de to foregående er infiltreret i selvbedrag og illusion, fordi de begge er skjulte og utilgængelige; tingene er utilgængelige fordi vi kun har menneskets fortolkninger af disse; og menneskene er utilgængelige fordi deres hjerne er for kompleks, og ikke kan studeres objektivt, og fordi fortolkninger og tanker er uigennemskuelige, skjulte og private. Men diskursen er tilgængelig, og kan forstås af de talene, den forståelse der netop gør diskursen til en diskurs.

På nuværende tidspunkt i historien er det, som Latour bemærker ovenfor, blevet mest legitimt inden for sociologien at bygge udelukkende på de sproglige fortolkninger som manifesteres af specifikke subjekspositioner, som relaterer sig til magt og legitimitet. I skuffelsen over det positivistiske projekt har de smidt dem der måler altså "måleapparaterne" samt det der måles hvilket vil sige fænomenerne, ud, for udelukkende at beskæftige sig med målingerne.

Revolution

De moderne skaber ved hjælp af revolutionens mirakel brud i tiden, og formår således at annullere fortiden og således give indtryk af tidens af fremskridt og fremadskriden. Revolutionerne annullerer fortiden fordi de overhaler og substituerer den med et nyt og andet verdensbillede for eksempel relativitetsteoriens afløsning af den Newtonske fysik. Men disse revolutioner fremstår, ifølge Latour, kun fordi de moderne formår at slette og undertrykke sporende af på hvilken baggrund, af hvem, med hvad og af hvad, de er blevet sat sammen. Når sporende er slettede bliver opkomsten af nye teorier, teknologier og maskiner uforståelig og næsten magisk, hvilket giver indtrykket af et radikalt brud med fortiden. Hvis derimod vi beskriver videnskaben eller ingeniørerne når de arbejder, så får vi et helt andet indtryk, og forandringerne fremstår som komplicerede alliancer af mennesker og objekter, der med små usikre skridt bliver fuset sammen. Men den lineære tids fremskriden, med historiesyge tilføje, hvor enhver begivenhed på jorden skal

registreres og dateres, og hvor der konstant brydes med fortiden gennem proklamationen af revolutioner, fremstår stadig mere problematisk. Det er svært at afgøre om demokratiets hurtige indførelse i Rusland, eller teknologi udviklingen i forholdet til økologien er fremskridt. Og sådan kunne man blive ved. Hvis vi virkelig tror på det moderne gennembrud, er vi så ikke nødt til at betragte hele den tredje verden som en anakronisme, som nogle fæhoveder, der ikke har forstået at følge med tiden? Men i stedet for at tro på den universelt fremadskridende akkumulering af revolutioner og af de relierede teorier og teknologier foreslår Latour følgende¹³⁵:

“Hvis vi forstiller os at vi samler de nutidige elementer langs med en spiral og ikke på en linie. Så har vi også en fremtid og en fortid, men fremtiden bliver en form for cirkel der ekspanderer i alle retninger og fortiden er ikke forbipasset, men genoptages, gentages, omsluttet, beskyttet, rekombineret, genfortolket og omgjort. De elementer, der synes distanceret, hvis vi følger spiralen, kan befinde sig meget tæt på, hvis vi sammenligner ringene. Omvendt kan elementer, der efter spiralliniens gennemløb at dømme er kontemporære, være distanceret hvis vi gennemløber en radius.”

Latours pointe er at vores dagligdag, os selv og vores samfund er sammensat af elementer der er blevet udviklet på forskellige tider i historien, for eksempel er det dobbelte bogholderi fra før 1494, mens edb-maskinen som det kører på ikke har andet end nogle årtier bag sig. Nogle er de gener som vi indeholder er kun nogle få hundrede år, medens andre er adskillige hundredetunsind år gamle. Nogle dele af vores demokratiske system er ca 200 år gamle, medens andre stammer fra dette år ti, og således kunne man blive ved. Men denne sammenblanding af tid chokerer ingen, og trods det, at vi nu er blevet moderne, betyder altså ikke at vi nogen sinde for alvor har brudt med de premoderne. Tiden er ikke en linie, hvor ting opstår eller sker en gang for alle, men en spiral af reproduktioner, rekombinationer,

¹³⁵ Ibid. side 102. Oversat fra fransk: "Supposons par exemple que nous regroupions les éléments contemporains le long d'une spirale et non plus d'une ligne. Nous avons bien un futur et un passé, mais le futur a la forme d'un cercle en expansion dans toutes les directions et le passé n'est pas dépassé, mais repris, répété, entouré, protégé, recombéné, réinterprété et refait. Des éléments qui paraissent éloignés si nous suivons la spirale peuvent se retrouver très proches si nous comparons les boucles. Inversement, des éléments très contemporains à juger par la ligne deviennent très éloignés si nous parcourons un rayon."

gentagelser, og fordrejninger. Revolutionstanken er ifølge Latour en illusion, som genereres ved at slette sporende og historien om, hvorledes teorier og artefakter er blevet udviklet. Nye udviklinger er derimod nye kombinationer og fordrejninger af et virvar af elementer som hentes fra alle mulige perioder, og som indruller alle mulige og umulige interesser. Kombinationen og prolifikationen er interimistiske sammensætninger, der efter utallige repriser og forandringer, lidt efter lidt vinder sin autonomitet.

Brudet med os selv og de primitive.

Brudet med den mørke middelalderen og starten på den oplyste moderne tid er blevet mulig for occidenten, fordi vi har evnet at adskille det subjektive fra det objektive og dermed naturen fra samfundet. Dette har de vilde primitive samfund, andre steder på jorden, i urskovene og andre utilgængelige og fjerntliggende egne, ikke kunnet. Disse har følgelig heller ikke kunnet udvikle rationalitet og er derfor forblevet uoplyste og irrationelle vilde, der omgiver sig med besjælede objekter, der endda af og til anses for at indeholde guder, og overmenneskelige krafter. Disse vilde udfører også oven i købet forskellige ekstatiske ritualer, som de i deres enefold og simpelhed tror kan påvirke deres fysiske og psykiske tilstand, samt samfundsorden og den omkringlæggende natur. Det moderne menneske ved derimod at det, de vilde tror er reel kontakt med naturen og dem selv, blot er en illusion byggende på uvidenhed og overtro. Men Latour sætter spørgsmålstegn ved, om der virkelig er et så grundlæggende skel mellem os og de såkaldte vilde eller primitive. Det er rigtigt at de vilde projicerer deres sociale struktur på naturen, men gør vi ikke nøjagtigt det samme? Latour har selv, gennem sine antropologiske studier af videnskabsmænd og ingeniører, en stamme blandt stammer, vist at disse i deres skabelse af fakta og artefakter ikke i nogen synlig grad adskiller det subjektive og det objektive, de fabrikere deres resultater og fortolker dem på principielt samme måde som de vilde. Det viser at vi faktisk aldrig nogensinde rigtigt har været moderne, men blot har forsøgt at simulere, at vi var det. Hvad er det der gør at vi har så overvældende en trang til at være anderledes, til at imponere med vores styrke, viden og kunnen, samtidig med at vi konstant truer os selv med destruktion og undergang? Hvorfor elsker vi at puste forskellen på kulturenes mobilisering af quasisubjekter og quasiobjekter op til et

kognitivt skel, som for evigt skiller den græske rationalisme fra barbarenes overtro og sammenblanding af kultur og natur? Vi har fejret guds død, naturens endeligt og menneskets undergang og dekonstruktion, hvad er der så egentlig tilbage?

3.9 Den non-moderne konstitution

Efter at have behandlet de moderne og de postmodernes problematiske metodologiske og ontologiske udgangspunkter, udvikler Latour et alternativ, som jeg i dette afsnit vil forsøge at afdække beskaffenheden af. Først og fremmest foreslår Latour en alternativ konstitution som tager sig således ud¹³⁶:

1. garanti

Uadskillelighed mellem den fælles produktion af samfund og naturer.

2. garanti

Ved kontinuert iagttagelse af objektiv naturproduktion og fri samfundsproduktion, er der når alt kommer til alt en naturtranscendens og en samfundsimmanens, men de to er ikke adskilte.

3. garanti

Frihed omdefineres som en kapacitet til at sortere kombinationer af hybrider, som ikke mere afhænger af en homogen tidslig fluks.

4. garanti

Produktionen af hybrider, som er blevet eksplicite og kollektivt tilgængelige, bliver mål for et udvidet demokrati, som regulerer eller modererer udviklingsrytmen.

Den første garanti består af aksiomet om, at produktionen af natur og samfund er sammenhængende. disse bør derfor ikke adskilles i vores studier. Både samfundet og naturen er at forklare, og denne forklaring bør tage udgangspunkt i mediationerne som tager form af quasiobjekter altså artefakter og quasisubjekter samt organisationer, som vi omgiver os med. Værdibetragtninger om hvad der er godt og dårligt, samt hvad der er sandt eller falsk, kan kun forklares i relation til samfundet og til subjekterne, da det er i relation til disse, at de værende genstande naturlige eller tilvirkede tekniske skal tjene og dermed bedømmes. Men forklaringerne med henvisning til naturen og samfundet er blot et specialtilfælde af forklaringer der tager sit udgangspunkt i en mediationen. Lad os for eksempel tage udgangspunkt i nedenstående

¹³⁶ Ibid. side 193

figur, som viser det, Latour kalder en ontologi af variabel geometri. Hvis vi for eksempel tager det dobbelte bogholderi, så er der forskellige mulige perspektiver, der kan anlægges. 1) det første perspektiv henviser til den traditionelle videnskabelige forklaring, hvor systemets beskaffenhed som artefakt står i direkte relation til objektive forhold som skal måles. 2) det andet perspektiv er det sociologiske og politiske, der forklarer systemet som et resultat af en samfundsmæssig nødvendighed og en politisk vilje. 3) henviser til hvorledes det dobbelte bogholderisystem historisk er blevet til, som et resultat af forskellige fysiske mulighedsbetingelser som lidt efter lidt er blevet bikset sammen, og hvor forskellige forsøg er gået i vasken, medens andre forsøg har været mere heldige. 4) henviser til hvorledes systemet i historien har prolifereret ved hjælp af forskellige aktørers indgriben, aktører som fra tid til anden har virket både blokkerende og faciliterende. Figuren herunder anskueliggør en ontologi af variabel geometri¹³⁷:

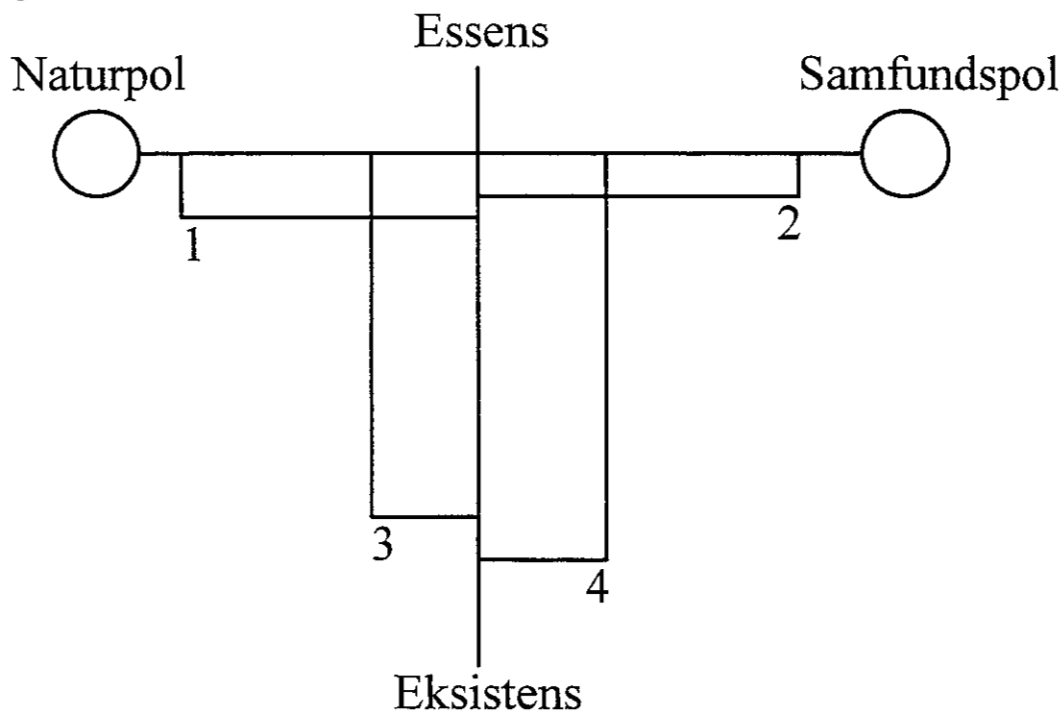

I stedet for at beskæftige sig med systemets, som to rene og ægte former: naturen og samfundet, så inviterer Latour os til at konstruere denne essens som en sum af forskellige samfundsmæssige og naturmæssige instanser af eksistens, der historisk praktisk kan identificeres.

¹³⁷ Ibid. side 117.

Den anden garanti angiver aksiomet om, at hvis vi kontinuert iagttager produktionen af naturen og samfundet, så spiller naturen og samfundets transcendens til sammen en rolle, på trods af at mediationerne, vi studerer, iværksættes af frie individer som kombinerer politiske, tekniske, personlige, teoretiske ressourcer, i komplicerede netværk af alliancer og interventioner, som mest af alt ligner et kaos af hvor tilfældigheden spiller en relativt væsentlig rolle. Individernes frihed til at definere naturen og animere samfundet skal altså symmetrisk betragtes i relation til naturen og samfundets transcendens. Lige meget hvor umenneskelige vores mobilisering af naturen og samfundet måtte synes, så er det mennesker individer der i første omgang har iværksat disse, og i anden omgang kun dem, der kan bringe reproduktionen af disse hybrider til ende.

Den tredje garanti omhandler vores frihed, da vi ikke er fuldstændigt frie til at forandre samfundet, og da vi heller ikke er helt frie til at fortolke og tilvirke naturen, omdefineres frihedsbegrebet til muligheden for at sortere kombinationer af hybrider, hvilket vil sige friheden til at vælge, hvilke hybrider vi vil reproducere, anvende eller fravælge.

Den fjerde garanti vender vores opmærksomhed mod den nyvundne indsigt, som de 3 foregående punkter sikrer, for at tage hånd om produktionen af hybrider og derigennem regulere udviklingsrytmen.

Studier af mediationsprocesserne

Latour evokerer antropologien for at give os et praktisk grundlag til at studere mediatorerne de menneskelige som de ikke-menneskelige, det drejer sig altså om at studere aktører medens de agerer og det gælder om at følge fabrikationen af artefakter i deres tilblivelse. Udgangspunktet for studierne er altså mennesket og det omgang med sine omgivelser og med hinanden. Det drejer sig ikke om at tage udgangspunkt i gigantiske samfundsstrukturer, men at satte af i det små, i de lokale strukturer for at følge deres prolifération på vejen mod det universelle. Latour tager afstand fra tanken om at de universelle strukturer ikke direkte har noget med det lokale at gøre, at disse skulle

være resultatet af en slags faseovergang. Han ser derimod universelle teorier eller strukturers totalitet som en illusion. Latour peger på at det i stedet handler om skabelsen af netværk, som i kraft af deres udbredelse binder samfundet og naturen sammen i den enhed det fremstår i. Figuren herunder viser hvorledes mediationen situerer sig¹³⁸:

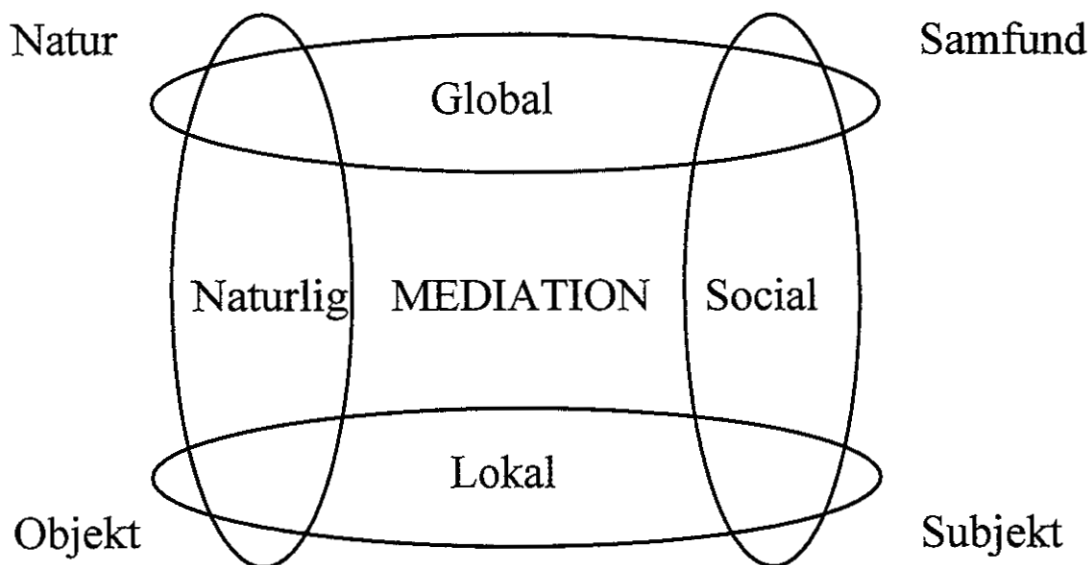

I stedet for konstant at presse mediationsprocessens forklaringer ud mod de fire hjørner, så anbefaler Latour os at tage udgangspunkt i mediationen selv, og langsomt med små skridt at beskrive dens tilnærmelse til de omkringlæggende satellitter, der udgøres af de purificerede moderne enheder. Men netværket består af en mængde kraftlinier, der binder mennesker og ting sammen i et net der ikke er totalt, men ofte tyndt men vidt udstrakt. Vi kan koble os på nettet og forsøge at identificere linier og knuder, fuldstændig som man kunne gøre med telefonsystemet. Det der gør nettet til et net og ikke en flade er, at man kan opholde sig lige ved siden af, uden at være i stand til at koble sig på, som det for eksempel er tilfælde i en lejlighed uden telefon eller uden fællesantennekabel.

¹³⁸ Figuren er egen tilvirkning på baggrund af Ibid. side 167.

Et non-moderne perspektiv på økonomistyring

Hvis vi på denne baggrund skal forsøge at definere, hvad "non-moderne økonomistyringsforskning" er, så tager den først og fremmest udgangspunkt i økonomistyringssystemet som mediation, altså et sammensurium af aktørers handlinger, samfundsmæssige betingelser samt tekniske muligheder og begrænsninger. Økonomistyringsforskningen skal altså tage udgangspunkt i en afdækning af det, som virker stabiliserende eller opløsende på produktionen og reproduktionen af økonomisystemstrukturer.

Den non-moderne økonomistyringsforskning opfatter ikke tiden som lineært fremadskridende men som cyklisk dog med en let udvidende tendens i relation til den kompleksitet, vi er istand til at håndtere. Økonomisystemernes udviklingshistorie socialt og teknisk set, studeres i det non-moderne perspektiv ikke som en mængde af tekniske og rationalitetsmæssige revolutioner. Den studeres derimod som en langsomt fremadskridende fabrikationsproces, hvor aktører indruller andre aktørers teorier, politiske alliancer og forskellige teknikker for at give liv til deres skrøbelige projekter. Nogle gange må projekternes formål omdefineres flere gange, og aktørerne skiftes ud på halvvejen, før et givet forsøg lykkes. Den non-moderne økonomistyring studerer udviklinger i økonomistyringsmæssige strukturer i deres tilbliven og prolifération, og studierne tager deres afsæt i de enkelte aktører samt i teorier, eller de tekniske indretninger som de i praksis forsøger at konstruere. Samtidig med forankringen i de tekniske og menneskelige netværk der studeres, så undersøges fabrikationerne med udgangspunkt i de samfundsmæssige og naturbestemte betingelser, som disse processer foregår under.

Den non-moderne økonomistyringsforskning evaluerer økonomisystemer i relation til deres kapacitet til at facilitere udviklingen og sorteringen af komplekse hybrider. Yderligere kan økonomisystemernes demokratiseringsgrad normativt evalueres, med henvisning til i, hvilket omfang økonomisystemet gør produktionen af hybrider eksplicit, således at denne bliver genstand for en kollektiv beslutningsproces, hvorigennem udviklingsrytmen kan modereres.

3.10 Afsluttende bemærkninger.

Latours største fortjeneste er, at han forsøger at levere et alternativ til modernisternes og postmodernisternes fragmenterede rationalitetsforståelse. Et alternativ der stemmer overens med praksis, i den forstand at aktørerne i praksis formår at handle, på baggrund af diskurs, konsensus og magtspil. Som Latour påpeger er det måske i virkeligheden kun de intellektuelle post-modernister, der i deres fornægtelse af subjekterne og objekterne samt gennem deres overdrevne refleksioner over refleksioner angående refleksioner i forskellige rationalitetskategorier, har mistet deres operative evne. Økonomi-styringssystemerne og de begreber og fakta der knytter hertil kan gennem Latours teorier forlade deres umenneskelig og fremmedgjorthed og genfinde deres plads som menneskeskabte redskaber hvis "raison d'être" er mennesket og dets civilisation. Dette betyder ikke at nogen mennesker bliver eller kan føle sig reificerede og fremmedgjorte, men blot at årsagen ikke kan findes i systemernes beskaffenhed i sig selv.

På trods af at Latour leder os ud af det modernes frustrerende cirkel af inkommensurable rationalitetsformer er der naturligvis nogle utilstrækkeligheder som må søges dækket af andre sociologiske teorier. For eksempel kunne man nævne manglen på teoretiseringer angående følgende områder:

- 1) Kommunikative sammenhænge og systemers indvirkning herpå.
- 2) Diskursen og dens interne regler.
- 3) Magten og normative stipuleringer vedrørende dens udøvelse.

Latour glemmer ikke disse elementer, men han afstår fra at teoretisere over deres positive eller negative virkninger eller kvaliteter, han nøjes blot med at konstatere at de eksisterer og at de mobiliseres i forbindelse med kompleksifikationsprocesser vedrørende udviklingen og socialiseringen af quasi-objekter eller teknofakter. Men han glemmer at der gennem kompleksifikationen af quasi-objekterne ikke kun sker en socialisering af objekterne, men også samtidig en reificering af subjekterne.

Efter nu at have gennemgået de 3 forskellige sociologiske teoriapparater og deres implikationer for økonomistyringsstudier, går vi videre med at forsøge en identifikation af hvorledes disse teorier opposerer og kompletterer hinanden, således at linierne for et økonomistyringsmæssigt forskningsdesign kan udstikkes. Der vil også blive samlet op på de forskellige teoriers implicite eller eksplicite kritik af hinanden, og det er også derfor, som det formodentlig allerede er klart for læseren, at der afsluttes med netop Latour og hans afstandstagen, fra det moderne altså Habermas, og fra det postmoderne og den autonome diskurs altså Foucault.

Kapitel 4

En generel ramme for forståelse af sociologiske økonomistyringsstudier.

Indledning

Først vil jeg genkalde, at de tre teorier placerer sig i hver sit hjørne af sociologien; Habermas kan betegnes som den mest sofistikerede rationalist og repræsentant for det moderne projekts videreførelse; Foucault kan situeres som en yderst avanceret inspirationskilde for post-modernismen, på trods af at han formodentlig ville være mod at blive kategoriseret som post-modernist; samt Latour der påkalder sig status af non-moderne, og på original måde forsøger at definere, hvad det vil sige. Men uanset at de hver især påkalder sig vidt forskellige paradigmer, så er det alligevel de samme sociologiske grundelementer der går igen. Alle tre arbejder de med en eller anden form for f.eks. tid, rum, objekt eller subjekt. Det er også fælles for tre at de beskæftiger sig med hvorledes menneskeheden reproducerer og transformerer den verden de selv er en del af. I erkendelse heraf og på baggrund af gennemgangen i de øvrige 3 kapitler, gives et bud på, hvorledes man kunne lave en mere generel sociologisk teoretisk ramme, der kan danne udgangspunkt for økonomistyringsstudier.

I det efterfølgende tages udgangspunkt i 7 åbne retoriske interrogativer, for på denne måde at starte fra det mest generelle udgangspunkt vi har nemlig sproget. Meget generelle spørgsmål er i sagens natur ikke særligt nøjagtige, og gennemgangen her kan således ikke give os håb om, mere præcist at kunne stille spørgsmål vedrørende økonomistyringsmæssige forhold. Rammen her kan derimod bruges til at skabe et overblik over, hvilke perspektiver vi som økonomistyringsforskere overhovedet har mulighed for at anlægge. En sådan overblikksmodel er som nævnt ikke leveringsdygtig i bedre analytiske instrumentarier, men kan derimod give os mulighed for mere bevidst at vælge på, hvilket niveau vi ønsker at sætte ind. Perspektivmodellens formål er således også at underbygge og udbygge forståelsen for, hvorledes forskellige områder inden for økonomistyringsforskningen relaterer sig til hinanden. Modellen kunne

også tænkes at øge ydmygheden over for kompleksiteten af sociologiske økonomistyringsstuder, samt tolerancen over for de, der anvender divergerende perspektiver. Mit ærinde er naturligvis således ikke at skabe en ny sociologisk teori, men blot at skitsere en ramme, hvori de 3 teorier kan situere sig i forhold til hinanden. Ved at tage udgangspunkt i de åbne retoriske spørgekategorier, undgår vi udkrystaliseringen i inkommensurable rationalitetsformer fordi alle former for sproglige midler er tilladte og indgår uden præferencer, også dem der begrænser sig til argumenternes form, og som derfor ignorerer deres indhold.

Nr.	Interrogativer	Koncepter
1)	Hvor	Rum
2)	Hvornår	Tid
3)	Hvem	Subjekter
4)	Hvad	Objekter
5)	Hvorfor	Relationer
6)	Hvordan	Transformation
7)	Hvorledes	Mediationer

Som vi ser, knytter hvert interrogativ sig til forskellige koncepter, og når man stiller spørgsmålet "hvor" så refererer det på en eller anden måde til et sted, som på den ene eller anden måde kan identificeres, hvilket ikke nødvendigvis vil sige at det eksisterer i virkeligheden. Disse kategorier er dog ikke krystal klare, fordi man f.eks. kan personificere ting, og således spørge "hvem" selv om der er tale om f.eks. dukker eller, som i sciencefiction film om roboter eller computere. Nogle interrogativer kan i almindelig tale også substituere hinanden som det er tilfældet med hvordan og hvorledes; man kan meget vel, hvad enten man bruger det ene eller det andet spørgeord, få det samme svar. Disse usikkerheder indikerer allerede, at vi på denne baggrund ikke kan have forhåbninger om at konstruere en stringent videnskabelig ramme for de sociologiske grundkoncepters indbyrdes placering, men højst en ramme der inkarnerer sprogets generalitet men også dets fleksibilitet. Men for ikke at rammen skal blive for udflydende, vil jeg i det efterfølgende foretage nogle præciseringer, som vil gøre den klarere, men som formodentlig samtidig begrænser dens generalitet.

4.1 Positioner

De to første spørgsmål, vedrørende positioneringer i tid og sted, er ved første øjekast næsten banale, og de er da heller hverken fraværende eller fremtrædende i de behandlede teoriapparater. Selvom vi er individer, i en bestemt historisk periode, et bestemt sted i universet, og på et ganske bestemt tidspunkt, har der historisk været en stræben efter at fastslå forhold, der dette til trods skulle være uafhængig heraf, for således at konstituere en metafysik. I denne sammenhæng er tid og rum holdere af systemets øvrige koncepter, og angiver i det mindste en relativ plads før, efter, foran, bagved, nu, her, samtidig, ved siden af, virtuel/imaginær tid eller sted osv. Tid og rum er altså koordinater, der enten reelt eller virtuelt bestemmer et koncepts plads i forhold til et andet. Det virtuelle er altid indeholdt i det reelle, og der er intet i denne sammenhæng udenfor tid og rum.

Positioner:

Hvornår	Hvor
Tid	Sted

Økonomistyring placering og timing.

Instantiering af hændelser i tid og rum er på ingen måde uinteressante i relation til økonomistyring. Tid er altid et kerneproblem når det drejer sig om at økonomisere eller at holde hus, og tiden er afgørende med hensyn til stort set alle forretningsmæssige dispositioner. Hvis man skal levere en vare, er det næsten aldrig ligegyldig, hvornår den bliver leveret, og hvis man låner penge, er det heller ikke uden betydning, hvor længe man er om at betale dem tilbage. Når man ser på regnskabs og økonomistyringssystemer, så slår tidens pertinens også igennem ved at de indeholder betydelige mængder af datoer og tidsstemplinger. Tiden viser sig også i at vi økonomisk konceptuelt taler om ex-post og ex-ante synsvinkler, samt at vi beskæftiger os med at vise en virksomheds økonomiske historie gennem tidsserier og at vi forsøger at estimere fremtidige udviklinger. Rummet er ligeledes interessant for husholdning og økonomisk adfærd, fordelingsproblemerne i relation hertil gav sig for eksempel i det tidligere Sovjetunionen udslag i, at der i en del af imperiet f.eks. kunne være overflod af olie eller af hvede,

medens der i andre dele var folk der måske sultede og frøs. Et andet problem der relaterer sig til rummet er som vi så det i kapitel 3.1 det at handle på afstand. Disse tilsyneladende banale problematikker vedrørende rum og tid er i økonomistyringsmæssige sammenhænge af kapital betydning, hvilket koncepter som "just in time" og udviklingen inden for logistik området med alt ønskelig tydelighed viser. Økonomistyringsforskning uden et implicit eller eksplicit tidslig og rummeligt perspektiv er således ikke muligt, disse dimensioners betydning er i fare for at blive overset, på grund af deres nærmest banale karakter.

4.2 Elementer

De elementer der refereres til ved spørgsmålene “hvem” og “hvad” er en slags komplementær entiteter til tid og rum, objekterne er en slags urum, hvorved rummeligheden viser sig, objektet fortrænger og muliggør på en gang rummet. Subjektet er komplementært i forhold til tiden da subjektet som objekt er tidens resultat; og som subjekt er tidens årsag. Subjektet er subjekt, når det forholder sig bevidst til sig selv og sin perception af omverdenen. Objektet er ikke som subjektet reflektivt, men kun fleksivt i forhold til subjektet. Subjektet er for os naturligvis privilegeret, fordi vi selv er subjekter og ikke: tid, sted eller objekt. Det er derfor indlysende at subjektet for os går forud for alt. Bortset fra at tiden imponerer sig på subjektet i og med at det fødes, ældes og dør; og bortset fra at stedet imponerer sig på subjektet, ved at dets legeme ikke kan befinde sig flere steder i realrummet på engang; samt bortset fra at objektet kan imponere sig ved at anslå vores legeme og dets sensorer, som det for eksempel er tilfældet når en tung sten ramer ens fod. Det rent mentale har endnu svært ved at abstrahere fra sådanne imponeringer. Ud over sådanne forhold er subjektet skaber og holder af alt. Subjektet er også derfor udgangspunktet for de efterfølgende koncepter.

Elementer:

Hvem	Hvad
Subjekt	Objekt

Subjekternes og objekterne økonomistyringens ophav.

I økonomistyringssammenhænge er både subjekterne og objekterne på samme tid interessante og ligegyldige, og vi må indse at disse elementer ikke kan iagttages stabilt og komplet, fordi vi på en gang er for tæt på subjekterne og for langt fra objekterne. Vi kan med andre ord ikke gå ind i hjernen på de menneskelige subjekter, der nødvendigvis på en eller anden måde må stå bag den økonomiske styring, hvis den skal kunne påvirkes af mennesker. Vi kan heller ikke en gang for alle analysere og beskrive objekterne der omgiver os, fordi subjektet kommer imellem. Objektet erfares gennem subjektets sensorer og

reflektive egenskaber og derfor ikke direkte. I erkendelsen af disse problemer, konkluderer nogle økonomistyringsforskere derfor, at disse elementer er uinteressante, og i værste fald ikke eksisterende. Det at subjekterne omkring os er så komplekse og utilnærmelige som de er, samt at objekterne stadig indeholder facetter vi ikke kan nå, er vel ikke årsag nok til at benægte deres eksistens; disse kvaliteter gør dem uegnede som eneste udgangspunkt for økonomistyringsmæssig forskning. Subjekterne og objekterne er interessante fordi de er holdere af alt andet, det er dem der danner det biologiske og materielle udgangspunkt for instantiationen, reproduktionen, evolutionen og destruktionsen af alle andre koncepter. Subjekterne og objekterne er containere for alle de øvrige grundlæggende koncepter som f.eks. tid, rum, relationer, transformationer, mediationer og kompleksifikationer; subjekterne og objekterne er derfor mulighedsbetingelsen, udløseren og mediet for disse koncepter, og det er disse, der derfor holder sporende af de øvrige koncepters virke. Hvis vi mener at menneskelige følelser og naturen, som vi er en del af, har en betydning der er større end den vi kan udtrykke i ord i vores diskurser og i vores videnskaber, da må disse alt for fjerne og alt for nære referencepunkter (objekterne og subjekterne) erkendes og tages alvorligt som pertinente og eksisterende koncepter. Elementerne er uinteressante fordi vi ikke kan nå dem, men interessante fordi de er holdere af og udgangspunktet for alt, hvad vi kan nå. F.eks. er varerne og menneskene, der producerer dem, uinteressante fordi de ikke kan analyseres og forstås fyldestgørende, men interessante fordi de er holdere af alt den forretningsmæssige aktivitet, vi kan analysere og forstå.

4.3 Relationer

Spørgsmålet “hvorfør?” indikerer en interesse i noget eller nogen. En interesse kan også bredt kaldes en relation, og spørgsmålet om hvorfor, omhandler således subjektets installation af relationer i forhold til sin interesserede omgang med sig selv, sine og omverdenen. Som socialt væsen der opfostrer sit hjælpeløse afkom og som gruppe væsen, installeres, reproduceres og afbrydes forskellige former for relationer vedrørende pligter og rettigheder. Som jagende eller dyrkende og territorielt væsen, installerer subjektet herredømme forhold angående beherskelse af elementer og vedrørende tilegnelse og ret til fødemuligheder og ly. Som selvrefererende væsen med bevidsthed, installerer subjektet egne hensigter omhandlende sin væren, vilje og viden. Modus for grunde og formål kan således enten være bundet menneskets relation til andre mennesker, til ting eller til sig selv.

Relationer: Hvorfor

	Være	
Subjekt	Ville	Mening
	Vide	

Subjekt	Måtte	
	&	Socialisering
Subjekt	Skulle	

Subjekt	Kunne	
	&	Beherskelse
Objekt	Have	

Økonomistyring, et net af relationer.

En virksomhed eller en entreprenør, der ikke har noget og ikke kan noget, har vel ikke store muligheder for at finde nogle at handle med, og har derfor ingen muligheder for at overleve økonomisk i det lange løb. En entreprenør eller en virksomheds besiddelser og kundskaber vil ofte være afgørende for virksomhedens udvikling samt forhold til kunder og konkurrenter, og virksomheder kan derfor heller ikke forstås

uden at klarlægge dets beherskelse af objekter med økonomisk interesse. En virksomheds eller en entreprenør handlinger er ofte bestemt af de forpligtelser og rettigheder som den gennem aftaler og kontrakter har bundet sig til. Rettigheder og forpligtelser binder både virksomhederne sammen ind ad til og ud ad til. For eksempel indgår der aftaler med medarbejderne om betaling af løn for ydelsen af et stykke arbejde, og der etableres for eksempel aftaler med butikskæder om aftagelse af bestemte produkter til en aftalt pris. En virksomheds enkelte ledere og medarbejdere installerer også relationer til sig selv for at konstituere en mening med deres deltagelse i virksomheden, dette er ofte nødvendigt, hvis psykopatologier skal undgås. En direktør eller en ekspedient forstår således sig selv i forhold til, hvad de vil i relation til virksomheden altså deres mål, og hvad de ved om virksomheden, samt hvad de er i virksomheden. Målene kan være forskellige, hvilket kan give problemer for en virksomhed, denne kan let risikere at komme i splid med sig selv, hvis alle vil noget forskelligt. Viden om virksomheden man indgår i er også afgørende for, hvilken mening den enkelte kan se med sin indsats. Økonomistyringsforskning der ikke tager højde for virksomhedens enkelte medarbejders viden eller for, hvad ledelse og medarbejdere vil, altså hvad deres mål er, og som ikke beskæftiger sig med, hvad de hver især er; en sådan økonomistyringsforskning har vel ikke megen mulighed for, at forstå hvorledes økonomistyring indfortolkes i sin kontekst. Hvis vi som økonomistyringsforskere ikke interesserer os for det net af forpligtelser som virksomheden er en del af ud ad til, og ikke interesserer os for, hvilke beherskelse virksomheden har over objekter af økonomisk betydning, da kan vi ikke nå den ydre kontekst, som økonomistyringen på en eller anden måde ofte har til formål at reflektere. Netop disse forhold om rettigheder, legitimitet og konstitution af mening er da, som det også fremgår af nærværende afhandling ganske accepteret og anvendt.

4.4 Transformationer

Dan i ordet "hvordan" kommer af don, hvilket betyder at gøre, og der ligger derfor i spørgeordet selv en idé om gøren. Spørgsmålet om "hvordan" relaterer altså sig til forandringsprocesser, angående transformationer der enten relaterer sig til: andre subjekter, objekter eller til subjektet selv. Påvirkningen af andre subjekter ved udførelse af sproghandlinger eller optagelse af diskurs, kalder jeg her kommunikation, og tilvirkningen af objekter gennem vekselvirkningen mellem perception og manipulation, kalder jeg operation, samt indvirkninger på subjektet selv gennem koncepter og ræsonnementer, kalder jeg reflektion. De tre arketyper transformationer som kan tjene som svar på hvordansspørgsmålet bliver således:

Transformationer: Hvordan

	Signifikation	
Subjekt	Konception	Reflektion
	Ræsonnering	

Subjekt	Diskurs	
	&	Kommunikation
Subjekt	Sproghandling	

Subjekt	Perception	
	&	Operation
Objekt	Manipulation	

Økonomistyring og det manifeste.

Men for at forstå hvorledes de forskellige relationer produceres, reproduceres og elimineres, er det nødvendigt at iagttage og analysere den måde hvorpå de enkelte subjekter intervenserer i relation hertil. Økonomi og økonomistyring er på en gang årsagen til og resultatet af handlende interagerende subjekter. Et er den mening, de forpligtelser og den behærskelse som virksomheden har på et givet tidspunkt, et andet er hvorledes disse forud herfor er blevet installeret, transformeret og udmøntet. Hvordan kommunikerer de forskellige involverede

subjekter om for eksempel hvad økonomistyringen er, om hvorledes handlinger med økonomiske konsekvenser skal koordineres, eller hvordan spredes og fordeles informationer om hvorledes der skal handles operationelt i den daglige praksis? Man kan naturligvis ikke forestille sig, at økonomistyringsforskning kan få indblik i eller overblik over, hvad den selv er, og hvorledes den ekserceres uden, at et sådant perspektiv applikeres. Hvordan skal vi forstå, hvorledes en virksomheds aktiviteter har sammenhæng med og spiller en rolle for økonomistyringen, hvis vi ikke iagttager og analyserer de operationer, der rent faktisk finder sted.

4.5 Mediationer

“Hvordan” og “hvorledes” sammenblandes ofte, og udtales af og til i samme sætning. Men spørgsmålet “hvordan” drejer sig som sagt om gøren, hvor “hvorledes” spørgsmålet drejer sig om ad hvilken vej. Det viser sig nemlig at “led” i “hvorledes” kommer af vej. At noget kommer af en vej eller omvej, kunne henvises til et indskudt led mellem den der gør, og det der gøres.

En af menneskets kendetegn er brugen af redskaber. Siden mennesket begyndte at slå på en sten, har det distanceret stadigt mere og mere fra de øvrige biologiske væsener på dette punkt. Men brug af redskaber kan kun indskydes i forholdet mellem mennesket og objekterne. Redskabet er ikke bare et objekt men et quasiobjekt, som forlænger subjektet handlemuligheder, og som i applikationsøjeblikket er en del af sidstnævnte.

Mellem subjektet og andre subjekter har menneskeheden indskudt et niveau nemlig symbolet. Symbolet er et tegn har vundet genstandsagtighed i og med, at det gennem indskrivning har taget bolig i et objekt. Et tegn ændrer sig således til ikke mere kun at være et tegn, men et quasisubjekt, som forlænger objektet, i dets domestikering. Ligesom mellemlid er blevet indskudt i relation til kommunikation og operation, er der også blevet skudt et mellemlid eller hjælperedskab i refleksionsprocessen til brug for subjektet for sig selv, nemlig strategien.

Strategi er en form for logos, der hjælper til at forøge validiteten af den eksplicite refleksion. Dette element er især vigtigt, når det drejer sig om at forudse fremtidige vanskeligheder, dette relaterer sig til det at holde hus. Husholdning, det vil sige at gøre forråd i gode tider, og fordele på individer i dårlige tider, kræver kalkulation for at undgå at et individ ikke fortærer alt forråd på engang. Kalkulation er således en slags forudset nytte.

Mediationer: Hvorledes

	Formål	
Subjekt	Værdimål	Strategi
	Kalkule	

Subjekt		
	Fortolkning	
Objekt	&	Symbolsystem
	Inskription	
Subjekt		

Subjekt		
	Funktion	
Objekt	&	Redskab
	Adaptation	
Objekt		

Økonomistyring og teknikker i relation her til.

Vi kan dog ikke nøjes med at beskæftige os med de transformationer som subjekternes handlen afstedkommer, vi må også have indsigt i hvilke midler de mobiliserer for at kunne amplificere de økonomiske og økonomistyringsmæssige konsekvenser af deres interventioner. Hvis økonomistyringsforskningen skal kunne hjælpe og forstå dem der beskæftiger sig med økonomistyring i praksis, er det vel nødvendigt at forstå de teknikker som praktikerene anvender til at udbygge og forstærke deres handlekraft.

Forståelse af økonomistyringssystemer uden at forstå de teknikker til inskription, som de gør brug af, er formodentlig ikke mulig, og forståelse af økonomisk handlen uden at forstå de ræsonnementsstrukturer eller strategier, der ligger bag beslutningstagernes handlinger, giver ingen mening.

Udviklingen af inskriptionsmediernes har i de seneste årtier udviklet sig kraftigt i form af ny telekommunikations og computerteknologi.

Mediet forandrer sig således hurtigt, mens udviklingen og anvendelsen af symboler som tal, bogstaver, ideogrammer og grafikker går utroligt langsomt, noget som den nye multimedie verden måske kommer til at forandre på. Beherskelse og udviklingen af strategier og kalkulemodeller har traditionelt været kernen i den klassiske eller konventionelle økonomistyring, og det er vel næsten overflødig her at argumentere for eksistensberettigelsen og behovet for studier her af.

På aktivitets siden af en virksomheds virke er håndteringen af redskaber og tekniske hjælpemidler en afgørende faktor i relation til virksomhedens produktivitet og derfor også afgørende i relation til konkurrence situationen på markedet. Investering og implementering af redskaber og maskiner er derfor også interessant i relation til økonomistyring.

4.6 Komplexifikationer

De ovenstående eksempler bygger på “rene” arketyperiske eksempler, hvor der er tre simple konfigurationer: 1) et subjekt 2) to subjekter 3) to subjekter og et objekt samt 4) et subjekt og et objekt. Virkeligheden er dog langt mere kompleks, og alle de ovenstående elementer kombineres, koordineres og organiseres i så ekstrem en grad, at nye enheder opstår. I det efterfølgende vil 3 sådanne arketyperiske komplekse elementer blive introduceret.

Komplexifikationer er som nævnt kombinationer af de øvrige enheder i nye enheder, der derfor ikke helt kan opfattes hverken som hele subjekter eller som isolerede objekter. Gennem denne kompleksifikationsproces forsøger subjektet at amplificere sine handlemuligheder og sin handlekraft ved at benytte sig af komplekse kombinationer af de ovenfor gennemgåede elementer.

Når subjektet er i stand til at handle gennem mobiliseringen af disse nye enheder bestående af komplekse kombinationer af de øvrige enheder opstår aktøren. Når subjekter indgår i funktionssammenhænge der systematisk kombinerer enheder med henblik på systematisk refleksion, kommunikation og operation, sker der en reificering af subjekterne og af den socialisering som kombinationen griber ind i, og enheden koalition opstår.

For at skabe objekter der bedre svarer til vores “behov”, forsøger subjektet gennem systematiske kompleksifikationer af strategier, symboler og redskaber at skabe nye objekter. Dette gøres gennem en sociologisk tilpasning af systematiske kompleksifikationer og derved fremkommer en enhed man kunne kalde et teknofaktet.

Kompleksifikationer:

Emancipation	Mobilisering	Kompleksifikation
Subjekt	Koalitioner Teknofakter	Aktør

Reificering	Systematisering	Kompleksifikation
Socialiseringen	Reflektion Kommunikation Operation	Koalition

Socialisering	Systematisering	Kompleksifikation
Beherskelse	Strategi Symbolsystemer Redskaber	Teknofakter

Økonomistyring og fabrikation af aktører, koalitioner og teknofakter.

Forudsætningen for at forstå kompleksifikationsniveauet i forhold til økonomistyring er, at man har en vis forståelse for de øvrige niveauer. Men netop niveauet vedrørende subjekternes mobilisering og evne til at kombinere symbolsystemer, strategier og redskaber til integrerede enheder er måske det, der er nøglen til at forstå hvad økonomi er, samt hvorledes økonomistyring og de systemer som denne baserer sig på produceres, reproduceres, transformeres og elimineres. Hastighedsforøgelsen i relation til skabelsen af: 1) aktører, hvor subjektet som del heraf i høj grad bliver substituerbart, 2) teknofakter der i stadigt større omfang bliver domestikeret, og dermed overtager flere og flere funktioner som kun mennesker før kunne varetage, 3) samt den voksende magt som ekspanderende og ofte verdensomspændende koalitioner har fået over de enkelte individer, indikerer, at vi som økonomistyringsforskere ikke kan undgå at fokusere herpå, hvis vi ikke skal overse en væsentlig faktor i den fremtidige udvikling. Reificeringen af subjekterne når de gøres til aktører og emansiperingen af subjekterne i relation til muligheden for anvendelse af teknofakter er en spændende men måske også farlig udvikling, hvor dem der er en del af de stadigt mere totaliserende koalitioner er med, og dem der ikke er det er udenfor.

4.7 Oversigtsmodel.

I de foregående kapitler har jeg behandlet de forskellige koncepter hver for sig, men verden er naturligvis ikke opsplittet men integreret og de enkelte koncepter kan kun forstås, hvis deres relationer til de øvrige koncepter undersøges. Nedenfor har jeg derfor lavet et skema indholdende en opsummering af de identificerede koncepter, der er fremkommet på baggrund af de retoriske interrogationsmuligheder:

Samlet model for de sociologiske entiteter:

Instantiering og placering i		Tid og Rum	
Modaliteter	Subjekt	Subjekt-subjekt	Subjekt-objekt
Relation	Mening	Socialisering	Beherskelse
Transformation	Reflektion	Kommunikation	Operation
Mediation	Strategi	Symbolsystem	Redskab
Kompleksifikation	Agent	Koalition	Teknofakt

Denne ramme skal som nævnt blot tjene som et pædagogisk udgangspunkt for at kunne situere Habermas', Foucaults og Latours sociologiske teoriapparater i forhold til hinanden; hvilket kan gøres således: 1) Habermas interesserer sig især for og tager sit afsæt i relationer og transformationer; 2) Foucault beskæftiger sig fortrinsvist med og bygger fortrinsvis på transformationer og mediationer; 3) Latour tager udgangspunkt i og studerer mediationer og kompleksifikationer. Den konventionelle regnskabsforskning adskiller sig i øvrigt fra disse ved først og fremmest at fokusere på tid, rum, subjekter og objekter som sådan.

Habermas i relation til modellen.

Som vi så i kapitel 1, er det først og fremmest "kommunikation" der optager Habermas, deraf også titlen på hans teori. Habermas beskæftiger sig med kommunikationen og erstatningen her af gennem systemdannelse med henblik på handlingskoordinering. For Habermas

er kommunikationen udgangspunkt for subjekternes nødvendige konstituering af mening, samt af disses socialisering i forhold til hinanden. Habermas beskæftiger sig meget lidt med det der i modellen betegnes operation, han nævner det dog som en af de mulige handle typer, hvortil også kommunikativ handlen hører. Alle punkter vedrørende medationer og kompleksifikationer betegner Habermas som system, disse siger han kan enten virke mediatiserende eller koloniserende på de subjekter der selv vælger eller tvinges til at indfortolke dem.

Foucault i relation til modellen.

Foucault tager også udgangspunkt i kommunikationen, men han vælger i højere grad at fokusere på diskursen end Habermas, der tillægger sproghandlingen relativt større betydning end Foucault. Foucault bruger ikke som Habermas diskursen til at rekonstruere mening, socialisering og beherskelse, men derimod anvender han diskursen til at konstruere eller rekonstruere reflektionerne, strategierne og symbolsystemerne, samt i mindre grad redskabene eller de fysiske indretninger og de udførte operationer. Foucault afdækker også aktøren, men aktøren som han tager sig ud i diskursen, hvilket vil sige at han ikke i særligt omfang beskæftiger sig med koalitionerne og teknofakterne i den forstand som Latour eksempelvis gør det.

Latour i relation til modellen.

Hos Latour er det kompleksifikationen, der er udgangspunktet, han opfordrer som det fremgår af kapitel 3 til, at vi tager udgangspunkt i de komplekse quasi- objekter og subjekter som vi i praksis kan identificere i vores avancerede vestlige samfund. Latour forsøger at forstå hvorledes relationerne, transformationer og medationer mobiliseres i relation til konstitueringen af kompleksifikationer, der har til formål at socialisere objekterne og på en måde reificere de øvrige subjekter således at det enkelte subjekt kan emanciperes.

Som vi i dette kapitel har set, så kan der argumenteres for modellen både i forhold til økonomistyringsmæssige emner og de sociologiske teorier. Styrken og samtidig svagheden ved modellen er at den er

meget generel og at den kun klassificerer de enkelte sociologiske entiteter men ikke gør rede for relationer imellem dem. Modellen er derfor ikke nogen teori men kun en referenceramme, der kan gøre os istand til at situere de enkelte sociologiske teorier i forhold til hinanden og i forhold til de identificerede entiteter.

Bemærkninger til modellen

Økonomistyring kan både betragtes reflektivt og operativt i relation til oversigtsmodellen på side 196. Økonomistyring kan analyseres reflektivt, således at systemet underkastes en analyse, hvori nogle udvalgte / eller alle modellens punkter gennemgås. Økonomistyring kan analyseres operativt, ved at man undersøger hvorledes økonomistyringen måler og behandler de forhold udenfor systemet der vedrører modellens enkelte punkter.

Sprogliggørelse af modellens koncepter

Hvis vi skal gøre disse koncepter intersubjektive og eksplicite må de sprogliggøres og derved gøres til genstand for diskurs vedrørende gyldighedsbetingelser. Jeg har derfor i stil med fremgangsmåden i teorien om kommunikativ handlen konstrueret et skema angående:

Sprogliggørelsen af meningsstrukturers gyldighedsbetingelser, der kan identificeres i refleksioner eller diskurser, er følgende:

Perspektiv	koncepter	Gyldighedsbetingelse
Position:	Tid Sted	Rettidighed Velplacerethed
Elementer:	Subjekt Objekt	Oprigtighed Sandhed
Relationer:	Socialisering Dominans Mening	Rigtighed Rettighed Tilfredshed
Transformationer:	Kommunikation Operation Refleksion	Forståelighed Virkningsfuldhed Gyldighed
Mediationer:	Symbolsystem Redskab Strategi	Meningsfuldhed Funktionsduelighed Snedighed/duelighed
Kompleksifikationer:	Koalition Technofakt Agent	Magtfuldhed Nyttighed Handlekraftighed

Når vi i en diskurs skal vurderer noget i forhold til noget andet, så er gyldighedsbetingelsen helt central. Hvis der i en diskurs er opstået dissens på baggrund af gyldige argumenter, og hvis de talene parter er rettet mod opnåelsen af konsensus, så opstår behovet for at kunne tildele de gyldige argumenter en vægt. Man må med andre ord gradbøje gyldigheden, og gøre den til en ikke absolut størrelse, hvilket medfører at et redskab kan være mere eller mindre funktionsdueligt, en medarbejder kan være mere eller mindre tilfreds, en strategi kan være mere eller mindre snedig.

Hvis vi for et øjeblik vender tilbage til "interrogativerne" så er der under interrogativet hvor faktisk tre betydninger:

- 1) Sted
- 2) Måde
- 3) Graden

Stedet har vi behandlet under position og måden under transformation, men graden er blevet udeladt. Hvor i relation til grad finder vi i spørgsmål af følgende type:

Hvor stor / hvor lille
Hvor rig / hvor fattig
Hvor god / hvor dårlig
Hvor grim / hvor køn
Hvor meget / hvor lidt
Hvor mange / hvor få
Hvor klog / hvor dum
Hvor dyr / hvor billig
Hvor lang / hvor kort
osv.

Netop spørgsmålet om grad enten kvalitativt eller kvantitativt er hele grundlaget for det at stå til regnskab. Når man står til regnskab, eksempelvis for et stykke arbejde, så drejer det dels om, hvor godt det arbejdet er udført, samt om hvor meget arbejde man har nået. Regnskabsvæsenet har ud over at kunne standardisere kvantiteten i form af et diskret antal, også kunnet standardisere kvaliteten i form af værdisætning. En tings kvalitet i ordets bredeste og mest generelle betydning udtrykkes i værdi, værdien afhænger af tingens kvalitet i relation til f.eks. nytte, status, holdbarhed, æstetik osv. Yderligere har økonomien standardiseret spørgsmålet om kvantiteter og kvaliteter i abstrakt pengeværdi. Pengeværdien har som bekendt den heldige egenskab, at man ved hjælp af denne kan håndtere både kvalitet og kvantitet på samme form. Selvom transformationen af kvalitet og kvantitet til abstrakt pengeværdi er dybt kompliceret og uigennemskuelig, så forekommer den ikke desto mindre konstant året rundt, og kloden rundt.

Økonomisystemer i dag forsøger ikke bare at måle værdien af arbejde altså løn, eller værdien af objekter eller produkter i form af pris, systemerne forsøger også at konstruere målinger, der knytter sig til de øvrige af de ovenfor gennemgåede perspektiver:

Perspektiv	Måling
Elementer	Kvalitet
Relationer	Normkonformitet
Mediationer	Facilitet
Transformationer	Produktivitet
Kompleksifikation	Effektivitet

Analysen vedrørende ovennævnte faktorer kan forfines i det uendelige, og kan derfor blive meget komplekse. En sådan detaljering er ikke ærindret her, og derfor gennemgås de enkelte måleområder kun summarisk. Normkonformiteten i relation til f.eks. et lands love, vurderes ved hjælp af revision. Teknologiintensiviteten kan måles ved vurderinger af maskiner, know-how og informationsflow. Produktiviteten kan vurderes ved at sammenstille inputtet af ressourcer med outputtet af produkter. Effektiviteten kan evalueres ved at undersøge om virksomheden producerer de "rigtige varer", har den "fornødne" markedsmagt, samt er i besiddelse af "handlekraftige" agenter.

Definition af økonomistyring i relation til oversigtmodellen

I indledning defineredes økonomistyring på følgende måde:

Økonomistyring består i at beskrive, fraskrive, foreskrive og påskrive monetært relaterede forhold, i en given organisatorisk kontekst ved hjælp af, aflæsnings, indskrivelse og omskrivelsesteknikker.

Denne definition siger med andre ord at økonomistyring er en normativ og deskriptiv aktivitet, der bygger på monetært relaterede registreringer og manipulationer. I relation til oversigtsmodellens koncepter, betyder dette at grader af disse både foreskrives normativt i form af mål, og at de også registreres i form af deskriptive målinger. Målingerne fokuserer på aspekter ved nogle koncepter og udelader andre, således influerer økonomistyringsrutinerne på den vægt, som de enkelte koncepter får i økonomistyringsdiskursen. Det forhold at målingerne indskrives og derved bliver stabile og intersubjektivt tilgængelige, gør at de ofte kommer til at konstituere et "stærkt" (næsten objektivt) billede af en organisations historie og tilstand. Her til kommer at

målingerne kan reorganiseres, manipuleres og aggregeres, hvilket giver mulighed for at danne talmæssige grundlag, der muliggør nye typer af sammenligninger og vurderinger. Økonomistyringssystemerne muliggør således ved hjælp af vægtninger og gradbøjninger, at gyldighedsforordringer kan styrkes eller svækkes på et intersubjektivt accepteret grundlag.

Afsluttende bemærkning

Jeg har hele min studietid, fra jeg startede på universitetet været begejstret for radikale og avantgardistiske forskere, der kunne fremvise et interessant fragment af samfundet og naturen, og som hævdede at blot man forstod det, så havde man forstået det hele. Denne gennemgang viser desværre at et fragment sjældent er tilstrækkeligt, og at vi er henvist til det langsommelige og omfattende arbejde, det er at stykke fragmenterne sammen til små billeder af økonomistyring som menneskelig aktivitet i tid og rum.

Konklusion

Indledning

Afslutningsvis skal der samles op på, hvad afhandlingen kom til at omhandle, og på hvorledes det lykkedes at svare på teserne, der blev opstillet i indledningen. Efter nu at have analyseret et udsnit af de vigtigste og mest markante videnskabelige arbejder inden for sociologisk økonomistyringsforskning, vil det være naturligt at samle op på, hvordan økonomistyringsforskningsfeltet har udnyttet de sociologiske teoriapparater, det har betjent sig af. Konklusionen vil herefter blive afsluttet med et bud på, hvorledes denne afhandling eventuelt kan bruges af studerende og forskere inden for økonomistyringsfeltet.

Økonomistyringsforskerne og sociologien.

Før opsamlingen på kritikken af økonomistyringsforskningens brug af de her behandlede sociologiske teorier, skal det endnu en gang fastslås at de her nævnte eksempler er de absolut bedste på internationalt plan. Det er en vanskelig sag selv at producere artikler på dette niveau, men det er langt nemmere at se de fejl, der er blevet begået af andre, og kritikken kan derfor undertiden virke lidt for markant. Den anvendte fremgangsmåde kunne kaldes: "Fulgekonge teknik". Ideen er at man ved at side på ryggen af den "stærkeste" økonomistyringsforskning får muligheden for at flyve en lille smule højere, og herved bidrage med enkelte forbedringer og udvidelser af indsigten inden for området.

I nærværende opsamling vil følgende 3 spørgsmål hovedsageligt blive behandlet:

- 1) Hvad vil de respektive økonomistyringsforskere bruge sociologien til?
 - 2) Hvordan lykkes det i praksis at nå denne målsætning?
 - 3) Hvordan vurderes deres indsats i relation til den i afhandlingen opnået indsigt i de sociologiske teorier?
-

Økonomistyringsforskernes brug af Habermas.

Den første sociologiske teori som valgte analyseret var Habermas teori om den kommunikative handlen, og de 3 artikler der blev anvendt som udgangspunkt her for var <Arrington & Puxty, 1991>, <Laughlin, 1987> samt <Broadbent et al, 1991>.

Arrington & Puxty

Arrington og Puxtys artikel er den af de tre Habermas inspirerede artikler der har det bredeste formål. Forfatterne skriver følgende herom:¹³⁹

“This is a pedagogical essay that suggests the value of Jürgen Habermas’ theory of communicative action to the critical accounting research agenda....

Through in all, our primary purpose remains broad and pedagogical; that is, we are more concerned to introduce a formal pragmatic typology of accounting as rational social action and less concerned with excursus into particular, diachronic studies concerned to critique actual accounting practices.”

Som det fremgår af ovenstående citat, er formålet med artiklen primært at formulere et rationelt pragmatisk pedagogisk udgangspunkt for kritiske økonomistyringsstudier, ved at tage udgangspunkt i og fremhæve værdien af Habermas’ teori om kommunikativ handlen. Et sådant formål forpligter i et eller andet omfang forfatterne på følgende:

- a) at fortolke og gengive de relevante dele af den teorien om den kommunikative handlen rimeligt præcist.
- b) at oversætte teorien til økonomistyringsområdet på en pertinent og forståelig måde.
- c) at forklare hvorfor teorien er vigtig og relevant, samt hvor teorien kræver yderligere tilpasninger til økonomistyringsfeltet.

¹³⁹ <Arrington & Puxty, 1991> side 31.

Vedrørende spørgsmål b og c, demonstrerer de to forskere deres overblik over de økonomistyringsmæssige problemstillinger, og fremkommer med både solide og interessante argumenter og perspektiver. Problemet (uden ønsket om pedanteri) ved artiklen er derimod fortolkningen af det sociologiske udgangspunkt, hvilket er af betydning da forfatterne netop har til formål at vise værdien af teorien om den kommunikative handlen. Mindre unøjagtigheder er naturligvis acceptable, da forfatterne altid vil være tvungne til at bukke og bøje teorien for at kunne indfortolke den i den økonomistyringsmæssige kontekst. Men unøjagtigheder (som det fremgik af analysen i kap. 1.), der vedrører selve grundlaget for teorien, som distinktionen mellem teleologisk og forståelsesorienteret handlen, samt problemer vedrørende distinktionen mellem de forskellige rationalitetsformer som Habermas nævner, kan ikke undgå at give problemer, hvis man vil bruge artiklen som et pedagogisk udgangspunkt for Habermas inspireret økonomistyringsforskning. Konklusionen på konfrontationen af artiklen med sit teoretiske ophav må derfor være at forfatterne klarer sig godt vedrørende indfortolkning i økonomistyringsfeltet og med hensyn til identifikationen af teoriens nyttighed, men relativt dårligt når det gælder forståelse af den bagvedliggende sociologiske teori.

Udover det erklærede mål som fremgår af citat på foregående side, så har forfatterne tilsyneladende en bagved liggende hensigt med artiklen. Disse mål eller denne hensigt fremstår, hvis man betragter de problemstillinger som forfatterne vælger at behandle, som eksempler herpå kan følgende nævnes:

- 1) Nødvendigheden af tillid.
- 2) Inddragelse af både den subjektive, social og objektive verden.
- 3) En supplerende af gyldighedskriteriet "succes" med kriterier vedrørende "rigtighed" og "oprigtighed".
- 4) Etablering af herredømmefri diskurs med henblik på konsensus.

Som det fremgår har forfatterne et demokratisk og socialt sigte, og de anvender Habermas' teori som løftestang, for at sætte disse spørgsmål på dagsordenen i relation til økonomistyring. Hvis forfatterne faktisk har denne implicite demokratiske og sociale målsætning, så indløses denne i en ikke ringe udstrækning, og i hvert fald i højere grad end den eksplicite målsætning.

Laughlin

Den anden Habermas inspirerede artikel i denne afhandling er R. Laughlin, der definerer formålet med sin artikel således:¹⁴⁰

“This paper is addressed to arguing a case for a methodological approach to further these purposes which is derived from a German philosophical school of thought called “critical theory” - more specifically from Jürgen Habermas’ interpretation of this thinking which gives particular emphasis to the social and technical aspects of societal phenomena which includes accounting systems.”

Laughlin forsøger ligesom Arrington og Puxty med fokus på metodologien generelt at oversætte Habermas’ teori om den kommunikative handlen til økonomistyringsområdet. Laughlin sætter sig for at lave en systemudviklingsmodel til brug i økonomistyringen, og han udvikler et praktisk bud på hvorledes en sådan kunne tage sig ud. Laughlin demonstrerer et stort indblik i og overblik over problemer vedrørende udvikling af økonomistyringsystemer, og det er både spændende og lærerigt at iagttage, hvorledes han omarbejder teorien om den kommunikative handlen og herigennem relaterer den til økonomistyringsfeltet.

Hos Arrington og Puxty afstedkom de teoretiske omfortolkninger forskellige ændringer men undergravede ikke deres idé om en teoretisk skitse. Hos Laughlin medfører omfortolkningerne og tilpasningerne af teorien (igen uden ønske om at være pedantisk), at Laughlin sammenkæder forskellige faser i organisationens konstituering af indsigt med problematiseringen af bestemte gyldighedskriterier og dermed med bestemte former for diskurs næsten fatal for modellerne. Da fundamentet for den kommunikative handlen som det fremgår af kapitel 1.2 er, at enhver sproghandling altid kan problematiseres under de fire gyldighedsbetingelser duelighed, sandhed, rigtighed og oprigtighed og derfor aflede teoretisk¹⁴¹-, praktisk- og terapeutisk-diskurs, kan det ikke nytte noget at Laughlin kun vil tillade en form diskurs i hver sin fase.

¹⁴⁰ <Laughlin, 1987> side 479

¹⁴¹ Teoretisk diskurs kan afledes af reference til de to gyldighedskriterier duelighed og sandhed.

Konklusionen i relation til Laughlins artikel må være, at han på en overbevisende måde argumenterer for, hvorfor brugen af Habermas' teori er interessant og relevant som udgangspunkt for en normativt metodologi til brug for udviklingen af økonomistyringssystemer. Laughlin viser også på fremragende måde, at tidsaspektet i relation til systemudvikling er overordentlig vigtigt at højde for i oversættelses processen til brug i økonomistyringsfeltet. Desværre får Laughlin, på grund af fortolkningsproblemer vedrørende det sociologiske udgangspunkt, sammenkoblet gyldighedsbetingelser og tidsmæssige faser på en uheldig og uhensigtsmæssig måde.

Når man læser artiklen, så kunne man få den tanke, at Laughlin måske i stedet for "arguing a case for a methodological approach", har villet bruge Habermas' teorier som løftestang argumentere for en bedre systemudviklingsproces. En proces der i højere grad inddrager de "analyserede" og deres livsverden, for at sikre at det fremtidige økonomisystem mod ikke at virke fremmedgørende, samt for ikke at systemet skal resultere i for store uintenderede effekter. Netop dette kan opnås, som Laughlin peger på, ved at sikre en herredømmefri diskurs og opnåelsen af sand konsensus. Herudover kunne det også have været et formål i sig selv, at tilpasse Habermas' teorier, til en praktisk faseopdelt systemudviklingsproces, der tager højde for både tid og for tematisering bestående i:

- 1) Formulering af kritiske teoremer
- 2) Oplysning via analyse og dialog
- 3) Valg af strategier

Man kan således afsluttende konstatere, at Laughlins artikel faktisk peger på en hel del meget relevante problemstillinger, og at han også angiver en teori, der har et rimeligt stort potentiale i relation til deres løsning.

Broadbent et al.

Den sidste af de Habermas inspirerede artikler var af J. Broadbent et al, og formålet med hendes artikel udtrykkes således:¹⁴²

“The paper builds an evaluatory model derived from Habermas’ critical theory. Of particular relevance is the notion of internal colonization, where the steering media, which should steer societal systems according to the dictates of the societal lifeworld, get 'out of hand' “

Som det fremgår af ovenstående er det Broadbents intention at konstruere en evalueringsmodel på baggrund af Habermas’ kritiske teori, med henblik på at kunne belyse koloniseringsproblemer i en given organisation (NHS). I modsætning til Arrington og Puxty samt Laughlin har Broadbent ingen problemer med fortolkningen af den del af Habermas’ teori hun vælger at anvende, og oversættelsen til den økonomistyringsmæssige kontekst bliver som følge heraf også korrekt i relation til det sociologiske udgangspunkt. Problemet for Broadbent fremgangsmåde er således ikke den sociologiske fortolkning, men vanskeligheder med at anvende koloniseringskonceptet i den mere mikroskopiske kontekst som økonomistyringen udgør, i forhold til det generelle samfundsniveau som Habermas opererer på. Hos Habermas er det samfundsmaskineriets kolonisering af det enkelte subjekt eller borgers livsverden der behandles, hos Broadbent er det forskellige interessenter og mekanismers interaktion, og indbyrdes måske endda samtidige kolonisering eller måske mediatisering, der er på dagsordenen. Habermas har således lettere ved normativt at hævde at borgeren går forud for samfundsmaskineriet, end Broadbent har ved at afgøre hvilken interessentgruppe, der går forud for hvilken. Broadbents manglende detaljering af koloniseringskonceptet i takt med det øgede teoretiske detaljeringsniveau (lokal organisation kontra samfund) fremstår i analysen kap. 1.9 som værende problematisk. Konklusionen på Broadbents arbejde er derfor, at hun på kvalificeret måde forstår og fortolker Habermas teoretiske grundlag, samt at hun lokaliserer en interessant problemstilling, men at hendes oversættelse til økonomistyringsområdet lider af nogle markante svagheder.

¹⁴² <Broadbent et al., 1991> side 1.

Konklusion på brugen af Habermas' sociologiske teori.

Konklusionen vedrørende brugen af Habermas' sociologiske teori bliver på ovenstående baggrund, at der især er to problemer der trænger sig på:

- a) Forståelse og fortolkning af teorien.
- b) Transition fra samfundsniveau til "virksomheds / institutionsniveau".

Økonomistyringsforskerne viser sig måske ikke særligt overraskende at forstå økonomien og dens kontekst, men at være mindre gode til at bearbejde det "nye sociologiske værktøj", som de har erstatet den hidtidige mere matematisk baserede fremgangsmåde med. Undersøgelsen viser således med alt ønskelig tydelighed, at der endnu er meget at gøre vedrørende forståelsen og bearbejdelsen af sociologisk teori til brug i økonomistyringssammenhænge.

På den anden side, har den habermasianske økonomistyringsforskning den store fordel, at den har en klar normativ hensigt, nemlig at etablere et demokrati byggende på herredømmefri diskurs, med henblik på skabelsen af sand konsensus og ikke koloniserende systemer.

Økonomistyringsforskernes brug af Foucault.

Den Foucault baserede økonomistyringsforskning blev som nævnt udgjort af <Miller & O'Leary, 1987>, <Loft A., 1986> og <Hoskin & Macve, 1986>. Disse vil der herunder vil blive samle op og konkluderet på.

Miller & O'Leary

Artiklen af Miller og O'Leary beskæftiger sig først og fremmest med økonomistyring i et historisk perspektiv, hvor fremkomsten af de moderne magtapparater og deres indflydelse på konstruktionen af et mere styrbart og effektivt individ analyseres. Mere generelt beskriver de deres målsætning således:¹⁴³

“The more general aim of the paper is to suggest some elements of a theoretical understanding of accounting which would locate it in its interrelation with other projects for the social and organisational management of individual lives.”

Det mere generelle formål er med andre ord, at vise hvorledes økonomistyringsdiskursen ikke er en isoleret diskurs, men derimod en diskurs der er forbundet med andre af samfundets diskurser. Miller og O'Learys artikel fremstår i analysen kap. 2.1-2.3 som et vellykket forsøg på anvendelsen af en sociologisk baggrundsteori til brug i økonomistyringsforskningen. På trods af at forfatterne ikke bruger megen plads på at forklare den brugte sociologiske metodologi og teori, så formår de præcist at identificere, hvilke dele af Foucaults teori de vil anvende og til hvad, hvilket sætter dem i stand til at foretage et både elegant og solidt arbejde. Man kan i denne forbindelse kun være ked af, at de ikke gør mere for at dele deres tilsyneladende dybe forståelse af Foucaults teoriapparat. Konklusionen her er altså at der eksisterer ganske formfuldendt sociologisk baseret økonomistyringsforskning, som man med fordel kan drage fordel af at tage udgangspunkt i.

¹⁴³ <Miller & O'Leary, 1987> side 235.

Loft

Lofts artikel, der iøvrigt er en af de tidligste artikler overhovedet der bygger direkte på Foucaults genealogiske metodologi, definerer sit formål således:¹⁴⁴

“In this paper these views [that management accounting provide techniques to get objective facts] are brought into question through the ‘genealogical’ method of looking in detail at one period in the history of accounting, examining the interplay between knowledge, techniques, institutions and occupational claims.”

Loft leverer et interessant studie, der meget godt viser hvorledes revisions og regnskabsprofessionens magt lidt efter lidt etableres og forstærkes. Loft formår også at vise, at regnskabs og økonomistyringfolk ikke besidder teknikker, der kan levere objektive fakta, og at deres magtbasis ikke er funderet på objektive og naturgivne forhold. I dag kan en problematisering af en sådan klassisk positivistisk synsvinkel virke lidt trivielt. På trods, at det er et fremragende historisk studium, får artiklen ikke rigtigt mobiliseret den kritiske normativitet, der ligger i denne metodologi. Konklusionen på artiklen er derfor, at Loft nok har været med til at sætte genealogien på dagsordenen i den internationale økonomistyringsforskning, og at hun også får lavet et interessant historisk studie, men at artiklen er for lidt kritisk i forhold til, hvad genealogien ligger op til.

¹⁴⁴ <Loft, 1986> side 137.

Hoskin & Macve

Formålet for Hoskin og Macves artikel er følgende:

“Historical elaboration of Foucault’s concept of “power-knowledge” can explain both the late-medieval developments in accounting technology and why the near-universal adoption of a discourse of accountancy is delayed until the nineteenth century”

Forfatterne får, som det også er tilfældet i den føromtalte artikel af Loft, produceret en meget flot historisk forklaring vedrørende bestemte aspekter af regnskabs og økonomistyringsfeltets udvikling. Men artiklen undgår, som de to andre Foucault inspirerede artikler, at komme nærmere ind på det sociologiske grundlag de bygger på. Dette fører i Hoskin og Macves tilfælde to problemer med sig. Det første er at analysen ensidigt fokuserer på magt i relation til viden; og det andet er at artiklen er ukritisk, og stort set ingen af de kritiske potentialer, fra hverken genealogien eller i Foucaults magtmetodologi, mobiliseres. Man kan derfor som læseren ikke lade være at spørge sig selv om et “almindeligt” historisk studie uden brug af Foucault ikke kunne være nået frem til nøjagtig den samme belysning. Konklusionen bliver derfor at der mangler en afklaring af, hvorfor væsentlige aspekter af Foucaults magtmetodologi og genealogi er blevet valgt fra. Man må også fastslå at den normative hensigt, der ligger i Foucaults teori om undergravelse af i dette tilfælde regnskabsvæsenets og økonomistyringsprofessionens magt, ikke rigtig kommer til udtryk.

Konklusion på brugen af Foucaults sociologiske teori.

Som det fremgår af konklusionen og også af analysen i kap. 2 så fremtræder der fortrinsvist to karakteristika:

- 1) Problemer med at afklare det normative element i relation til Foucaults teorikompleks.
- 2) En uvilje til at gennemgå og udlægge Foucaults videnskæologi, genealogi og magtmetodologi.

Generelt set mener jeg at den Foucault baserede forskning, på trods ovenstående, er både veludviklet og kompetent når det gælder anvendelse og fortolkning af sit sociologiske udgangspunkt. Det kan derfor virke lidt besynderligt, at ingen inden for denne del af feltet gør meget ud af at dele deres Foucault indsigt med læseren. Det er også kendetegnende for denne forskning, at ingen af forfatterne fremfører nogle uenighedspunkter i relation til Foucaults teorier og, at ingen rigtigt giver sig i kast med de videreudviklinger og omfortolkninger, som Foucault så ofte opfordrer til. Man vælger systematisk at bruge gammelkendte indsigter vedrørende magt, som Foucault allerede har afdækket, men det står ringe til med afdækningen af nye magtindsigter relateret til økonomistyringsfeltet.

Økonomistyringsforskernes brug af Latour.

Den sidst behandlede sociologiske teori var Latours non-moderne symetriske antropologi, og de to relaterede artikler var <Robson, 1992> og <Presten, Cooper & Coombs, 1992>.

Robson

Robson indleder sin artikel med at karakterisere sin artikels fokus således:¹⁴⁵

“The focus of this paper is [more] theoretical; to propose that the study of accounting development attends to the nature and role of inscriptions (Latour, 1987, 1988a).”

Det der gør Robsons artikel uegnet som eksempel på eller rolle model for et Latour inspireret studie ligger netop i den anker rolle som tildeles inskriptionerne i relation til økonomistyring. Dette forhold fører til at Robsons studie bliver usymmetrisk i Latoursk forstand, fordi balancen ligesom tippes til fordel for de fysiske forhold vedrørende inskriptionernes mobilitet, stabilitet og kombinabilitet. Herudover vælger Robson kun at støtte sig til et element i Latours teori, nemlig konceptet vedrørende inskriptionernes betydning med henblik på det at “handle på afstand”, hvilket fører til at de øvrige elementer af Latours teorier, der omtales i kapitel 3, udelades. Konklusionen må derfor blive at Robson nok leverer et yderst interessant nærmest arkæologisk studie af regnskabsvæsenets og økonomistyringens udvikling gennem de seneste ca. 5000 år, men at studiet ikke kan anvendes som udgangspunkt for Latour inspirerede studier, på trods af den centrale placering af det Latourske koncept vedrørende handlen på afstand.

Robson viser dog i sin artikel, hvor meget inspiration samt hvor kraftig en løftestang ganske fragmentariske bestanddele af en sociologisk teori kan være. Robson unytter måske ikke alle aspekter af Latours teoriapparat, men han fremkommer med nogle meget interessante betragtninger vedrørende “indskriftion” og handling på afstand i relation til økonomistyringsmæssige problemstillinger.

¹⁴⁵ <Latour, 1992> side 685.

Preston, Cooper & Coombs

Forfatterne beskriver baggrunden for og formålet med deres artikel således:¹⁴⁶

“The paper utilizes recent approaches to the understanding of how science and technology is created (Latour, *Science in Action*, Harvard University Press, 1987) to investigate the processes by which a management budgeting initiative in the U.K. hospital system takes hold (or not) in specific hospitals. The approach is critical of the notion that accounting systems are well-defined technologies which are designed and then implemented (or face resistance).”

På trods af at teknik siden står lidt svagt i modsætning til, hvad tilfældet var i Robsons artikel, og at det politiske og sociale får en hvis overvægt, hvilket svækker symmetrien i artiklen, så må man konstatere at forfatterne bruger Latour på en overordentlig vellykket måde. Grunden til dette er formodentlig, at de starter med et forsøg på at indarbejde alle Latours 7 metode-konklusioner i en model, hvilket lykkes rimeligt godt, før de går igang med selve case-studiet. Det lykkes herefter forfatterne at bibringe læseren en fornemmelse af, at her har vi med den virkelige virkelighed at gøre, med den ustabilitet, uoverskuelighed, uforudsigelighed og kompleksitet som den nu engang indeholder. Forfatterne får anskueliggjort, hvor skrøbelig fabrikationen af et økonomistyringssystem er, og hvor komplekst et netværk af politiske alliancer, tekniske systemer og enkelt persons engagement, samt praktiske eksperimenter der skal til, før et system bliver til virkelighed. Konklusionen på artiklen er derfor at det er velegnet som metodisk udgangspunkt for Latour baserede studier, men at (som det fremgår af analysen i slutningen af kap. 3.) den teoretiske baggrund herfor må hentes andet steds.

¹⁴⁶ <Preston, Cooper & Coombs, 1992> side 561.

Appliceringen af de sociologiske teorier i artiklerne.

På baggrund af de foretagne gennemgange af de enkelte eksempler på sociologisk baseret økonomistyringsforskning, kan man konstatere at denne tilgang både er spændende og leveringsdygtig i interessante og relevante perspektiver på økonomistyring.

Når man betragter de Habermas inspirerede artikler med de Foucault inspirerede, kan man konstatere at, der er visse forskelle i fremgangsmåden. De Habermas baserede er meget optagede af at promovere Habermas delvist normative teoriapparat, og de gør meget ud af at konstruere modeller til brug for økonomistyringsforskningen. Foucault folkene gør imodsætning hertil ikke promovering og fortolkning af Foucault til noget formål i sig selv, men koncentrerer sig om at vise, hvordan en sådan forskningsmetodologi i praksis kan generere interessante indsigter i økonomistyringsmæssige forhold. Det er bemærkelsesværdigt, at det er de artikler der bruger Habermas, der har de største problemer med fortolkningen af deres sociologiske baggrundsteori, på trods af at dette netop er deres ærinde. Den Foucault baserede forskning, der har bedre indsigt i deres baggrundsteorier, er derimod tilsyneladende ikke meget for at dele denne med læseren.

“Foucauldianerne” har i forhold til “Habermasianerne” store problemer med at definere en egentlig normativitet, dette giver sig i nogle tilfælde udslag i, at deres arbejder kan komme til at fremstå som en slags empirisme, hvor virkeligheden forsøges genspejlet. Habermasianerne får med teorien om den kommunikative handlen et mere afklaret normativt udgangspunkt bestående i konsensus søgende herredømme fri diskurs, med udvikling af ikke koloniserende systemer som sit formål. Foucault og Habermas udgangspunktet har begge en udviklet forforståelse af verden, og definerer ret præcist, hvad der er værd at beskrive og hvad der ikke er. Den Latour inspirerede forskning har ikke tabt sit hjerte til hverken diskursen eller magten, men forsøger derimod gennem en åben antropologi, at åbne forskeren og læserens øjne for de mere uklare og urene relationer mellem heterogene strukturer. Dette udgangspunkt, der både siger nej til modernismens og postmodernismens fragmenterede revolutionsverdensbillede, giver et helhedsorienteret redskab, der både respekterer naturen, kulturen, tingene, menneskene og diskursen på lige fod. Det er dog et spørgsmål i hvor høj en grad den Latour inspirerede forskning har opdaget, hvor vidtgående deres sociologiske grundlag i virkeligheden er.

Afhandlingen og dens bidrag.

Hvis man går tilbage til teserne i indledningen, opstilles der 3 hypoteser, og under forudsætningen af at hypoteserne holder, ønskes tre spørgsmål besvaret. De tre problemfelterne, der ønskedes behandlet i relation til Habermas', Foucaults og Latours teorier, kan kort beskrives som følger:

- 1) er potentialet i disse teorier udnyttet i økonomistyringsforskningen idag, og hvis ikke hvilke vil være interessant og relevant at inddrage i fremtidige studier?
- 2) er en tilpasning af teorierne til økonomistyringsområdet nødvendig, og hvis dette er tilfælde, hvad kunne sådanne tilpasninger da indeholde?
- 3) indeholder de tre teorier komplementerende potentialer, og hvis ja, hvor er deres stærke og svage sider, og hvordan kan de tænkes kombineret?

Ad 1) Man kan i kapitel 1 til 3 konstatere, at den 1. hypotese i høj grad holder og dette i forhold til alle tre sociologiske teorier. I kapitel 1 vises det, hvorledes hverken den herredømmefrie diskurs eller distinktionen mellem handle og rationalitetsformer til fulde er blevet forstået, og derfor heller ikke adekvat er blevet applikeret. I kapitel 2 fremgår det, at især genealogien som et normativt udgangspunkt er dårligt forstået, og at andre former for magt end den diciplinære ikke udforskes og anvendes. Det indikeres også at den temmelig ufoucauldianske pegeceringen af den allerede identificerede diciplinære magt form på alle mulige aspekter af økonomistyringen tilsyneladende blokkerer for anvendelsen af Foucaults ellers veludviklede metodologi til generelle studier af magt. I det 3. kapitel fremgår det, at de makroteoretiske implikationer af Latours teori ikke tages i betragtning, og at vigtige teoretiske og metodiske overvejelser ikke anvendes, som eksempler herpå nævnes blandt andet: kravet om symmetri, brugen af variabel ontologi, samt rationalitetsformernes enhed foranstaltet gennem praktisk retorik.

Ad 2) Den anden hypotese, vedrørende nødvendigheden af at tilpasse de sociologiske samfundsteorier til et lokalt organisatorisk niveau til brug for økonomistyring, vises også omend ikke så overbevisende som den foregående tese. I relation til den Habermas baserede forskning,

lykkedes det særdeles godt at give nogle bud på tilpasninger i forhold til økonomistyringsstudier. Her kan for det første nævnes modellen til systemudvikling på baggrund af livsverdensmodellen, med tilføjelse af den tidsmæssige distinktion samt distinktionen mellem proces og produktrettede; og for det andet kan nævnes den udvidede model til evaluering af forandringsprocesser med udgangspunkt i koloniserings og mediatiserings tesen. I kapitel 2 og 3 er det sparsomt både med direkte indikationer af, hvor yderligere tilpasninger er nødvendige, og med forslag til sådanne tilpasninger. Indirekte vises dog, at der i relation til f.eks. studierne af magt, nævnes der andre muligheder, end de der allerede er blevet anvendt. Grunden til at behovet for tilpasninger fremstår klarere i kapitel 1 end i 2 og 3 er formodentlig, at der for den Habermas baserede forsknings vedkommende er modeller til stede, og eksplicite diskussioner vedrørende tilpasninger foreligger. Foucault forskerne er langt mere forsigtige og tilbageholdende med diskussioner om hvorledes de har fortolket, prioriteret og tilpasset Foucaults teoretiske udgangspunkt, dette har i afhandlingen medført, at hoved vægten i kapitel 2, ligger på en afklaring og forklaring af den sociologiske baggrund der opereres på. Det må derfor konkluderes, at afhandlingen måske stiller flere spørgsmål end den svarer på i relation til denne problemstilling, og at der er langt mere arbejde at gøre på dette felt.

Ad 3) Tesens tredje punkt eftervises også klart, og det kan konstateres, at de 3 sociologiske teorier mest af alt er komplementerende. Som det fremgår af kapitel 4, lykkes det at etablere en overblikmodel hvori alle 3 teorier kan indpasses. Konklusionen på denne problemstilling er derfor, at der er mere at hente i at kombinere teorierne, for derigennem at generere forskellige perspektiver på økonomistyringen, end der er i at diskutere hvilken teori der er den bedste. Grunden til at det forholder sig således er, som det fremgår af kapitel 4., at de relaterer sig til forskellige koncepter, og fordi de omhandler forskellige niveauer af sociologisk aktivitet. Det er vigtigt at bemærke, at den foreslåede model nok identificerer forskellige ontologiske entiteter, men at den ikke siger noget om, hvorledes disse sammenvæves i den praktiske virkelighed. Modellen forbliver derfor en oversigtsmodel, men det kunne tænkes at den kunne danne udgangspunkt for et bud på en selvstændig sociologisk teori, hvis teori og metodologi vedrørende relationerne og dynamikkerne mellem entiteterne udarbejdes.

Perspektiver

Afhandlingen viser tydeligt, at de gennemgåede artikler langt fra har udnyttet alle aspekter af de sociologiske teories potentiale. Man skal dog i denne forbindelse huske, at man ikke nødvendigvis får gode økonomistyringsstudier blot teorien udnyttes og tolkes rigtigt. Man kan på den anden side, også meget vel få yderst interessante og gode økonomistyringsstudier ud af ufuldstændige og måske endda "forkerte" fortolkninger af en brugt sociologisk teori. En dybdegående og dækkende tolkning af de sociologiske teorier, kan dog i mange tilfælde være med til at generere en meget generel og kraftfuld økonomistyringsforskning.

Det stærke element i afhandlingen er den præcise og detaljerede behandling af de sociologiske teorier, der danner baggrund for en markant del af økonomistyringsforskningen i dag. Afhandlingen kan på denne baggrund bruges både af studerende og af rutinerede forskere inden for økonomistyringsfeltet til dels at danne sig et overblik over en del af den sociologisk funderede økonomistyringsforskning, og dels til at få detaljerede udlægninger af, hvad et sådan sociologisk fundament kan bestå af. Herudover kan afhandlingen virke som et idékatalog, hvor ubrugte potentialer kan hentes fra de enkelte sociologiske teorier, med henblik på at muliggøre nye sociologiske perspektiver på økonomistyringen. Afhandlingen kan både danne udgangspunkt for senere case studier, hvorfra ideerne til valget af den teoretiske angrebsvinkel kan hentes, samt til mere komplet at studere sociologi med henblik på økonomistyringen, hvor teorier af Giddens, Luhman eller Weber eksempelvis kunne behandles.

Referencer:

Armstrong P., The Influence of Michel Foucault on Accounting Research (Critical Perspectives on Accounting 1994, 5, s. 25-55)

Arrington E. & Puxty A. G., Accounting, Interests, and Rationality: a Communicative Relation (Critical Perspectives on Accounting, 1991, 2, s 31-58)

Belkoui A., Linguistic Relativity in Accounting (Accounting, Organizations and Society, 1978 s.97-104)

Broadbent J. et al., Recent Financial and Administrative Changes in the NHS: a Critical Theory Analysis (Critical Perspectives on Accounting 1991, 2, s. 1-29)

Burrell G. & Morgan G., Sociological Paradigms and Organizational Analysis (Heinemann 1979)

Chua W.F., Radical Developments in Accounting Thought (The Accounting Review, 1986 s.601-632)

Dietz J.L.G & Widdershoven G.A.M., Speech Acts or Communicative Action? (Proceedings of the second European Conference on Computer-Supported Cooperative Work 1991)

Flyvbjerg B., Rationalitet og Magt i det Konkrete Videnskab (Academisk Forlag, 1991)

Foucault M., Les Mots et les Choses (Gallimard 1966)

Foucault M., L'Archéologie du Savoir (Gallimard 1969)

Foucault M., Surveiller et Punir (Gallimard 1975)

Foucault M., Résumé des cours 1970 - 1982 (Julliard 1989a)

Foucault M., De La Gouvernementalité. 2 Cassettes (Seuil, 1989b)

Foucault M., Afterword: The Subject and Power

Foucault M., Seksualitetens Historie I: Viljen til Viden (Rhodos)

Foucault M., Two Lectures 1976 (The Harvester Press Limited, 1980)

Giddens A., The Constitution of Society (Polity Press 1984)

Grey C., Debating Foucault: A Critical Reply to Neimark (Critical Perspectives on Accounting 1994, 5, s. 5-24)

Habermas J., Theorie des kommunikativen Handelns band 1 Handlungsrationalität und gesellschaftliche Rationalisierung (Suhrkamp 1981)

Habermas, J., Theorie des kommunikativen Handelns band 2 Zur Kritik der funktionalistischen Vernunft (Suhrkamp 1981)

Hansen B.P., Retorik (Sydvest 1983)

Hoskin K. & Macve R.H., Accounting and the Examination: A Genealogy og Disciplinary Power (Accounting, Organization and Society 1986 s.105-136)

Hoskin K., Boxing Clever: For, Against and Beyond Foucault in the Battle for Accounting Theory (Critical Perspectives on Accounting 1994, 5, s. 57-85)

Kensing F. mf., Professionel Systemudvikling: Erfaringer, Muligheder og Handling (Teknisk Forlag, 1988)

Laughlin R.C., Accounting Systems in Organizational Contexts: A Case for Critical Theory (Accounting, Organizations and Society, 1987 s. 479-502)

Laughlin R.C., Accounting in its Social Context: An Analysis of the Accounting Systems of the Church of England (Accounting, Auditing & Accountability, 1988 s. 19-42)

Laughlin R.C. & Lowe E.A., A Critical Analysis of Accounting Thought: Prognosis and Prospects for Understanding and Changing Accounting Systems Design (Critical Accounts, The MacMillan Press Ltd. 1990)

Laughlin R.C., Environmental Disturbances, Organizational Transitions and Transformations: Some Alternative Models (Organizational studies 1991 s. 209-232)

Latour B., La Science en Action (La Découverte, 1989)

Latour B., Nous n'avons jamais été Modernes: Essai d'Anthropologie Symétrique (La Découverte, 1991)

Latour B., Aramis, ou l'Amour des Techniques (La Découverte, 1993)

Lavoie D., The Accounting of Interpretations and the Interpretation of Accounts: The Communicative Function of The Language of Business (Accounting, Organizations and Society, 1987 579-604)

Loft A., Towards a Critical Understanding of Accounting: The Case of Cost Accounting in the U.K., 1914-1925, (Accounting, Organizations and Society, 1986 s.137-169)

Loft A., The History of Management Accounting: Relevance Refound, Ashton mf. (red.) Issues in Management Accounting. (Prentice Hall, 1991, s.17-38)

Lyotard J.F., Viden og det Postmoderne Samfund (Sjakalen 1982)

Lyytinen K. & Hirschheim R., Information Systems as Rational Discourse an Application of Habermas' Theory of Communicative Action (Scandinavian Journal of Management, 1988 s. 19-30)

Miller P. & O'Leary T., Accounting and the Construction of the Governable Person (Accounting, Organizations and Society, 1987 s.235-265)

Miller P. & O'Leary T., Making Accountancy Practical (Accounting, Organizations and Society, 1990 s.479-498)

Miller P. & Rose N., Governing Economic Life (Economy and Society, Feb. 1990)

Mouritsen J., Det Styringsorienterede og det Situationsbetingede Regnskabsvæsen: to Perspektiver på Udformning af Økonomistyringssystemer (Økonomistyring & Informatik 1987 s. 27-43)

Mouritsen J., Det Forståelsesorienterede Regnskabsvæsen: om at finde en Mening med Regnskabsvæsenet (Økonomistyring & Informatik 1987/88 s. 234-251)

Neimark M. K., Rigidite Revisited: Marx, Foucault and Accounting (Critical Perspectives on Accounting 1994, 5, s. 87-108)

Neimark M. K., The King is Dead. Long Live the King (Critical Perspectives on Accounting 1990, 5, s. 103 - 114)

Preston A., J. Cooper & R. Coombs, Fabricating Budgets: A Study of the Production of Management Budgeting in the National Health Service (Accounting, Organization and Society 1992 s.561-593)

Puxty A.G., The Social & Organizational Context of Management Accounting (Academic Press, 1993)

Rasborg K., Samfundskritik og Normativitet - med udgangspunkt i J. Habermas' Kommunikationsteoretiske Reformulering af Fornufts-begrebet (Rhodos, 1988)

Robson K., Accounting Numbers as "Inscription": Action at a Distance and the Development of Accounting (Accounting, Organizations and Society, 1992 s. 685-708)

Roslender R., Sociological Perspectives on Modern Accountancy (Routledge, 1992)
